

# Adatbázisrendszerek megvalósítása 1

Irodalom: Hector Garcia-Molina – Jeffrey D. Ullman – Jennifer Widom:  
Adatbázisrendszerek megvalósítása, 8. és 9. fejezet

Előfeltétel: Adatbázisrendszerek tárgy.

Tartalom: Rendszerhibák és a kivédésükre szolgáló naplózási technikák; konkurenciakezelés.

## Bevezetés

### Az adatbázis-kezelő rendszer alkotórészei

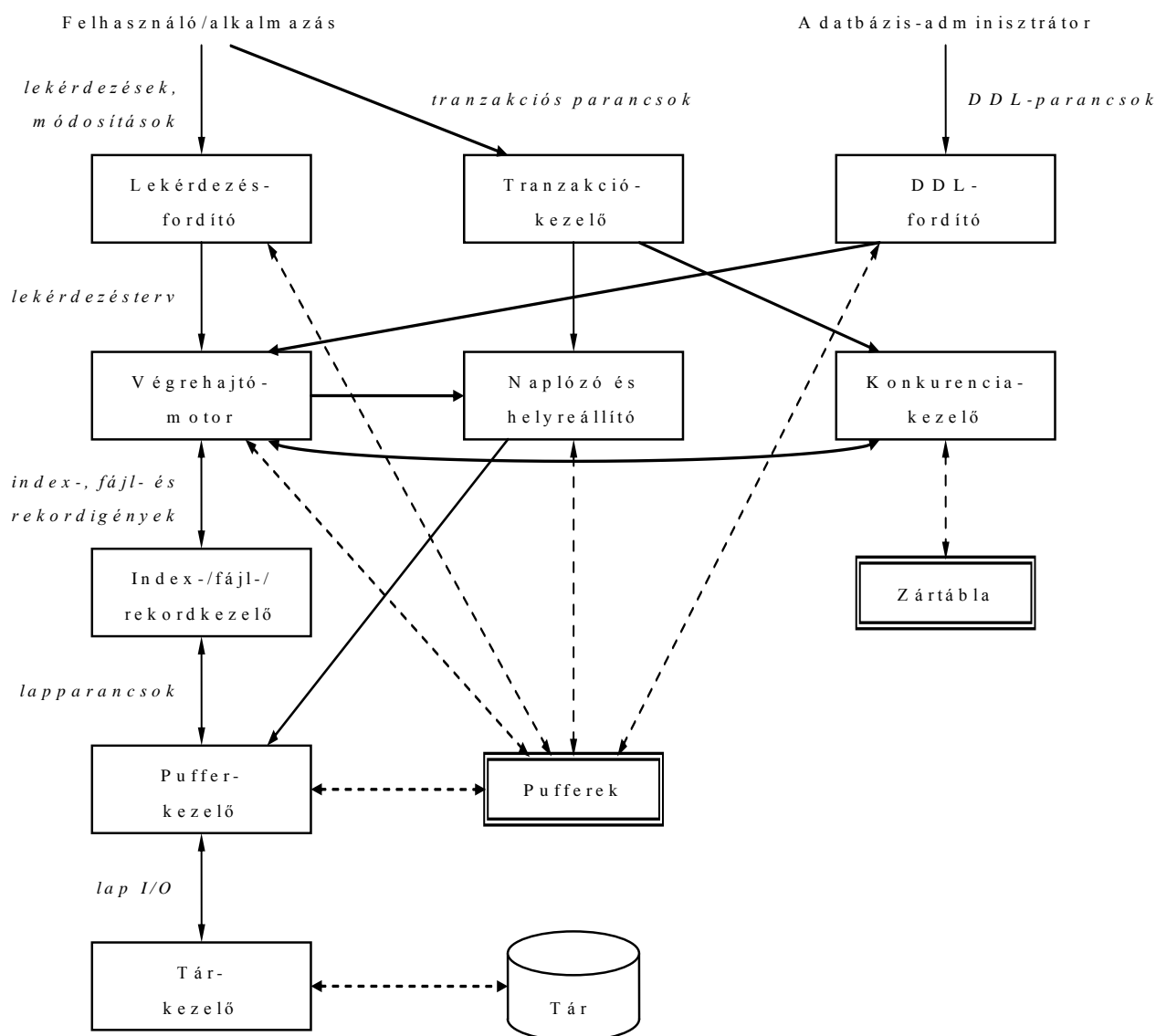

Az ábrán egy teljes adatbázis-kezelő rendszer vázát láthatjuk. Az egyvonalas dobozok a rendszer alkotórészeit jelentik, míg a dupla dobozok memóriabeli adatszerkezeteket reprezentálnak. A folytonos vonalak jelölik az olyan vezérlésátadást, ahol adatok is áramlanak, a szaggatott vonalak pedig csak az adatmozgást jelölik. Az adatbázis-kezelő rendszerrel kapcsolatos kölcsönhatások döntő többsége az ábra

bal oldalán lévő útvonalat követi. A felhasználó vagy az alkalmazói program olyan működést indít el, amelynek nincs hatása az adatbázissémára, viszont hatással lehet az adatbázis tartalmára (módosító utasítás esetén), illetve adatokat gyűjthet ki az adatbázisból (lekérdezés esetén). Két olyan útvonal van, amely mentén a felhasználó cselekménye hatást gyakorol az adatbázisra:

1. *A lekérdezés megválaszolása.* A lekérdezésfordító elemzi és optimalizálja a lekérdezést. Az eredményül kapott lekérdezés-végrehajtási tervet (röviden lekérdezéstervet) vagy a lekérdezés megválaszolásához szükséges tevékenységek sorozatát továbbítja a végrehajtómotornak. A végrehajtómotor kisebb adatdarabokra (tipikusan rekordokra) vonatkozó kérések sorozatát adja át az erőforrás-kezelőnek. Az erőforrás-kezelő ismeri a relációkat tartalmazó adatfájlokat, a fájlok rekordjainak formátumát, méretét és az indexfájlokat is. Az indexfájlok segítenek abban, hogy az adatfájlok elemeit gyorsan meg lehessen találni. Az adatkéréseket az erőforrás-kezelő lefordítja lapokra, és ezeket a kéréseket továbbítja a pufferkezelőnek. A pufferkezelő feladata, hogy a másodlagos adattárolón (általában lemezen) tárolt adatok megfelelő részét hozza be a központi memória puffereibe. A pufferek és a lemez közti adatátvitel egysége általában egy lap vagy egy lemezblokk. A pufferkezelő információt cserél a tárkezelővel, hogy megkapja az adatokat a lemezeiről. Megtörténhet, hogy a tárkezelő az operációs rendszer parancsait is igénybe veszi, de tipikusabb, hogy az adatbázis-kezelő a parancsait közvetlenül a lemezvezérlőhöz intézi.
2. *A tranzakció feldolgozása.* A lekérdezéseket és más tevékenységeket tranzakciókba csoportosíthatjuk. A tranzakciók olyan munkaegységek, amelyeket atomosan és más tranzakcióktól látszólag elkülönítve kell végrehajtani. Gyakran minden egyes lekérdezés vagy módosítás önmagában is egy tranzakció. Ezenkívül a tranzakció végrehajtásának tartósnak kell lennie, ami azt jelenti, hogy bármelyik befejezett tranzakció hatását még akkor is meg kell tudni őrizni, ha a rendszer összeomlik a tranzakció befejezése utáni pillanatban. A tranzakciófeldolgozót két fő részre osztjuk:
  - a) *Konkurenciavezérlés-kezelő* vagy *ütemező* (scheduler): a tranzakciók elkülönítésének és atomosságának biztosításáért felelős.
  - b) *Naplózás- és helyreállítás-kezelő*: a tranzakciók atomosságáért és tartósságáért felelős.

## ***A tranzakció***

A *tranzakció* (transaction) az adatbázis-műveletek végrehajtási egysége, amely DML-beli utasításokból áll, és a következő tulajdonságokkal rendelkezik:

- *Atomosság (atomicity)*: a tranzakció „mindent vagy semmit” jellegű végrehajtása (vagy teljesen végrehajtjuk, vagy egyáltalán nem hajtjuk végre).
- *Konzisztenciamegőrzés (consistency preservation)*: az a feltétel, hogy a tranzakció megőrizze az adatbázis konzisztenciáját, azaz a tranzakció végrehajtása után is teljesüljenek az adatbázisban előírt konzisztenciamegszorítások (integritási megszorítások), azaz az adatelemekre és a közöttük lévő kapcsolatokra vonatkozó elvárások.
- *Elkülönítés (isolation)*: az a tény, hogy minden tranzakciónak látszólag úgy kell lefutnia, mintha ez alatt az idő alatt semmilyen másik tranzakciót sem hajtanánk végre.
- *Tartósság (durability)*: az a feltétel, hogy ha egyszer egy tranzakció befejeződött, akkor már soha többé nem veszhet el a tranzakciónak az adatbázison kifejtett hatása.

Ezek a tranzakció *ACID-tulajdonságai* (ACID properties). A konzisztenciamegőrzést mindig adottnak tekintjük (lásd később: korrektség alapelve), a másik három tulajdonságot viszont az adatbázis-kezelő rendszernek kell biztosítania, bár ettől időnként eltekintünk. Ha egy ad hoc utasítást adunk az SQL-rendszernek, akkor minden lekérdezés vagy adatbázis-módosító utasítás egy tranzakció. Amennyiben beágyazott SQL-interfészt használva a programozó készíti el a tranzakciót, akkor egy tranzakcióban több SQL-lekérdezés és -módosítás szerepelhet. A tranzakció ilyenkor általában egy DML-utasítással kezdődik,

és egy COMMIT vagy ROLLBACK utasítással végződik. Ha a tranzakció valamely utasítása egy triggert aktivizál, akkor az is a tranzakció részének tekintendő, akárcsak a trigger által kiváltott további triggerrek. (A trigger olyan programrész, amely bizonyos események bekövetkeztekor automatikusan lefut.)

## ***A tranzakció feldolgoása***

A tranzakciófeldolgozó biztosítja az adatok konkurens elérését és a helyreállíthatóságot (resiliency) a tranzakciók korrekt végrehajtásával. A tranzakciókezelő fogadja az alkalmazás tranzakciós utasításait. Az alkalmazás azt is megmondja a tranzakciókezelőnek, hogy mikor kezdődnek és végződnek a tranzakciók, és még egyéb információt is ad az alkalmazás elvárásairól (például lehet, hogy nem akarja megkövetelni az atomosságot). A tranzakciófeldolgozó a következő feladatokat hajtja végre:

1. *Naplózás*: Annak érdekében, hogy a tartósságot biztosítani lehessen, az adatbázis minden változását külön feljegyezzük (naplózzuk) lemezen. A naplókezelő (log manager) többféle eljárás mód közül választja ki azt, amelyiket követni fog. Ezek az eljárás módok biztosítják azt, hogy teljesen mindegy, mikor történik a rendszerhiba vagy a rendszer összeomlása, a helyreállítás-kezelő meg fogja tudni vizsgálni a változások naplóját, és ez alapján vissza tudja állítani az adatbázist valamilyen konzisztens állapotába. A naplókezelő először a pufferekbe írja a naplót, és egyeztet a pufferkezelővel, hogy a pufferek alkalmas időpillanatokban garantáltan íródjanak ki lemezre, ahol már az adatok túlélhetik a rendszer összeomlását.
2. *Konkurenciavezérlés*: A tranzakcióknak úgy kell látszódnuk, mintha egymástól függetlenül, elkülönítve végeznék el őket. A legtöbb rendszerben igazából sok tranzakciót kell egyszerre végrehajtani. Így aztán az ütemező (konkurenciavezérlés-kezelő) feladata, hogy meghatározza az összetett tranzakciók résztvevő tevékenységeinek egy olyan sorrendjét, amely biztosítja azt, hogy ha ebben a sorrendben hajtjuk végre a tranzakciók elemi tevékenységeit, akkor az összehatás megegyezik azzal, mintha a tranzakciókat tulajdonképpen egyenként és egységes egészként hajtottuk volna végre. A tipikus ütemező ezt a munkát azáltal látja el, hogy az adatbázis bizonyos részeire elhelyezett *zárakat* (lock) karbantartja. Ezek a zárok megakadályoznak két tranzakciót abban, hogy rossz kölcsönhatással használják ugyanazt az adatrészt. A zárat rendszerint a központi memória *zártáblájában* (lock table) tárolja a rendszer (lásd ábra). Az ütemező azzal befolyásolja a lekérdezések és más adatbázis-műveletek végrehajtását, hogy megtiltja a végrehajtómotornak, hogy hozzányúljon az adatbázis zár alá helyezett részeihez.
3. *Holtpont feloldása*: A tranzakciók az ütemező által engedélyezett zárok alapján versenyeznek az erőforrásokért. Így előfordulhat, hogy olyan helyzetbe kerülnek, amelyben egyiküket sem lehet folytatni, mert mindegyiknek szüksége lenne valamire, amit egy másik tranzakció birtokol. A tranzakciókezelő feladata, hogy ilyenkor közbeavatkozzon, és töröljön (abortáljon) egy vagy több tranzakciót úgy, hogy a többit már folytatni lehessen.

## **A rendszerhibák kezelése**

A kérdés az, milyen technikákkal lehet biztosítani a helyreállíthatóságot, azaz hogyan tudjuk megőrizni az adatok integritását rendszerhibák előfordulásakor. Az adatoknak nem szabad sérülniük több hibamentes lekérdezés vagy adatbázis-módosítás egyszerre történő végrehajtásakor sem, ezzel a konkurenciavezérlés foglalkozik.

A helyreállíthatóság biztosítására az elsődleges technika a *naplózás* (logging), amely valamilyen biztonságos módszerrel rögzíti az adatbázisban végrehajtott módosítások történetét. Három különböző módszert tanulmányozunk: a semmisségi (undo), a helyrehozó (redo) és a semmisségi/helyrehozó (undo/redo) naplózást. Foglalkozunk továbbá a *helyreállítással* (recovery), azzal az eljárással, amikor a naplót felhasználva az adatbázist konzisztens állapotba hozzuk, valamint az *archiválással* (dump, backup),

mellyel biztosíthatjuk, hogy az adatbázis nemcsak az ideiglenes rendszerhibákat, de a teljes adatbázis elvesztését is túlélje.

## ***A hibák fajtái***

Az adatbázis lekérdezése vagy módosítása során számos dolog hibát okozhat a billentyűzeten történt adatbeviteli hibáktól kezdve az adatbázist tároló lemez elhelyezésére szolgáló helyiségben történő robbanásig.

- **Hibás adatbevitel:** Ezek a hibák gyakran nem észrevehetőek. Ha például a felhasználó elüt egy számot egy telefonszámban, akkor az adat még úgy néz ki, mint egy telefonszám, csak éppen tartalmilag hibás lesz. Ha viszont kihagy egy számjegyet a telefonszámból, akkor már formailag is hibás (ha megkövetelünk egy rögzített formátumot). A modern adatbázis-kezelő rendszerek számos szoftverelemet biztosítanak a fentiekhez hasonló adatbeviteli hibák felismerésére. Például az SQL2 és az SQL3 szabványokban az adatbázis tervezője megadhat előírásokat, mint például kulcsra, külső kulcsra vagy értékekre vonatkozó megszorításokat (hogy például a telefonszámnak 10 jegyből kell állnia). A triggerek azok a programok, amelyek bizonyos típusú módosítások (például egy relációba történő beszúrás) esetén hajtódnak végre, annak ellenőrzésére, hogy a frissen bevitt adatok megfelelnek-e az adatbázis-tervező által megszabott előírásoknak.
- **Készülékhibák:** A lemezegységek olyan helyi hibái, melyek egy vagy több bit megváltozását okozzák, a lemez szektoraihoz rendelt paritás-ellenőrzéssel megbízhatóan felismerhetők. A lemezegységek jelentős sérülése, elsősorban az író-olvasó fejek katasztrófái, az egész lemez olvashatatlaná válását okozhatják. Az ilyen hibákat általában az alábbi megoldások segítségével kezelik:
  1. A **RAID-módszerek** (Redundant Array of Independent Disks) valamelyikének használatával az elveszett lemez tartalma visszatölthető.
  2. Az **archiválás** használatával az adatbázisról másolatot készítünk valamilyen eszközre (például szalagra vagy optikai lemezre). A mentést rendszeresen kell végezni vagy teljes, vagy növekményes (csak az előző mentés óta történt változásokat archiváljuk) mentést használva. A mentett anyagot az adatbázistól biztonságos távolságban kell tárolnunk.
  3. Az adatbázisról fenntarthatunk **elosztott, on-line másolatokat**. Ebben az esetben biztosítanunk kell a másolatok konzisztenciáját.
- **Katasztrófális hibák:** Ebbe a kategóriába soroljuk azokat a helyzeteket, amikor az adatbázist tartalmazó eszköz teljesen tönkremegy robbanás, tűz, vandalizmus vagy akár vírusok következtében. A RAID ekkor nem segít, mert az összes lemez és a paritás-ellenőrző lemezek is egyszerre használhatatlanná válnak. A másik két biztonsági megoldás viszont alkalmazható katasztrófális hibák esetén is.
- **Rendszerhibák:** Minden tranzakciónak van *állapota*, mely azt képviseli, hogy mi történt eddig a tranzakcióban. Az állapot tartalmazza a tranzakció kódjában a végrehajtás pillanatnyi helyét és a tranzakció összes lokális változójának értékét. A rendszerhibák azok a problémák, melyek a tranzakció állapotának elvesztését okozzák. Tipikus rendszerhibák az áramkimaradásból és a szoftverhibákból eredők, hiszen ezek a memória tartalmának felülírásával járhatnak. Ha egy rendszerhiba bekövetkezik, onnantól kezdve nem tudjuk, hogy a tranzakció mely részei kerültek már végrehajtásra, beleértve az adatbázis-módosításokat is. A tranzakció ismételt futtatásával nem biztos, hogy a problémát korrigálni tudjuk (például egy mezőnek eggyel való növelése esetén). Az ilyen jellegű problémák legfontosabb ellenszere minden adatbázis-változtatás naplózása egy elkülönült, nem illékony naplófájlban, lehetővé téve ezzel a visszaállítást, ha az szükséges. Ehhez hibavédett naplózási mechanizmusra van szükség.

## ***A naplókezelő és a tranzakciókezelő***

A tranzakciók korrekt végrehajtásának biztosítása a tranzakciókezelő feladata. A tranzakciókezelő részrendszer egy sor feladatot lát el, többek között

- jelzéseket ad át a naplókezelőnek úgy, hogy a szükséges információ naplóbejegyzés formában a naplóban tárolható legyen;
- biztosítja, hogy a párhuzamosan végrehajtott tranzakciók ne zavarhassák egymás működését (ütemezés).

A tranzakciókezelőt és kapcsolatait az alábbi ábra mutatja:

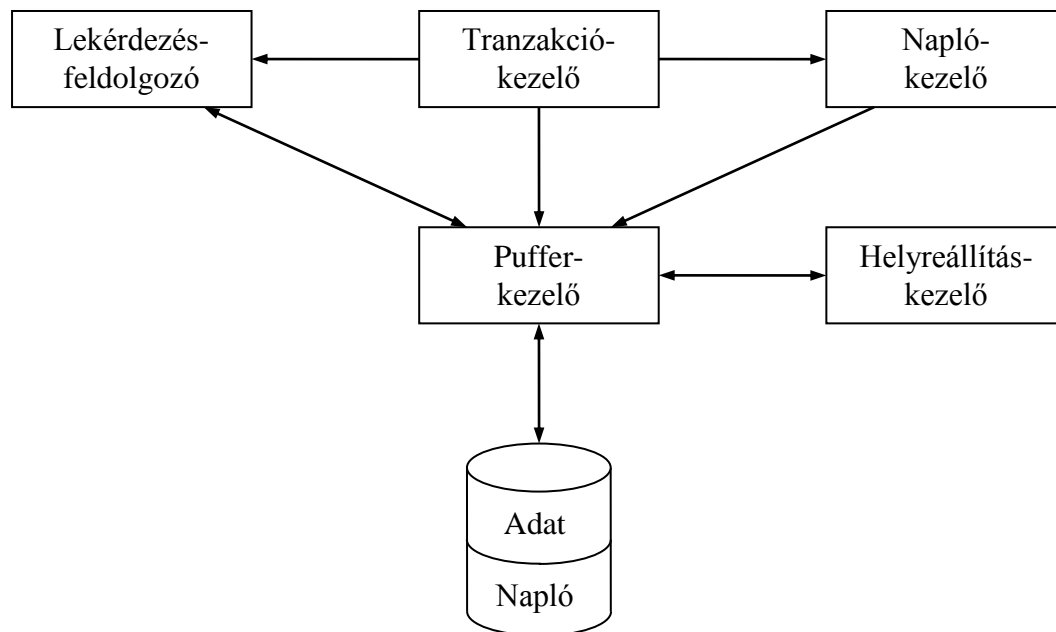

A tranzakciókezelő a tranzakció tevékenységeiről üzeneteket küld a naplókezelőnek, üzen a pufferkezelőnek arra vonatkozóan, hogy a pufferek tartalmát szabad-e vagy kell-e lemezre másolni, és üzen a lekérdezőfeldolgozónak arról, hogy a tranzakcióban előírt lekérdezéseket vagy más adatbázisműveleteket kell végrehajtania.

A naplókezelő a naplót tartja karban. Együtt kell működnie a pufferkezelővel, hiszen a naplózandó információ elsődlegesen a memóriapufferekben jelenik meg, és bizonyos időnként a pufferek tartalmát lemezre kell másolni. A napló (adat lévén) a lemezen területet foglal el, ahogy ez az ábrán is látszik.

Ha baj van, akkor a helyreállításkezelő aktivizálódik. Megvizsgálja a naplót, és ha szükséges, a naplót használva helyreállítja az adatokat. A lemez elérése most is a pufferkezelőn át történik.

## ***A tranzakciók korrekt végrehajtása***

Definiálnunk kell, mit értünk korrekt végrehajtás alatt. Feltesszük, hogy az adatbázis elemekből áll. Az *adatbáziselem* (database element) a fizikai adatbázisban tárolt adatok egyfajta funkcionális egysége, amelynek értékét tranzakciókkal lehet elérni (kiolvasni) vagy módosítani (kiírni). Az elemek alatt érthetünk relációt (vagy OO megfelelőjét, az osztálykiterjedést), relációsort (vagy OO megfelelőjét, az objektumot) vagy lemezblokkot, illetve -lapot. Ez utóbbi a legjobb választás a naplózás szempontjából, mivel ekkor a puffer egyszerű elemekből fog állni, és ezzel elkerülhető néhány súlyos probléma, például amikor az adatbázis valamely elemének egy része van csak a nem illékony memóriában (a lemezen).

Az adatbázis összes elemének pillanatnyi értékét az adatbázis *állapotának* (database state) nevezzük. Bizonyos adatbázis-állapotokat *konzisztensnek* (consistent) tekintünk, míg a többi adatbázis-állapotot *inkonzisztensnek* (inconsistent) minősítjük. A konzisztens állapotok kielégítik az adatbázissémára vonatkozó összes *explicit megszorítást* (explicit constraint) és *implicit megszorítást* (implicit constraint), melyek az adatbázis tervezőjének elgondolásaiban szerepelnek. Az explicit megszorítások betartását az adatbázis-kezelő rendszer kényszeríteni tudja azzal, hogy az olyan tranzakciókat, melyek megsértik az előírt összefüggéseket, a rendszer visszautasítja, így az adatbázisban semmilyen változtatás nem történik. Az implicit megszorítások azok, amelyeket nem tudunk egzakt módon jellemezni. Az egyetlen lehetőségünk az ilyen megszorítások betartásának biztosítására annak feltételezése, hogy ha valaki jogot kap az adatbázis módosítására, akkor neki legyen joga annak eldöntésére is, hogy melyek az elvárt implicit megszorítások.

A tranzakciókra vonatkozó alapvető feltevésünk a *korrektség alapelve* (correctness principle): Ha a tranzakciót minden más tranzakciótól függetlenül (egyedül) és rendszerhiba nélkül végrehajtjuk, és ha indulásakor az adatbázis konzisztens állapotban volt, akkor a tranzakció befejezése után is konzisztens állapotban lesz (elkülönítés + atomosság  $\rightarrow$  konzisztenciamegőrzés). A korrektség alapelvéhez kapcsolódik a naplózás technikája és a konkurenciavezérlési mechanizmus. Két lehetőség inkonzisztens állapot előidézésére:

- Nem teljesül a tranzakció atomosság tulajdonsága: ha a tranzakciónak csak egy részét sikerült végrehajtani, akkor nagy esélyünk van arra, hogy az általa előállított adatbázis-állapot nem lesz konzisztens.
- A párhuzamosan végrehajtott tranzakciók jó eséllyel inkonzisztens állapothoz vezetnek, hacsak meg nem teszünk bizonyos megelőző lépéseket.

## ***A tranzakciók alaptevékenységei***

A tranzakció és az adatbázis kölcsönhatásának három fontos helyszíne van:

1. az adatbázis elemeit tartalmazó lemezblokkok területe;
2. a pufferkezelő által használt virtuális vagy valós memóriaterület;
3. a tranzakció memóriaterülete.

Ahhoz, hogy a tranzakció egy adatbáziselemet beolvashasson, azt előbb memóriapuffer(ek)be kell behozni, ha még nincs ott. Ezt követően tudja a puffer(ek) tartalmát a tranzakció a saját memóriaterületére beolvasni. Az adatbáziselem új értékének kiírása fordított sorrendben történik: az új értéket a tranzakció alakítja ki a saját memóriaterületén, majd ez az új érték másolódik át a megfelelő puffer(ek)be. Fontos, hogy egy tranzakció sohasem módosíthatja egy adatbáziselem értékét közvetlenül a lemezen!

A pufferek tartalmát vagy azonnal lemezsre lehet írni, vagy nem; az erre vonatkozó döntés általában a pufferkezelő joga. A naplózó rendszer használatának egyik lefőbb lépése a rendszerhibákból való helyreállíthatóság biztosítása érdekében a pufferkezelő ösztönzése a pufferbeli blokkok megfelelő időpontban történő lemezsre írására. Ugyanakkor a lemez I/O-műveletek számának csökkentésére az adatbázis-kezelő rendszerek megengedhetik a módosításoknak csak az illékony memóriában történő végrehajtását, legalábbis bizonyos ideig és bizonyos feltételek teljesülése esetén.

A különböző területek közötti adatmozgásokat megvalósító alapl műveletek leírására a következő jelölésrendszert vezetjük be:

1. INPUT (X) : Az X adatbáziselemet tartalmazó lemezblokk másolása a memóriapufferbe.
2. READ (X, t) : Az X adatbáziselem bemásolása a tranzakció t lokális változójába. Részletesebben: ha az X adatbáziselemet tartalmazó blokk nincs a memóriapufferben, akkor előbb végrehajtódik INPUT (X) . Ezután kapja meg a t lokális változó X értékét.

3. `WRITE(X, t)`: A `t` lokális változó tartalma az `X` adatbáziselem memóriapufferbeli tartalmába másolódik. Részletesebben: ha az `X` adatbáziselemet tartalmazó blokk nincs a memóriapufferben, akkor előbb végrehajtódik `INPUT(X)`. Ezután másolódik át a `t` lokális változó értéke a pufferbeli `X`-be.
4. `OUTPUT(X)`: Az `X` adatbáziselemet tartalmazó puffer kimásolása lemezre.

A fenti műveleteknek akkor van értelmük, ha feltételezzük, hogy az adatbáziselemek elférnek egy-egy lemezblokkban és így egy-egy pufferben is, azaz feltételezhetjük, hogy az adatbáziselemek pontosan a blokkok. Adatbáziselem lehet egy relációsor is, ha a relációs séma nem engedi meg nagyobb sorok előfordulását, mint amennyi hely egy blokkban rendelkezésre áll. Ha az adatbáziselem több blokkot foglal el, akkor úgy is tekinthetjük, hogy az adatbáziselem minden blokkméretű része önmagában egy adatbáziselem. A naplózási mechanizmus, amelyet arra használunk, hogy a tranzakció ne fejeződhessen be az `X` kiírása nélkül, atomos; azaz vagy lemezre írja `X` összes blokkját, vagy semmit sem ír ki. A továbbiakban feltételezzük, hogy az adatbáziselem nem nagyobb egy blokknál.

A `READ` és a `WRITE` műveleteket a tranzakciók használják, az `INPUT` és `OUTPUT` műveleteket a pufferkezelő alkalmazza, illetve bizonyos feltételek mellett az `OUTPUT` műveletet a naplózási rendszer is használja.

*Példa.* Annak bemutatására, hogy a tranzakció mikor és hogyan használja a fenti alaplóműveleteket, tegyük fel, hogy az adatbázis két, `A` és `B` eleme tartalmának az adatbázis minden konzisztens állapotában meg kell egyeznie. A `T` tranzakció tartalmazza a következő két lépést:

```
A := A*2;
B := B*2;
```

Ha a tranzakcióra az egyetlen konzisztenciaelvárás az `A = B`, továbbá ha `T` konzisztens adatbázis-állapotban indul, és tevékenységét rendszerhiba, valamint a párhuzamosan működő tranzakciókkal való kölcsönhatás nélkül be tudja fejezni, akkor az adatbázis befejezés kori állapotának is konzisztensnek kell lennie. Ekkor `T` megduplázva két azonos tartalmú elem értékét, kap két új, azonos értékű elemet.

`T` végrehajtása maga után vonja `A` és `B` lemezről való beolvasását, az aritmetikai műveletek a `T` lokális változóiban kerülnek végrehajtásra, végül `A` és `B` új értékei visszairásra kerülnek a puffereikbe. `T`-t hat lényeges lépésből állónak tekinthetjük:

```
READ(A, t); t := t*2; WRITE(A, t);
READ(B, t); t := t*2; WRITE(B, t);
```

Ehhez még hozzáadódik az, hogy a pufferkezelő önállóan végrehajt `OUTPUT` lépéseket a pufferek tartalmának lemezre történő visszairása végett. Legyen kezdetben `A = B = 8`. Az `A` és `B` pufferbeli és lemezen tárolt értékei és a `T` tranzakció `t` lokális változójának értékei lépésenként a következők:

Tevékenység	<code>t</code>	<code>M-A</code>	<code>M-B</code>	<code>D-A</code>	<code>D-B</code>
<code>READ(A, t)</code>	8	8		8	8
<code>t := t*2</code>	16	8		8	8
<code>WRITE(A, t)</code>	16	16		8	8
<code>READ(B, t)</code>	8	16	8	8	8
<code>t := t*2</code>	16	16	8	8	8
<code>WRITE(B, t)</code>	16	16	16	8	8
<code>OUTPUT(A)</code>		16	16	16	8
<code>OUTPUT(B)</code>		16	16	16	16

`T` első lépésben beolvassa `A`-t, mely igény a pufferkezelőben kiváltja az `INPUT(A)` műveletet, ha `A` még nincs a pufferben. A értéke a `READ` utasítás hatására a `T` tranzakció memóriaterületére, a `t` változóba is bemásolódik. A következő lépés megduplázza `t` tartalmát, ennek nincs hatása sem `A` pufferbeli, sem `A` lemezen tárolt értékére. A harmadik lépés írja `t`-t `A` pufferébe, ennek nincs hatása `A` lemezen tárolt értékére.

A következő három lépés ugyanez, csak B-re vonatkozóan. Végül az utolsó két lépésben másolódik A és B lemezre.

Figyeljük meg, hogy ezen lépések összességének végrehajtása alatt az adatbázis konzisztenciája megőrződik. Ha az OUTPUT (A) végrehajtása előtt rendszerhiba fordul elő, akkor ennek nincs hatása a lemezen tárolt adatbázisra, az még olyan, mintha T egyáltalán nem is működött volna, így a konzisztencia megőrződött. Ha rendszerhiba áll elő az OUTPUT (A) végrehajtása után, de még az OUTPUT (B) végrehajtása előtt, akkor az adatbázis inkonzisztens állapotban marad. Azt nem tudjuk biztosítani, hogy ilyen szituáció soha elő ne forduljon, de lépéseket tehetünk azért, hogy amikor mégis bekövetkezik, akkor a problémát elháríthassuk: vagy A és B értékének 8-ra való visszaállításával, vagy mindkettő 16-ra növelésével.

*Példa.* Tegyük fel, hogy az adatbázisra vonatkozó konzisztenciamegszorítás:  $0 \leq A \leq B$ . Állapítsuk meg, hogy a következő tranzakciók megőrzik-e az adatbázis konzisztenciáját!

- a)  $A := A + B; B := A + B;$
- b)  $B := A + B; A := A + B;$
- c)  $A := B + 1; B := A + 1;$

## Semmisségi (undo) naplózás

Az első kérdés, hogy milyen úton biztosítható a tranzakciók atomossága. A *napló* (log) nem más, mint *naplóbejegyzések* (log records) sorozata, melyek mindegyike arról tartalmaz valami információt, hogy mit tett egy tranzakció. A tranzakció tevékenysége nyomon követhető azáltal, hogy a tranzakció működésének hatása lépésenként naplózódik, és ez minden tranzakcióra érvényes.

Ha rendszerhiba fordul elő, akkor a napló segítségével rekonstruálható, hogy a tranzakció mit tett a hiba fellépéséig. A naplót (az archívmentéssel együtt) használhatjuk akkor is, amikor eszközhiba keletkezik a naplót nem tároló lemezen. Általánosságban a katasztrófák hatásának kijavítását követően a tranzakciók hatását meg kell ismételni, és az általuk adatbázisba írt új értékeket ismételten ki kell írni. Egyes tranzakciók hatását viszont vissza kívánjuk vonni, azaz kérjük az adatbázis visszaállítását olyan állapotba, mintha a tekintett tranzakció nem is működött volna.

Az első naplózási stílus, melyet *semmisségi* (undo, visszavonási) *naplózásnak* neveznek, csak az utóbbi típusú helyreállításra alkalmas. Ha nem teljesen biztos, hogy a tranzakció hatásai teljesen befejeződtek és lemezen tárolódtak, akkor minden olyan változtatást, melyet a tranzakció tehetett az adatbázisban, semmissé kell tenni, azaz az adatbázist vissza kell állítani a tranzakció működése előtti állapotába.

## Naplóbejegyzések

Úgy kell tekintenünk, hogy a napló mint fájl kizárólag bővítésre van megnyitva. Tranzakció végrehajtásakor a naplókezelő feladata, hogy minden fontos eseményt a naplóban rögzítsen. A napló blokkjai mindenkor naplóbejegyzésekkel vannak feltöltve, mindegyik bejegyzés egy-egy naplózandó eseményre vonatkozik. A naplóblokkokat elsődlegesen a memóriában hozza létre a rendszer, és a pufferkezelő az adatbázis többi blokkjához hasonlóan kezeli őket. A naplóblokkokat, amint csak lehetséges, a nem illékony tárolóra írja a rendszer.

A naplózás minden típusa a naplóbejegyzésnek számos formáját használja. Egyelőre a következőkkel foglalkozunk:

1. <START T>: Ez a bejegyzés jelzi a T tranzakció (végrehajtásának) elkezdődését.

2.  $\langle \text{COMMIT } T \rangle$ : A  $T$  tranzakció rendben befejeződött, az adatbázis elemein már semmi további módosítást nem kíván végrehajtani. Minthogy azt nem tudjuk felügyelni, hogy a pufferekkezelő mikor dönt a memóriablokkok lemeze másolásáról, így általában nem lehetünk biztosak abban, hogy ha meglátjuk a  $\langle \text{COMMIT } T \rangle$  naplóbejegyzést, akkor a változtatások a lemezen már megtörténtek. Ha ragaszkodunk ahhoz, hogy a módosítások már a lemezen is megtörténjenek, ezt az igényt a naplókezelőnek kell kikényszerítenie (mint például a semmisségi naplózás esetén).
3.  $\langle \text{ABORT } T \rangle$ : A  $T$  tranzakció nem tudott sikeresen befejeződni. Ha a  $T$  tranzakció abortált (a normálisnál korábban befejeződött), az általa tett változtatásokat nem kell a lemeze másolni. A tranzakciókezelő feladata annak biztosítása, hogy az ilyen változtatások ne jelenjenek meg a lemezen, vagy ha volt valami hatásuk a lemezen, akkor az töröljődjön. Az abortált tranzakció hatásainak helyreállításával később foglalkozunk. Az abortálás oka lehet egy hiba a tranzakció kódjában (például 0-val való osztás), melyet a tranzakció kilövésével kezel a rendszer; de az adatbázis-kezelő rendszer is abortálhat egy tranzakciót például holtponthelyzetben (lásd később).
4.  $\langle T, X, v \rangle$ : Ez a *módosítási bejegyzés*. Jelentése: A  $T$  tranzakció módosította az  $X$  adatbáziselemet, melynek módosítás előtti értéke  $v$  volt. A módosítási bejegyzés által leírt változtatás rendszeresen csak a memóriában történt meg, a lemezen nem; azaz a naplóbejegyzés a WRITE tevékenységre vonatkozik, nem pedig az OUTPUT-ra! A semmisségi naplózás nem rögzíti az adatbáziselem új értékét, csak a módosítás előtti értéket. A semmisségi naplózást alkalmazó rendszerekben a helyreállítás-kezelő feladata a tranzakció lehetséges hatásainak semmissé tétele, amelyhez elegendő csak a régi érték tárolása.

Felmerülhet a kérdés, hogy milyen nagy a módosítást leíró naplóbejegyzés. Ha az adatbáziselemek lemezblokkok, és a módosítást leíró naplóbejegyzés tartalmazza az adatbáziselem régi (módosítás előtti) értékét (vagy mind a régi, mind az új értékét, amint azt az undo/redo naplózásnál látni fogjuk), akkor előfordulhat, hogy a naplóbejegyzés a blokknál nagyobb méretű lesz. Ez nem feltétlen probléma, mert – minden hagyományos fájlhoz hasonlóan – a naplót lemezblokkok sorozatának tekinthetjük, mely bájt sorozatot tartalmaz, a (technikai) blokkhatároktól függetlenül. Ezáltal mód nyílik a napló tömörítésére is. Például bizonyos körülmények között csak a módosításokat kell naplózni, azaz csak a tranzakció által módosított sor érintett attribútumainak neveit és azok régi értékeit.

### ***A semmisségi naplózás szabályai***

Ahhoz, hogy a rendszerhibák utáni helyreállításra a semmisségi naplózást használhassuk, a tranzakcióknak két előírást kell kielégíteniük:

$U_1$ : Ha a  $T$  tranzakció módosítja az  $X$  adatbáziselemet, akkor a  $\langle T, X, v \rangle$  típusú naplóbejegyzést *azt megelőzően* kell lemeze írni, hogy  $X$  új értékét lemeze írja a rendszer (write-ahead logging; WAL).

$U_2$ : Ha a tranzakció hibamentesen teljesen befejeződött, akkor a COMMIT naplóbejegyzést csak *azt követően* szabad lemeze írni, hogy a tranzakció által módosított összes adatbáziselem már lemeze íródott, ezután viszont a lehető leggyorsabban.

Összefoglalva: az egy tranzakcióhoz tartozó lemeze írásokat a következő sorrendben kell megtenni:

1. az adatbáziselemek módosítására vonatkozó naplóbejegyzések;
2. maguk a módosított adatbáziselemek;
3. a COMMIT naplóbejegyzés.

Az első két lépés az egyes módosításokra vagy módosítások csoportjaira vonatkozóan önmagában, külön-külön is végrehajtható (nem kell a tranzakció összes módosítására csoportosan megtenni).

A naplóbejegyzések lemezre írásának kikényszerítésére a naplókezelőnek szüksége van a FLUSH LOG műveletre, mely felszólítja a pufferkezelőt az összes korábban még ki nem írt naplóblokk lemezre való kiírására. A FLUSH LOG műveletet a tevékenységek közé fogjuk iktatni.

*Példa.* A semmisségi naplózás fényében vizsgáljuk meg újra a korábbi példában megismert tranzakciót. Kibővítjük a korábbi táblázatot, bemutatván a naplóbejegyzéseket is és a naplókiírási tevékenységet is a T tranzakció végrehajtása során:

Lépés	Tevékenység	t	M-A	M-B	D-A	D-B	Napló
1)							<START T>
2)	READ (A, t)	8	8		8	8	
3)	t := t*2	16	8		8	8	
4)	WRITE (A, t)	16	16		8	8	<T, A, 8>
5)	READ (B, t)	8	16	8	8	8	
6)	t := t*2	16	16	8	8	8	
7)	WRITE (B, t)	16	16	16	8	8	<T, B, 8>
8)	FLUSH LOG						
9)	OUTPUT (A)		16	16	16	8	
10)	OUTPUT (B)		16	16	16	16	
11)							<COMMIT T>
12)	FLUSH LOG						

Az első, ami történik, az a <START T> bejegyzés naplóba írása. Utána jön A beolvasása, majd t módosítása, melynek nincs semmilyen hatása sem a lemezen tárolt adatbázisra, sem annak memóriapufferben található egyetlen részére sem. A 2) és 3) lépés nem igényel naplóbejegyzést, mert nincs hatásuk az adatbázisra.

A 4) lépés A új értékének pufferbe írása. Ezen módosításra vonatkozik a <T, A, 8> naplóbejegyzés, mely azt rögzíti, hogy A korábbi értékét (8) T megváltoztatta. Látható, hogy az új érték (16) nincs megemlítve a semmisségi naplózás naplójában.

A következő három lépésben ugyanaz hajtódik végre B-re vonatkozóan, mint korábban A-ra. E ponton a T tranzakció rendben befejeződött, tevékenységét véglegesíteni kell. A és B értékét lemezre kell másolni, betartva a semmisségi naplózás két szabályát, a következő lépéseknek kötött sorrendben kell megtörténnie.

Első, hogy A és B addig nem másolható lemezre, amíg a módosítást leíró naplóbejegyzések lemezre nem kerülnek. Ezt a 8) lépéssel biztosítjuk: a FLUSH LOG hatására az eddigi összes naplóbejegyzés lemezre íródik. E kiírást követően a 9) és 10) lépések A-t és B-t lemezre másolják. Ezeket a lépéseket a pufferkezelő valósítja meg.

Ekkor lehetséges a T tranzakció teljes és sikeres befejezése, ezt jelző a 11) lépésben a <COMMIT T> bejegyzés a naplóba íródik. Végül a 12) lépésben ismét ki kell adni a FLUSH LOG utasítást azért, hogy biztosítsuk a <COMMIT T> naplóbejegyzés lemezre való kiírását. Enélkül, bár olyan helyzetben vagyunk, hogy a tranzakció teljesen és hibamentesen befejeződött, ennek a napló későbbi elemzésekor esetleg nem fogjuk nyomát találni. Az ilyen szituációk olyan furcsa viselkedést eredményezhetnek, hogy hiba esetén a felhasználó azt tapasztalja, hogy a tranzakció hibamentesen befejeződött, a lemezre kiírt módosítások mégis semmissé váltak, a tranzakciót ugyanis abortálnak tekinti a rendszer.

A fentiek alapján azt gondolhatnánk, hogy az egyes tranzakciókhoz tartozó tevékenységek elkülönülten hajtódnak végre. Az adatbázis-kezelő rendszernek viszont számos tranzakció szimultán kezelését kell megoldania. Így egy T tranzakció naplóbejegyzései a naplóban más tranzakciók bejegyzéseivel keveredhetnek. Ha a többi tranzakció valamelyike is a napló lemezre írását kezdeményezi, akkor a T-re vonatkozó naplóbejegyzések esetleg már korábban lemezre kerülnek, mint ahogy azt a tranzakció előírja. Ebből persze nem származik probléma. A <COMMIT T> naplóbejegyzést úgysem fogjuk a T OUTPUT utasításai végrehajtásának befejezésénél korábban kiírni, ezzel biztosítani tudjuk, hogy a módosított adatbázisértékek előbb megjelenjenek a lemezen, mint a COMMIT naplóbejegyzés.

Kényes helyzet áll viszont elő, ha két adatbáziselem közös blokkban található. Ilyenkor az egyik lemezre írása maga után vonja a másik kiírását is. Legrosszabb esetben az egyik adatbáziselem túl korai kiírásával megsértjük az  $U_1$  szabályt. Ez szükségessé tehet további előírásokat a tranzakcióra nézve azért, hogy a semmisségi naplózási módszer használható legyen. Például valamilyen zárolási módszert kell alkalmaznunk annak megelőzésére, hogy két tranzakció egyszerre ugyanazon blokkot használja. Ilyen problémák akkor jelentkeznek, amikor az adatbáziselemek blokkok részei. Emiatt célszerű adatbáziselemnek a blokkot tekinteni.

### ***Helyreállítás a semmisségi naplózás használatával***

Tételezzük fel, hogy rendszerhiba történt. Előfordulhat, hogy egy adott tranzakció által végzett adatbázis-módosítások közül egyesek már lemezre íródtak, míg mások (melyeket ugyanez a tranzakció hajtott végre) még nem. Ha így történt, a tranzakció nem atomosan hajtódott végre, így az adatbázis inkonzisztens állapotba kerülhetett. A helyreállítás-kezelő feladata a napló használatával az adatbázist konzisztens állapotba visszaállítani.

Először a legegyszerűbb helyreállítás-kezelő módszerrel foglalkozunk, mely a teljes naplót látja, függetlenül annak méretétől. Később egy sokkal finomabb megközelítést nézünk meg, amikor ellenőrzőpont periodikus készítésével a rendszer korlátozza azt a távolságot, ameddig a helyreállítás-kezelőnek a korábbi történéseket vizsgálnia kell.

A helyreállítás-kezelő első feladata a tranzakciók felosztása sikeresen befejezett és nem befejezett tranzakciókra. Ha található `<COMMIT T>` naplóbejegyzés, akkor az  $U_2$  szabálynak megfelelően a  $T$  tranzakció által végrehajtott összes adatbázis-módosítás már korábban lemezre íródott. Így a  $T$  tranzakció önmagában a hiba fellépésekor nem hagyhatta az adatbázist inkonzisztens állapotban.

Ha a naplóban találunk `<START T>` bejegyzést, de nem találunk sem `<COMMIT T>`, sem `<ABORT T>` bejegyzést, akkor a  $T$  tranzakció végrehajthatott az adatbázisban olyan módosításokat, melyek még a hiba fellépése előtt lemezre íródtak, míg más változtatások még a memóriapufferekben sem történtek meg, vagy ott megtörténtek ugyan, de a lemezre már nem íródtak ki. Ilyen esetben a  $T$  *nem komplett tranzakció*, és hatását semmissé kell tenni, azaz a  $T$  által módosított adatbáziselemek értékeit vissza kell állítani a korábbi értékeikre. Az  $U_1$  szabály betartása biztosítja, hogy ha  $T$  a hiba jelentkezése előtt  $X$  értékét módosította, akkor még ez előtt a lemezen lévő naplóba kellett kiíródni egy `<T, X, v>` bejegyzésnek. Így a helyreállítás során módunkban áll a  $v$  értéket az  $X$  adatbáziselembe visszaírni. Felmerülhet a kérdés, hogy  $X$  értéke nem  $v$ -e amúgy is az adatbázisban, de nem is érdemes ezt ellenőrizni.

Minthogy a naplóban számos rendszeresen befejezett és teljesen be nem fejezett tranzakció nyomát találhatjuk, és ezek közül több tranzakció módosíthatta az  $X$  adatbáziselemet is, nagyon ügyelnünk kell arra, hogy milyen sorrendben állítjuk vissza  $X$  korábbi tartalmát. Ezért a helyreállítás-kezelő a naplót a végéről kezdi átvizsgálni. Amint halad a napló átvizsgálásával, megjegyzi mindazon  $T$  tranzakciókat, melyekre vonatkozóan a naplóban `<COMMIT T>` vagy `<ABORT T>` bejegyzést talált. Ahogy halad visszafelé, és elér egy `<T, X, v>` bejegyzésig, akkor a következő lehetőségek vannak:

- ha ugyanerre a  $T$  tranzakcióra vonatkozó `COMMIT` bejegyzéssel már találkozott, akkor nincs teendője, hiszen  $T$  rendszeresen és teljesen befejeződött, hatásait tehát nem kell semmissé tenni;
- ha `ABORT` bejegyzéssel találkozott a  $T$  tranzakcióra vonatkozóan, akkor sincs teendője, ebben az esetben ugyanis  $T$ -t egyszer már helyreállítottuk;
- minden más esetben  $T$  nem komplett tranzakció, ekkor a helyreállítás-kezelő  $X$  értékét  $v$ -re cseréli.

Miután a helyreállítás-kezelő végrehajtotta a fenti változtatásokat, minden nem komplett T tranzakcióra vonatkozóan `<ABORT T>` bejegyzést ír a naplóba, és kiváltja annak naplófájlba való kiírását is (`FLUSH LOG`). Ekkor folytatódhat az adatbázis normál használata, új tranzakciók indulhatnak.

*Példa.* Tekintsük át, hogy mi történik, ha a fenti példában különböző időpontokban rendszerhiba következik be:

1. A hiba a 12) lépést követően jelentkezett. Tudjuk, hogy ekkor a `<COMMIT T>` bejegyzést már lemezre írta a rendszer. A hiba kezelése során a T tranzakció hatásait nem kell visszaillesztani, a T-re vonatkozó összes naplóbejegyzést a helyreállítás-kezelő figyelmen kívül hagyhatja.
2. A hiba a 11) és 12) lépések között jelentkezett. Ekkor előfordulhat, hogy a `COMMIT` bejegyzést tartalmazó naplóbejegyzés már lemezre íródott, például ha a naplóbejegyzés kiírását egy másik tranzakció már kérte a pufferkezelőtől. Ha így történt, akkor T-re vonatkozólag a hiba kezelése az 1. esethez hasonló. Ha azonban a `COMMIT` bejegyzés a lemezen nem található, akkor a helyreállítás-kezelő a T tranzakciót befejezetlennek tekinti. Ahogy olvassa a naplót visszafelé, először a `<T, B, 8>` bejegyzést fogja megtalálni (a T tranzakcióra vonatkozólag). Ennek megfelelően a lemezen B tartalmába 8-at ír vissza. Majd a `<T, A, 8>` naplóbejegyzés miatt A tartalmába is 8 kerül. Végezetül `<ABORT T>` bejegyzést ír a naplóba és a lemezre.
3. Ha a hiba a 10) és 11) lépések között lépett fel, akkor a `COMMIT` bejegyzés még biztosan nem történt meg, tehát T befejezetlen, hatásainak semmissé tétele a 2. esetnek megfelelően történik.
4. A 8) és 10) lépések között bekövetkező hiba fellépésekor az előző esethez hasonlóan T hatásait semmissé kell tenni. Az egyetlen különbség, hogy az A és/vagy B módosítása még nem jelent meg a lemezen. Ettől függetlenül mindkét adatbáziselem korábbi értékét (8) állítja vissza a rendszer.
5. Amennyiben a hiba a 8) lépésnél korábban jelentkezik, akkor még az sem biztos, hogy a T tranzakcióra vonatkozó naplóbejegyzések közül bármi is lemezre került. Az  $U_1$  szabály miatt azonban tudjuk, hogy mielőtt az A és/vagy B adatbáziselemek a lemezen módosulnának, a megfelelő módosítási naplóbejegyzésnek a naplóban meg kell jelennie. Így ha T módosította is a lemezen A és/vagy B értékét, a megfelelő naplóbejegyzés hatására a helyreállítás-kezelő semmissé teszi ezeket a módosításokat.

Tegyük fel, hogy egy korábbi hiba utáni helyreállítás közben ismét rendszerhiba lép fel. A semmisségi (és a másik kettő) naplózás oly módon van megtervezve, hogy a korábbi érték változtatás előtti tárolása következtében a helyreállító lépések idempotensek, ami azt jelenti, hogy a helyreállító tevékenység többszöri végrehajtása pontosan ugyanolyan hatású, mint egyszeri végrehajtása. Ha találunk egy `<T, X, v>` naplóbejegyzést, akkor nem számít, hogy X értéke már v, X értékét (esetleg ismételten) v-re állíthatjuk. Hasonlóan semmi problémát nem okoz, ha a helyreállítási folyamat egészét (vagy félbemaradt részét) többször megismételjük.

### ***Az ellenőrzőpont-képzés***

Mint láttuk, a helyreállítás elvben a teljes napló átvizsgálását igényli. Semmisségi naplózás esetén ha egy tranzakció a `COMMIT` naplóbejegyzést már kiírta a naplóba, akkor az ezen tranzakcióra vonatkozó naplóbejegyzésekre a helyreállítás során nincs már szükség (hacsak nem kívánjuk később elemezni a tranzakciókat). Gondolhatnánk arra, hogy a tranzakcióra vonatkozó, a `COMMIT`-ot megelőző naplóbejegyzéseket törölhetnénk a naplóból, de ezt nem mindig tehetjük meg. Ennek oka az, hogy gyakran sok tranzakció működik egyszerre, és ha a naplót egy tranzakció befejezése után csonkítanánk, esetleg elveszítenénk más, még aktív tranzakciókra vonatkozó bejegyzéseket, így nem tudnánk a naplót a helyreállításra használni.

E probléma megoldására a legegyszerűbb mód, ha a naplóra vonatkozóan ismétlődően *ellenőrzőpontokat* (checkpoint) képezünk. Kétféle ellenőrzőpont-képzés létezik: egyszerű és a rendszer működése közbeni. Az egyszerű ellenőrzőpont-képzés a következőképpen történik:

1. Új tranzakcióindítási kérések kiszolgálásának letiltása.
2. A még aktív tranzakciók helyes és teljes befejezésének vagy abortálásának és a COMMIT vagy ABORT bejegyzés naplóba írásának kivárása.
3. A napló lemezre való kiírása (FLUSH LOG).
4. <CKPT> naplóbejegyzés képzése és kiírása a naplóba, majd újra FLUSH LOG.
5. Tranzakcióindítási kérések kiszolgálása.

Az ellenőrzőpont kiírását megelőzően végrehajtott tranzakciók mind befejeződtek, és az  $U_2$  szabálynak megfelelően módosításaik lemezre kerültek. Ennek megfelelően ezen tranzakciók tevékenységére nézve egy esetleges későbbi hiba elhárításakor már nem igényel a rendszer helyreállítást. A helyreállítás során a naplót a végétől visszafelé csak a <CKPT> bejegyzésig kell elemezni azért, hogy a nem befejezett tranzakciókat azonosítsuk. Amikor a <CKPT> bejegyzést megtaláljuk, ebből tudjuk, hogy már láttuk az összes befejezetlen tranzakciót. Mivel az ellenőrzőpont-képzés alatt újabb tranzakció nem indulhatott, látnunk kellett a befejezetlen tranzakciókhoz tartozó összes naplóbejegyzést. Ezért nem szükséges a <CKPT> bejegyzésnél korábbi naplórészt elemeznünk, és – hacsak más okból nincs szükségünk rá – biztonsággal törölhetjük vagy felülírhatjuk.

*Példa.* Tekintsük az alábbi naplórészletet:

```
<START T1>
<T1, A, 5>
<START T2>
<T2, B, 10>
<T2, C, 15>
<T1, D, 20>
<COMMIT T1>
<COMMIT T2>
<CKPT>
<START T3>
<T3, E, 25>
<T3, F, 30>
```

Tegyük fel, hogy a 4. bejegyzés után úgy döntünk, hogy ellenőrzőpontot hozunk létre. Minthogy  $T_1$  és  $T_2$  aktív tranzakciók, meg kell várnunk befejeződésüket, mielőtt a <CKPT> bejegyzést a naplóba íránk. Tegyük fel, hogy a naplórészlet végén rendszerhiba lép fel. A naplót a végétől visszafelé elemezve  $T_3$ -at fogjuk az egyetlen be nem fejezett tranzakciónak találni, így E és F korábbi értékeit kell csak visszaállítanunk. Amikor megtaláljuk a <CKPT> bejegyzést, tudjuk, hogy nem kell a korábbi naplóbejegyzéseket elemeznünk, végeztünk az adatbázis állapotának helyrehozásával.

Felmerülhet a kérdés, hogy hogyan találjuk meg az utolsó naplóbejegyzést. A napló lényegében egy fájl, melynek blokkjai tartalmazzák a naplóbejegyzéseket. A blokk még ki nem töltött részeit üresként jelöljük. Ha a bejegyzéseket soha nem írjuk felül, akkor a helyreállítás-kezelő az utolsó bejegyzést úgy keresi meg, hogy megkeresi az első üres bejegyzést, és az ezt megelőző bejegyzés a fájl utolsó érvényes bejegyzése. Ha viszont a régi naplóbejegyzéseket felülírjuk, akkor a naplóbejegyzéseket egyedi, növekvő sorszámmal kell ellátnunk:

1	2	3	4	5	6	7	8
9	10	11					

Ekkor azt a bejegyzést kell megtalálnunk, melynek nagyobb a sorszáma, mint a következőé: ez a bejegyzés a napló pillanatnyi vége. A gyakorlatban a nagyméretű napló több fájl egyesítése is lehet. Logikailag ekkor is egy fájlnek tekintjük, és a végét a megfelelő részfájlban keressük.

## Ellenőrzőpont-képzés a rendszer működése közben

Az egyszerű ellenőrzőpont-képzési technika problémája, hogy gyakorlatilag le kell állítani a rendszer működését az ellenőrzőpont elkészültéig. Minthogy az aktív tranzakciók még hosszabb időt igényelhetnek a normális vagy abnormális befejeződésükig, a felhasználó számára a rendszer leállítottnak tűnhet. Egy jóval bonyolultabb módszerrel, a *működés közbeni ellenőrzőpont-képzéssel* (nonquiescent checkpointing) elérjük, hogy az ellenőrzőpont-képzés alatt új tranzakciók indulását ne kelljen szüneteltetni. E módszer lépései:

1. `<START CKPT (T1, ..., Tk) >` naplóbejegyzés készítése és lemezre írása (`FLUSH LOG`).  $T_1, \dots, T_k$  az éppen aktív tranzakciók nevei.
2. Meg kell várni a  $T_1, \dots, T_k$  tranzakciók mindegyikének normális vagy abnormális befejeződését, nem tiltva közben újabb tranzakciók indítását.
3. Ha a  $T_1, \dots, T_k$  tranzakciók mindegyike befejeződött, akkor `<END CKPT>` naplóbejegyzés elkészítése és lemezre írása (`FLUSH LOG`).

Az ilyen típusú napló felhasználásával a következőképpen tudunk rendszerhiba után helyreállítani: a naplót a végétől visszafelé elemezve megtaláljuk az összes nem befejezett tranzakciót, régi értékére visszaállítjuk az ezen tranzakciók által megváltoztatott adatbáziselemek tartalmát. Két eset fordulhat elő aszerint, hogy visszafelé olvasván a naplót az `<END CKPT>` vagy a `<START CKPT (T1, ..., Tk) >` naplóbejegyzést találjuk előbb:

- Ha előbb az `<END CKPT>` naplóbejegyzéssel találkozunk, akkor tudjuk, hogy az összes még be nem fejezett tranzakcióra vonatkozó naplóbejegyzést a legközelebbi korábbi `<START CKPT (T1, ..., Tk) >` naplóbejegyzésig megtaláljuk. Ott viszont megállhatunk, az annál korábbiakat akár el is dobhatjuk.
- Amennyiben a `<START CKPT (T1, ..., Tk) >` naplóbejegyzéssel találkozunk előbb, az azt jelenti, hogy a katasztrófa az ellenőrzőpont-képzés közben fordult elő. Ennek következtében a  $T_1, \dots, T_k$  tranzakciók nem fejeződtek be (legalábbis nem tudtuk a befejeződést regisztrálni) a hiba fellépéséig. Ekkor a be nem fejezett tranzakciók közül a legkorábban kezdődött tranzakció indulásáig kell a naplóban visszakeresnünk, annál korábbra nem. Az ezt megelőző olyan `START CKPT` bejegyzés, amelyhez tartozik `END CKPT`, biztosan megelőzi a keresett összes tranzakció indítását leíró bejegyzéseket. Ha a `START CKPT` előtt olyan `START CKPT` bejegyzést találunk, amelyhez nem tartozik `END CKPT`, akkor ez azt jelenti, hogy korábban is ellenőrzőpont-képzés közben történt rendszerhiba. Az ilyen „ellenőrzőpont-kezdeményeket” figyelmen kívül kell hagyni. Ezenfelül, ha az ugyanazon tranzakcióra vonatkozó naplóbejegyzéseket összeláncoljuk, akkor nem kell a napló minden bejegyzését átnéznünk ahhoz, hogy megtaláljuk a még be nem fejezett tranzakciókra vonatkozó bejegyzéseket, elegendő csak az adott tranzakció bejegyzéseinek láncán visszafelé haladnunk.

Általános szabályként elmondható, hogy ha egy `<END CKPT>` naplóbejegyzést kiírunk lemezre, akkor az azt megelőző `START CKPT` bejegyzésnél korábbi naplóbejegyzéseket törölhetjük.

*Példa.* Tekintsük az alábbi naplórészletet:

```
<START T1>
<T1, A, 5>
<START T2>
<T2, B, 10>
<START CKPT (T1, T2) >
<T2, C, 15>
<START T3>
<T1, D, 20>
<COMMIT T1>
<T3, E, 25>
```

```
<COMMIT T2>  
<END CKPT>  
<T3, F, 30>
```

Most úgy döntünk, hogy működés közbeni ellenőrzőpontot hozunk létre a 4. bejegyzés után. Minthogy e pillanatban  $T_1$  és  $T_2$  aktív tranzakciók, ezért kell az 5. bejegyzést felírunk. Tegyük fel, hogy amíg  $T_1$  és  $T_2$  befejeződésére várunk, azalatt egy harmadik tranzakció ( $T_3$ ) is elkezdődik.

Tegyük fel, hogy a naplórészlet végén rendszerhiba lép fel. A naplót a végétől visszafelé vizsgálva úgy fogjuk találni, hogy  $T_3$  egy be nem fejezett tranzakció, ezért hatásait semmissé kell tenni. Az utolsó naplóbejegyzés arról informál bennünket, hogy az  $F$  adatbáziselembe a 30 értéket kell visszaállítani. Amikor az `<END CKPT>` naplóbejegyzést találjuk, tudjuk, hogy az összes be nem fejezett tranzakció a megelőző `START CKPT` naplóbejegyzés után indulhatott csak el. Tovább haladva visszafelé, megtaláljuk a `<T3, E, 25>` bejegyzést, mely megmondja nekünk, hogy az  $E$  adatbáziselem értékét 25-re kell visszaállítani. Ezen bejegyzés és a `START CKPT` naplóbejegyzés között további elindult, de be nem fejeződött tranzakcióra vonatkozó bejegyzést nem találunk, így az adatbázison mást már nem kell megváltoztatnunk.

Tegyük fel most, hogy az ellenőrzőpont-képzés közben történt katasztrófa, a `<T3, E, 25>` bejegyzés után. Visszafelé elemezve a naplót, azonosítjuk a  $T_3$ , majd a  $T_2$  tranzakciókat, melyek nincsenek befejezve, tehát helyreállító módosításokat kell tennünk. Amikor megtaláljuk a `<START CKPT (T1, T2)>` naplóbejegyzést, megtudjuk, hogy az egyetlen további olyan tranzakció, mely lehetséges, hogy nincs befejezve, a  $T_1$ . Minthogy azonban a `<COMMIT T1>` bejegyzést már láttuk, ebből tudjuk, hogy  $T_1$  nem be nem fejezett tranzakció. Láttuk már továbbá a `<START T3>` bejegyzést is, így már tudjuk, hogy csak addig kell folytatnunk a napló elemzését, amíg a  $T_2$  `START` bejegyzését meg nem találjuk. Eközben még a  $B$  adatbáziselem értékét is visszaállítjuk 10-re.

## Helyrehozó (redo) naplózás

A semmisségi naplózás természetes és egyszerű stratégiát valósít meg a napló kezelésére és rendszerhibák esetén a visszaállításra, de a probléma megoldásának nem ez az egyetlen lehetséges megközelítése. A semmisségi naplózás potenciális problémája az, hogy csak azután tudjuk befejezni a tranzakciót, hogy az összes adatbázis-módosítása lemezre íródott. Olykor a lemezműveletekkel tudnánk takarékoskodni, ha megengednénk, hogy az adatbázis-módosításokat csak a memóriában végezzék a tranzakciók, miközben a napló az eseményeket rögzíti, azért, hogy katasztrófa esetén is biztonságban legyen az adatbázis.

Az adatbáziselemek lemezre való azonnali visszairásának kényszerét elkerülhetjük, ha a *helyrehozó naplózás* (redo logging) módszerét választjuk. Az alapvető különbségek a semmisségi és a helyrehozó naplózás között az alábbiak:

- Amíg a semmisségi naplózás a helyreállítás során a be nem fejezett tranzakciók hatásait semmissé teszi, a befejezett tranzakciók hatásait pedig nem módosítja, addig a helyrehozó naplózás figyelmen kívül hagyja a be nem fejezett tranzakciókat, és megismétli a normálisan befejezettek által végrehajtott változtatásokat.
- A semmisségi naplózás megkívánja az adatbáziselemek lemezen való módosítását a `COMMIT` naplóbejegyzés lemezre írása előtt, a helyrehozó naplózás viszont a `COMMIT` naplóbejegyzés lemezre írását várja el, mielőtt bármit is változtatna a lemezen lévő adatbázisban.
- A semmisségi naplózás  $U_1$  és  $U_2$  szabályainak betartása mellett csak a módosított adatbáziselemek régi tartalmát kell megőriznünk az esetleges visszaállítás biztosításához, a helyrehozó naplózással történő helyreállításhoz a módosított elemek új értékére van szükség. Emiatt a helyrehozó naplózás

naplóbejegyzései ugyanolyan formájúak, de más a jelentésük, mint a semmisségi naplózásnál alkalmazottaké.

### A helyrehozó naplózás szabályai

A helyrehozó naplózás az adatbáziselemek módosítását a naplóbejegyzésben az új értékkel képviseli (nem pedig a régivel, mint a semmisségi naplózásnál). Ez a bejegyzés ugyanúgy néz ki, mint a semmisségi naplózásnál használt:  $\langle T, X, v \rangle$ , a jelentése azonban más: a  $T$  tranzakció az  $X$  adatbáziselemnek a  $v$  értéket adta. E bejegyzésben az  $X$  régi értékét nem jelzi semmi. Ha egy  $T$  tranzakció módosítja egy  $X$  adatbáziselem értékét, akkor egy  $\langle T, X, v \rangle$  bejegyzést kell a naplóba írni.

Az adatbáziselemek és a naplóbejegyzések lemezre kerülésének sorrendjét az alábbi egyszerű szabály írja le:

$R_1$ : Mielőtt az adatbázis bármely  $X$  elemét a lemezen módosítanánk, szükséges, hogy az  $X$  ezen módosítására vonatkozó összes naplóbejegyzés, azaz  $\langle T, X, v \rangle$  és  $\langle \text{COMMIT } T \rangle$ , lemezre kerüljön.

Mínt hogy a  $\text{COMMIT}$  bejegyzést csak akkor írhatjuk a naplóba, ha a tranzakció teljesen és hibamentesen befejeződött, így az csak a módosításokat leíró bejegyzések után állhat, ezért úgy is összegezzük az  $R_1$  szabályt, hogy ha helyrehozó naplózást használunk, akkor az egy tranzakcióra vonatkozó lemezre írásoknak a következő sorrendben kell megtörténniük:

1. az adatbáziselemek módosítását leíró naplóbejegyzések lemezre írása;
2. a  $\text{COMMIT}$  naplóbejegyzés lemezre írása;
3. az adatbáziselemek értékének tényleges cseréje a lemezen.

*Példa.* Nézzük meg a korábban megismert tranzakciót helyrehozó naplózás használatával:

Lépés	Tevékenység	$t$	$M-A$	$M-B$	$D-A$	$D-B$	Napló
1)							$\langle \text{START } T \rangle$
2)	READ (A, $t$ )	8	8		8	8	
3)	$t := t * 2$	16	8		8	8	
4)	WRITE (A, $t$ )	16	16		8	8	$\langle T, A, 16 \rangle$
5)	READ (B, $t$ )	8	16	8	8	8	
6)	$t := t * 2$	16	16	8	8	8	
7)	WRITE (B, $t$ )	16	16	16	8	8	$\langle T, B, 16 \rangle$
8)							$\langle \text{COMMIT } T \rangle$
9)	FLUSH LOG						
10)	OUTPUT (A)		16	16	16	8	
11)	OUTPUT (B)		16	16	16	16	

A főbb különbségek a semmisségi és a helyrehozó naplózás használata között tehát a következők: A módosítási bejegyzésekben A és B új értéke szerepel, nem a régi. A  $\text{COMMIT}$  bejegyzés korábbra került, a 8) lépésbe. Ezt követően a napló lemezre írását kiváltó  $\text{FLUSH LOG}$  következik, így a  $T$  tranzakció által végrehajtott módosításokat leíró összes naplóbejegyzés lemezre íródik. Csak ezt követően kerül lemezre A és B új értéke. Az ábrán ezen új értékek kiírását a közvetlenül következő 10) és 11) lépésekben láthatjuk, bár a gyakorlatban ezekre esetleg csak később kerül sor.

### Helyreállítás a helyrehozó naplózás használatával

A helyrehozó naplózás  $R_1$  szabályának fontos következménye, hogy ha a naplóban nincs  $\langle \text{COMMIT } T \rangle$  bejegyzés, akkor tudjuk, hogy a  $T$  tranzakció nem hajtott végre az adatbázisban módosítást a lemezen. Így a be nem fejezett (nem teljes) tranzakciók a helyreállítás során úgy tekinthetők, mintha meg sem történtek volna. Problémát a befejezett tranzakciók jelenthetnek, mert nem tudjuk, hogy az általuk elvégzett

adatbázis-változtatások közül melyek íródtak már lemezre. Szerencsére a helyrehozó naplózás naplója éppen azon információkat (az új értékeket) tartalmazza, melyekre szükségünk van a helyreállításhoz. Ezen új értékeket kell lemezre írunk, attól függetlenül, hogy esetleg már korábban is kiíródtak. A rendszerkatasztrófa bekövetkezése után a helyrehozó naplózással történő helyreállításhoz a következőket kell tennünk:

1. Meghatározzuk a befejezett tranzakciókat (COMMIT).
2. Elemezzük a naplót az elejétől kezdve. Minden  $\langle T, X, v \rangle$  naplóbejegyzés esetén:
  - a) Ha  $T$  nem befejezett tranzakció, akkor nem kell tenni semmit.
  - b) Ha  $T$  befejezett tranzakció, akkor  $v$  értéket kell írni az  $X$  adatbáziselembe.
3. Minden  $T$  be nem fejezett tranzakcióra vonatkozóan  $\langle \text{ABORT } T \rangle$  naplóbejegyzést kell a naplóba írni, és a naplót ki kell írni lemezre (FLUSH LOG).

*Példa.* Nézzük meg, hogyan lehet a fenti példában a helyreállítást elvégezni a különböző pillanatokban bekövetkező katasztrófák esetén:

1. Ha a katasztrófa a 9) lépés után bármikor következik be, akkor a  $\langle \text{COMMIT } T \rangle$  bejegyzés már lemezen van. A helyreállító rendszer  $T$ -t befejezett tranzakcióként azonosítja. Amikor a naplót az elejétől kezdve elemzi, a  $\langle T, A, 16 \rangle$  és a  $\langle T, B, 16 \rangle$  bejegyzések hatására a helyreállítási-kezelő az  $A$  és  $B$  adatbáziselemekbe a 16 értéket írja. Ha a katasztrófa a 10) és 11) lépések között következett be, akkor  $A$  újírása redundáns ugyan, de  $B$  írása lényeges lépés az adatbázis konzisztens állapotának eléréséhez. Amennyiben a hiba a 11) lépést követően keletkezett, akkor mindkét adatbáziselem új értékének lemezre írása redundáns, de semmi gondot nem okoz.
2. Ha a hiba a 8) és 9) lépések között jelentkezik, akkor bár a  $\langle \text{COMMIT } T \rangle$  bejegyzés már a naplóba került, de nem biztos, hogy lemezre íródott. Ha lemezre került, akkor a helyreállítási eljárás az 1. esetnek megfelelően történik, ha nem, akkor pedig a 3. esetnek megfelelően.
3. Ha a katasztrófa a 8) lépést megelőzően keletkezik, akkor  $\langle \text{COMMIT } T \rangle$  naplóbejegyzés még biztosan nem került lemezre, így  $T$  be nem fejezett tranzakciónak tekintendő. Ennek megfelelően  $A$  és  $B$  értékeit a lemezen még nem változtatta meg a  $T$  tranzakció, tehát nincs mit helyreállítani. Végül egy  $\langle \text{ABORT } T \rangle$  bejegyzést írunk a naplóba.

Mivel sok befejezett tranzakció is adhatott új értéket ugyanazon  $X$  adatbáziselemnek, ezért a helyrehozó naplózás alkalmazásakor a naplót a korábbi bejegyzésektől a későbbiek felé (időrendben) haladva kell elemeznünk. Így érhető el, hogy  $X$  adatbázisbeli végső értéke a normálisan befejeződött tranzakciók által utoljára adott legyen. Ugyanazt az állapotot érjük el tehát, mint ami a semmisségi naplózásnál a napló visszafelé elemzésével volt elérhető.

### ***Helyrehozó naplózás ellenőrzőpont-képzés használatával***

A semmisségi naplózásnál látottakhoz hasonlóan a helyrehozó naplózás naplójába is illeszthetünk ellenőrzőpontokat. A helyrehozó naplózásnál azonban új probléma jelentkezik: minthogy a befejeződött tranzakciók módosításainak lemezre írása a befejeződés után sokkal később is történhet, így az e vonatkozásban ugyanazon pillanatban aktív tranzakciók számát nincs értelme korlátozni, tehát nincs értelme az egyszerű ellenőrzőpont-képzésnek. Tekintet nélkül arra, hogy az ellenőrzőpont-képzés alatt tranzakciók indulását megengedjük vagy sem, a kulcsfeladat – amit meg kell tennünk az ellenőrzőpont-készítés kezdete és befejezése közötti időben – az összes olyan adatbáziselem lemezre való kiírása, melyeket befejezett tranzakciók módosítottak, és még nem voltak lemezre kiírva. Ennek megvalósításához a puffervezelőnek nyilván kell tartania a *piszkos puffereket* (dirty buffers), melyekben már végrehajtott, de lemezre még ki nem írt módosításokat tárol. Azt is tudnunk kell, hogy mely tranzakciók mely puffereket módosították.

Másrésről viszont be tudjuk fejezni az ellenőrzőpont-képzést az aktív tranzakciók (normális vagy abnormális) befejezésének kivárása nélkül, mert ők ekkor még amúgy sem engedélyezik lapjaik lemezre írását. A helyrehozó naplózásban a működés közbeni ellenőrzőpont-képzés a következőkből áll:

1. `<START CKPT (T1, ..., Tk) >` naplóbejegyzés elkészítése és lemezre írása, ahol  $T_1, \dots, T_k$  az összes éppen aktív tranzakció.
2. Az összes olyan adatbáziselem kiírása lemezre, melyeket olyan tranzakciók írtak pufferekbe, melyek a `START CKPT` naplóba írásakor már befejeződtek, de puffereik lemezre még nem kerültek.
3. `<END CKPT>` bejegyzés naplóba írása, és a napló lemezre írása.

*Példa.* Tekintsük az alábbi naplórészletet:

```
<START T1>
<T1, A, 5>
<START T2>
<COMMIT T1>
<T2, B, 10>
<START CKPT (T2) >
<T2, C, 15>
<START T3>
<T3, D, 20>
<END CKPT>
<COMMIT T2>
<COMMIT T3>
```

Amikor az ellenőrzőpont-képzés elkezdődött, csak  $T_2$  volt aktív, de a  $T_1$  által A-ba írt érték még nem biztos, hogy lemezre került. Ha még nem, akkor A-t lemezre kell másolnunk, mielőtt az ellenőrzőpont-képzést befejezhetnénk. A napló érzékelteti, hogy az ellenőrzőpont-képzés befejezéséig más események is bekövetkezhetnek:  $T_2$  a C adatbáziselem tartalmát módosítja, elindul egy új tranzakció ( $T_3$ ), és módosítja D értékét. Az ellenőrzőpont-képzés befejezése után már csak a  $T_2$  és  $T_3$  tranzakciók befejeződése történt meg.

### ***Visszaállítás az ellenőrzőpont-képzéssel kiegészített helyrehozó típusú naplózással***

Mint a semmisségi naplózásnál, most is az ellenőrzőpontok naplóba illesztése segít a napló átvizsgálásának korlátozásában. Most is két eset fordulhat elő:

- Tegyük fel, hogy a katasztrófa előtt a naplóba feljegyzett utolsó ellenőrzőpont-bejegyzés `<END CKPT>`. Ekkor tudjuk, hogy az olyan értékek, melyeket olyan tranzakciók írtak, melyek a `<START CKPT (T1, ..., Tk) >` naplóbejegyzés megtétele előtt befejeződtek, már biztosan lemezre kerültek, így nem kell velük foglalkoznunk. Foglalkoznunk kell viszont a  $T_i$ -kkel és az ellenőrzőpont kialakításának megkezdése után induló tranzakciókkal: ezeknek lehetnek olyan adatbázis-módosításaik, melyek még nem kerültek lemezre, pedig a tranzakció már befejeződött. Ekkor olyan visszaállítást kell tennünk, amilyenről már szó volt, azzal a különbséggel, hogy figyelmünket azon tranzakciókra korlátozhatjuk, melyek az utolsó `<START CKPT (T1, ..., Tk) >` naplóbejegyzésben a  $T_i$ -k között szerepelnek, vagy ezen naplóbejegyzést követően indultak el. A naplóban való keresés során a legkorábbi `<START Ti>` naplóbejegyzésig kell visszamennünk, annál korábbra nem. Ezek a `START` naplóbejegyzések akárhány korábbi ellenőrzőpontnál előbb is felbukkanhatnak. Ahogy a semmisségi naplózásnál, az adott tranzakciókra vonatkozó naplóbejegyzések visszafelé keresése segít megtalálni a számunkra éppen fontos bejegyzéseket.
- Tegyük fel, hogy a naplóba feljegyzett utolsó ellenőrzőpont-bejegyzés a `<START CKPT (T1, ..., Tk) >`. Nem lehetünk abban biztosak, hogy az ezt megelőzően befejezett

tranzakciók által módosított adatbáziselemek már lemezre íródtak. Ezért az előző <END CKPT> bejegyzéshez tartozó <START CKPT (S<sub>1</sub>, ..., S<sub>m</sub>) > bejegyzésig vissza kell keresnünk, és helyre kell állítanunk az olyan befejeződött tranzakciók tevékenységének eredményeit, melyek ez utóbbi <START CKPT (S<sub>1</sub>, ..., S<sub>m</sub>) > bejegyzés után indultak, vagy az S<sub>i</sub>-k közül valók.

*Példa.* Tekintsük ismét az előbbi naplórészletet. Ha a katasztrófa a végén lép fel, akkor visszafelé keresve megtaláljuk az <END CKPT> bejegyzést. Ekkor tudjuk, hogy a helyreállítás szempontjából elegendő csak azon tranzakciókat figyelembe venni, melyek vagy a <START CKPT (T<sub>2</sub>) > bejegyzés felírását követően indultak, vagy szerepelnek e bejegyzés listájában (most csak T<sub>2</sub>). Így a vizsgálandó tranzakcióhalmazunk (T<sub>2</sub>, T<sub>3</sub>). <COMMIT T<sub>2</sub>> és <COMMIT T<sub>3</sub>> bejegyzéseket találunk, ebből tudjuk, hogy mindkét tranzakció hatását helyre kell állítanunk. A naplóban visszafelé meg kell keresnünk a <START T<sub>2</sub>> bejegyzést, és innen már időrendben haladva a naplóban a következő módosítási bejegyzéseket találjuk a T<sub>2</sub> és T<sub>3</sub> befejezett tranzakciókra vonatkozóan: <T<sub>2</sub>, B, 10>, <T<sub>2</sub>, C, 15> és <T<sub>3</sub>, D, 20>. Mivel azt nem tudjuk, hogy ezen változtatások a lemezen már megtörténtek-e, ezért most a lemezre újírjuk a B, a C és a D tartalmát, megfelelően 10, 15 és 20 értékeket adva nekik.

Tegyük fel, hogy a katasztrófa a <COMMIT T<sub>2</sub>> és a <COMMIT T<sub>3</sub>> bejegyzések között történt. A helyreállítás az előbbi esethez hasonló, azzal a különbséggel, hogy T<sub>3</sub> nem befejezett tranzakció, ennek megfelelően a <T<sub>3</sub>, D, 20> helyreállítást nem kell végrehajtani. D értékét tehát a helyreállítás során nem változtatjuk meg, hacsak a vizsgált naplórészben található, másik tranzakcióra vonatkozó bejegyzés miatt meg nem kell változtatnunk. A helyreállítást követően egy <ABORT T<sub>3</sub>> bejegyzést írunk a naplóba.

Ha a hiba az <END CKPT> bejegyzést megelőzően lépett fel, akkor az utolsó előtti START CKPT bejegyzést kell megkeresnünk (melynek már van <END CKPT> párja), és annak listájából tudjuk meg, melyek az aktív tranzakciók. Ha nem találunk korábbi ellenőrzőpont-bejegyzést, akkor mindenképpen a napló elejére kell mennünk. Így esetünkben az egyedüli befejezett tranzakciónak T<sub>1</sub>-et fogjuk találni, ezért a <T<sub>1</sub>, A, 5> tevékenységet helyreállítjuk. A helyreállítást követően <ABORT T<sub>2</sub>> és <ABORT T<sub>3</sub>> bejegyzést írunk a naplóba.

Minthogy a tranzakciók több ellenőrzőpont készítésekor is aktívak lehetnek, célszerű lehet, hogy a <START CKPT (T<sub>1</sub>, ..., T<sub>k</sub>) > naplóbejegyzésbe nemcsak az aktív tranzakciók neveit, hanem olyan mutatókat is elhelyezzünk, melyek az aktív tranzakciók indulását leíró bejegyzések naplóbéli helyét adják meg. Így eljárva biztonsággal meg tudjuk állapítani, hogy a napló mely korábbi részeit törölhetjük. Amikor <END CKPT> bejegyzést írunk a naplóba, akkor tudjuk, hogy a naplóban már sosem kell korábbra visszatekintenünk, mint ahol a T<sub>i</sub> aktív tranzakcióra vonatkozó legkorábbi <START T<sub>i</sub>> bejegyzést találjuk. Következésképpen az ezen START bejegyzést megelőző bejegyzések törölhetők.

## **Semmisségi/helyrehozó (undo/redo) naplózás**

Láthattuk, hogy a naplózás két különböző megközelítése abban mutat eltérést, hogy a napló az adatbáziselemek értékének módosítása esetén a régi vagy az új értéket tartalmazza. Mindkét módszernek vannak bizonyos hátrányai is:

- A semmisségi naplózás alkalmazása megköveteli, hogy az adatokat a tranzakció befejezésekor nyomban lemezre írjuk, ezzel (esetleg jelentősen) növeljük a végrehajtandó lemezműveletek számát.
- A helyrehozó naplózás minden módosított adatbázisblokk pufferben tartását igényli egészen a tranzakció rendes és teljes befejezéséig, így a napló kezelésével együtt (esetleg jelentősen) növeljük a tranzakciók átlagos pufferigényét.
- Mindkét naplózási módszer az ellenőrzőpont képzése közben ellentétes igényeket támaszt a pufferek lemezre írása szempontjából, kivéve, ha az adatbáziselemek teljes blokkok vagy blokkok sokasága.

Például ha a puffer tartalmaz egy A adatbáziselemet, melyet egy rendesen és teljesen befejezett tranzakció módosított, és tartalmaz egy B adatbáziselemet is, melyet olyan tranzakció módosított, melyre vonatkozóan a COMMIT bejegyzés még nem került lemezre, akkor – az  $R_1$  szabálynak megfelelően – a puffer lemezre másolását igényeljük A miatt, viszont tiltjuk ennek megtételét B miatt.

A *semmisségi/helyrehozó (undo/redo) naplózás* a tevékenységek elvégzési sorrendjének rugalmasságát növeli azáltal, hogy bővíti a naplózott információk körét.

### ***A semmisségi/helyrehozó naplózás szabályai***

A semmisségi/helyrehozó naplózás – egyetlen különbséggel – ugyanolyan típusú naplóbejegyzéseket használ, mint a naplózás másik két módszere. E módszerben az adatbáziselem értékének módosítását leíró naplóbejegyzés négykomponensű: a  $\langle T, X, v, w \rangle$  naplóbejegyzés azt jelenti, hogy a T tranzakció az adatbázis X elemének korábbi v értékét w-re módosította. A semmisségi/helyrehozó naplózást alkalmazó rendszernek a következő előírást kell betartania:

$UR_1$ : Mielőtt az adatbázis bármely X elemének értékét – valamely T tranzakció által végzett módosítás miatt – a lemezen módosítanánk, ezt megelőzően a  $\langle T, X, v, w \rangle$  módosítást leíró naplóbejegyzésnek lemezre kell kerülnie.

A semmisségi/helyrehozó naplózás  $UR_1$  szabálya csak azokat a feltételeket kényszeríti, amelyek a semmisségi és a helyrehozó naplózási szabályok mindegyikében szerepelnek. Ezáltal a  $\langle \text{COMMIT } T \rangle$  bejegyzés megelőzheti, de követheti is az adatbáziselemek lemezen történő bármilyen megváltoztatását.

*Példa.* Nézzük meg a szokásos példánkat semmisségi/helyrehozó naplózás használatával:

Lépés	Tevékenység	t	M-A	M-B	D-A	D-B	Napló
1)							$\langle \text{START } T \rangle$
2)	READ (A, t)	8	8		8	8	
3)	t := t*2	16	8		8	8	
4)	WRITE (A, t)	16	16		8	8	$\langle T, A, 8, 16 \rangle$
5)	READ (B, t)	8	16	8	8	8	
6)	t := t*2	16	16	8	8	8	
7)	WRITE (B, t)	16	16	16	8	8	$\langle T, B, 8, 16 \rangle$
8)	FLUSH LOG						
9)	OUTPUT (A)		16	16	16	8	
10)							$\langle \text{COMMIT } T \rangle$
11)	OUTPUT (B)		16	16	16	16	

A módosítást leíró naplóbejegyzések az A és B adatbáziselemeknek mind a régi, mind az új értékét tartalmazzák. Ebben a sorozatban a  $\langle \text{COMMIT } T \rangle$  naplóbejegyzés kiírását az A és B adatbáziselemek lemezre való írása közé tettük. A 10) lépés kerülhetett volna a 8) vagy 9) lépés elé, vagy a 11) lépés mögé is.

### ***Helyreállítás a semmisségi/helyrehozó naplózás használatával***

Amikor a semmisségi/helyrehozó naplózást használjuk, és helyreállításra kényszerülünk, akkor a módosítást leíró naplóbejegyzésben megtaláljuk mind a T tranzakció hatásainak semmissé tételéhez szükséges régi, mind a T tranzakció hatásainak helyreállításához szükséges új adatbáziselem-értékeket. A semmisségi/helyrehozó módszer alapelvei a következők:

1. A legkorábbtól kezdve állítsuk helyre minden befejezett tranzakció hatását.
2. A legutolsótól kezdve tegyük semmissé minden be nem fejezett tranzakció tevékenységeit.

Nem elég a kettő közül az egyik, mindkét eljárásra szükségünk van. A rugalmasság lehetővé teszi, hogy a COMMIT bejegyzés és a lemezen végrehajtott adatbázis-módosítások egymáshoz viszonyított sorrendje kötetlen legyen, így előfordulhat az is, hogy egy befejezett tranzakció néhány vagy összes változtatása még nem került lemezre, és az is, hogy egy be nem fejezett tranzakció néhány vagy összes változtatása már lemezen is megtörtént.

*Példa.* A hiba fellépésének időpontja függvényében különböző helyreállítási lehetőségeink vannak:

1. Ha a katasztrófa a <COMMIT T> naplóbejegyzés lemezre írását követően fordul elő, akkor T-t befejezett tranzakciónak tekintjük. 16-ot írunk mind A-ba, mind B-be. Az események jelenlegi sorrendjében A-nak már 16 a tartalma, de B-nek lehet, hogy nem, aszerint, hogy a hiba a 11) lépés előtt vagy után következett be.
2. Ha a katasztrófa a <COMMIT T> naplóbejegyzés lemezre írását megelőzően következett be, akkor T befejezetlen tranzakciónak számít. Ez esetben A és B korábbi értéke, 8 íródik lemezre. Ha a hiba a 9) és 10) lépések között következett be, akkor A értéke már 16 volt a lemezen, és emiatt a 8-ra való visszaállítás feltétlenül szükséges. Ebben a konkrét példában a B értéke nem igényelne visszaállítást (mert még meg sem változott), ha pedig a hiba a 9) lépés előtt következik be, akkor A sem igényelné a visszaállítást. Mivel általában nem lehetünk biztosak abban, hogy a visszaállítás szükséges-e vagy sem, így azt (a biztonság kedvéért) mindig végre kell hajtanunk.

A semmisségi naplózáshoz hasonlóan a semmisségi/helyrehozó naplózás is olyan viselkedést mutat, hogy a tranzakció a felhasználó számára korrekten befejezettnek tűnik, de még a <COMMIT T> naplóbejegyzés lemezre kerülése előtt fellépett hiba utáni helyreállítás során a rendszer a tranzakció hatásait semmissé teszi ahelyett, hogy helyreállította volna. Amennyiben ez a lehetőség problémát jelent, akkor a semmisségi/helyrehozó naplózás során egy további szabályt célszerű bevezetni:

*UR<sub>2</sub>:* A <COMMIT T> naplóbejegyzést nyomban lemezre kell írni, amint megjelenik a naplóban.

Ennek teljesítéséért a fenti példában a 10) lépés után egy FLUSH LOG lépést kell beiktatnunk.

Nem adtuk meg azt, hogy a semmisségi vagy a helyrehozó lépést tesszük meg előbb. Előfordulhat, hogy a T tranzakció rendben és teljesen befejeződött, és emiatt helyreállítása során egy X adatbáziselem T által kialakított értékét rekonstruáljuk, melyet viszont egy be nem fejezett, és ezért visszaállítandó U tranzakció korábban módosított. A probléma nem az, hogy először helyreállítjuk X értékét, és aztán állítjuk vissza U előttiére, vagy fordítva. E szituációban egyik út sem helyes, mert a végső adatbázis-állapot nagy valószínűséggel így is, úgy is inkonzisztens lesz.

A gyakorlatban az adatbázis-kezelő rendszereknek a módosítások naplózásánál többet kell tenniük. Biztosítaniuk kell, hogy ilyen szituációk ne fordulhassanak elő. Ezzel a konkurenciakezelés foglalkozik. Később megnézzük, hogyan biztosítható T és U elkülönítése, amivel az ugyanazon X adatbáziselemen való kölcsönhatásuk elkerülhető.

### ***Semmisségi/helyrehozó naplózás ellenőrzőpont-képzéssel***

A működés közbeni ellenőrzőpont-képzés valamivel egyszerűbb a semmisségi/helyrehozó naplózás alkalmazásakor, mint a másik két naplózási módszernél. Csak a következőket kell tennünk:

1. Írjuk a naplóba <START CKPT (T<sub>1</sub>, ..., T<sub>k</sub>)> naplóbejegyzést, ahol T<sub>1</sub>, ..., T<sub>k</sub> az éppen aktív tranzakciók, majd írjuk a naplót lemezre.
2. Írjuk lemezre az összes piszkos puffert, tehát azokat, melyek egy vagy több módosított adatbáziselemet tartalmaznak. A helyrehozó naplózástól eltérően itt az összes piszkos puffert lemezre írjuk, nem csak a már befejezett tranzakciók által módosítottakat.
3. Írjuk <END CKPT> naplóbejegyzést a naplóba, majd írjuk a naplót lemezre.

A semmisségi/helyrehozó naplózás által a lemezre írásk sorrendjére vonatkozóan biztosított rugalmasság miatt megengedhetjük a be nem fejezett tranzakciók változtatásainak lemezre való kiírását. Így megengedhetjük a teljes bloknál kisebb adatbáziselemek használatát is, melyek közös pufferbe kerülnek.

*Példa.* Tekintsük az alábbi naplórészletet:

```
<START T1>
<T1, A, 4, 5>
<START T2>
<COMMIT T1>
<T2, B, 9, 10>
<START CKPT (T2) >
<T2, C, 14, 15>
<START T3>
<T3, D, 19, 20>
<END CKPT>
<COMMIT T2>
<COMMIT T3>
```

A példa megegyezik a helyrehozó naplózásnál felírt példával, csak a módosítási bejegyzések változtak, hogy megfeleljenek a semmisségi/helyrehozó naplózás szabályainak. Az egyszerűség kedvéért minden régi érték eggyel kisebb az új értéknél.

Az ellenőrzőpont képzésének kezdetekor  $T_2$  az egyetlen aktív tranzakció. Minthogy ez a napló semmisségi/helyrehozó napló, így lehetséges, hogy a  $T_2$  által B-nek adott új érték (10) lemezre íródik, ami nem volt megengedett a helyrehozó naplózásban. Most lényegtelen, hogy ez a lemezre írás mikor történik meg. Az ellenőrzőpont képzése alatt biztosan lemezre írjuk B-t (ha még nem került oda), mivel minden piszkos (változásban érintett) puffert kiírunk lemezre. Hasonlóan A-t – melyet a befejezett  $T_1$  tranzakció alakított ki – is lemezre fogjuk írni, ha még nem került oda.

- Ha a katasztrófa ezen eseménysorozat végén jelentkezik, akkor  $T_2$ -t és  $T_3$ -at teljesen és rendesen befejezett tranzakciónak tekintjük. A  $T_1$  tranzakció az ellenőrzőpontnál korábbi. Minthogy `<END CKPT>` bejegyzést találunk a naplóban, így  $T_1$ -ről biztosan tudjuk, hogy teljesen és rendesen befejeződött, valamint az általa elvégzett módosítások lemezre íródtak. Ezért a  $T_2$  és  $T_3$  által végrehajtott módosítások helyreállítandók,  $T_1$  pedig figyelmen kívül hagyható. Amikor olyan tranzakció hatásait állítjuk helyre, mint amilyen a  $T_2$  is, akkor a naplóban nem kell a `<START CKPT (T2) >` bejegyzésnél korábbra visszatekinteni, mert tudjuk, hogy a  $T_2$  által az ellenőrzőpont-képzést megelőzően elvégzett módosítások az ellenőrzőpont képzése alatt lemezre íródtak.
- Másik példaként tegyük fel, hogy a katasztrófa éppen a `<COMMIT T3>` bejegyzés lemezre írása előtt fordult elő. Ekkor  $T_2$ -t befejezett,  $T_3$ -at pedig befejezetlen tranzakciónak kell tekintenünk.  $T_2$  tevékenységét helyreállítandó C értékét a lemezen 15-re írjuk; B-t már nem kell 10-re írunk a lemezen, mert tudjuk, hogy ez már lemezre került az `<END CKPT>` előtt. A helyreállító naplózástól eltérően  $T_3$  hatásait semmissé tesszük, azaz a lemezen D tartalmát 19-re írjuk. Ha  $T_3$  az ellenőrzőpont-képzés előtt már aktív tranzakció lett volna, akkor a naplóban a `START CKPT` bejegyzésben szereplő befejezetlen tranzakciók közül a legkorábban elindult  $T_1$  tranzakció `<START T1>` bejegyzéséig kellene visszakeresnünk, hogy megtaláljuk a  $T_1$  (most  $T_2$  vagy  $T_3$ ) semmissé teendő tevékenységeit leíró naplóbejegyzéseket. A helyrehozó lépést viszont most is elég a `START CKPT` bejegyzéstől végrehajtani.
- Ha a katasztrófa az `<END CKPT>` bejegyzés előtt lép fel, akkor figyelmen kívül hagyjuk az utolsó `START CKPT` bejegyzést, és a fentieknek megfelelően járunk el.

## Az eszközök meghibásodásának kezelése

A naplózással a rendszerhibák ellen védekezhetünk, amelyek következtében legfeljebb a memóriában tárolt ideiglenes adatok vesznek el, de a lemeztől semmi nem veszhet el. Ugyanakkor komoly hibát okoz egy vagy több lemez elvesztése. Az adatbázist a naplóból elméletileg akkor tudjuk rekonstruálni, ha:

- a naplót tároló lemez különbözik az adatbázist tartalmazó lemez(ek)től;
- a naplót sosem dobjuk el az ellenőrzőpont-képzést követően;
- a napló helyrehozó vagy semmisségi/helyrehozó típusú, így az új értékeket (is) tárolja.

Ugyanakkor a napló esetleg az adatbázisnál is gyorsabban növekedhet, így nem praktikus a naplót örökre megőrizni.

### *Az archívmentés*

Az eszközök meghibásodásának kezelésére az egyik módszer az *archiválás* (archiving), az adatbázis másolatának elkészítése egy vagy több, az adatbázisétól különböző adathordozón. Ha lehetséges, lezárjuk az adatbázist addig, amíg elkészítjük a biztonsági másolatot (backup) valamely tárolóeszközön (például optikai lemezen vagy mágnesszalagon), majd a biztonsági másolatot az adatbázistól távol, biztonságos helyen tároljuk. A biztonsági másolat megőrzi az adatbázis mentéskori állapotát, és ha eszközhiba lép fel, akkor a mentésből az adatbázis ezen állapotát vissza tudjuk állítani.

A napló használatával sokkal frissebb állapotot tudunk rekonstruálni. Ha a biztonsági másolat készítése után történt adatbázis-változásokról keletkező naplót megőrizzük, és az túlélte az eszköz meghibásodását, akkor a hiba után (esetleg másik lemezen) visszaállítva a biztonsági másolatot, a napló felhasználásával a mentés óta történt adatbázis-változásokat is át tudjuk vezetni az adatbázison. A naplóról, amilyen gyorsan csak lehet, távoli másolatot készítünk. Ezzel a napló elvesztése ellen védekezhetünk. Így ha a napló az adatokkal együtt elveszik is, akkor még mindig használhatjuk az adatbázis mentését és a napló távoli másolatát az adatbázis visszaállítására, egészen addig a pillanatig, amikor a napló utolsó átvitele történt a távoli másolatára.

Ha az adatbázis nagy, akkor a biztonsági mentés elkészítése (kiírása) hosszas folyamat. Általánosan bevált, hogy nem mentik a teljes adatbázist minden archiváló alkalommal. Ezért a mentésnek két szintjét különböztetjük meg:

- *teljes mentés* (full dump), amikor az egész adatbázisról másolat készül;
- *növekményes mentés* (incremental dump), amikor az adatbázisnak csak azon elemeiről készítünk másolatot, melyek az utolsó teljes vagy növekményes mentés óta megváltoztak.

Lehetséges a mentésnek több szintjét is használni: a teljes mentést 0-dik szintűnek tekintjük, az *i*-edik szintű mentésen pedig azt a mentést értjük, amely az utolsó *i*-edik, illetve annál alacsonyabb szintű mentés óta megváltozott elemek másolatát tartalmazza. Egy új *i*-edik szintű mentés készítésekor az *i*-nél magasabb szintű mentéseket töröljük, vagy visszaállításakor figyelmen kívül hagyjuk.

Az adatbázist a teljes mentésből és a megfelelő növekményes mentésekből tudjuk rekonstruálni, a helyrehozó vagy a semmisségi/helyrehozó naplózás rendszerhiba utáni visszaállítási folyamatához hasonló módszerrel. Visszamasoljuk a teljes mentést, majd az ezt követő legkorábbi növekményes mentéstől kezdve végrehajtjuk a növekményes mentésekben tárolt változtatásokat. Többszintű mentés esetén a 0-nál magasabb szintű mentéseket szintszám szerint növekvőleg, az azonos szintszámú mentéseket pedig időrendi sorrendben vesszük figyelembe. A növekményes mentések az adatoknak csak azt a kis részét érintik, amely az utolsó mentés óta változott meg, így ezek kevesebb helyet igényelnek, és gyorsabban menthetők, mint a teljes mentés.

Felmerülhet a kérdés, hogy miért nem csak a naplót mentjük, hiszen a napló használatával egy régi mentésből is helyreállíthatnánk az adatbázist. Nem nyilvánvaló, hogy milyen gyakran célszerű biztonsági mentést készíteni, ez az adatbázis méretén és tipikus módosítási fokán múlik. Amíg az adatbázisnak naponta esetleg csak kis része változik, addig a naplózandó módosítások tömege egy egész év folyamán sokkal nagyobb lehet, mint maga az adatbázis. Ha soha nem archiválunk, akkor a napló soha nem csonkolható, és a napló tárolási/kezelési költsége hamar túllépheti az adatbázis másolatának tárolási költségét.

## **Archiválás működés közben**

Az előbbieken bemutatott, egyszerűnek látszó archiválással az a probléma, hogy sok adatbázist nem lehet lezárni arra az időre, amíg a biztonsági mentést elkészítjük. Így – a működés közbeni ellenőrzőpont-képzéshez hasonlóan – meg kell oldanunk a *működés közbeni archiválást* (nonquiescent archiving) is. A működés közbeni ellenőrzőpont-képzés megkísérli az indulásakor adatbázis-állapotot lemezre írni. Az ellenőrzőpont létrehozásának környékén keletkezett kis naplórészletre támaszkodva az adatbázis állapotában történt minden olyan eltérést rendbe tudunk hozni, melyet az okozott, hogy az ellenőrzőpont képzése alatt új tranzakciók indulhattak és lemezírások történhettek.

Ehhez hasonlóan a működés közbeni archiválás megbízhatóan tud az adatbázisról olyan másolatot készíteni, ami az archiválás kezdetének többé-kevésbé megfelelő adatbázis-állapotot rögzíti. Ugyanakkor a mentés alatti percekben vagy órákban az adatbázis működése sok adatbáziselemet cserélhet. Ha az adatbázis mentésből való visszaállítása szükséges, akkor a mentés alatt keletkezett naplóbejegyzések felhasználásával az adatbázis konzisztens állapota állítható elő. Az ellenőrzőpont képzésekor tehát az adatokat a memóriából a lemezre visszük, és a napló lehetővé teszi a rendszerhibák utáni helyreállítást, míg archiváláskor az adatokat a lemezről másodlagos háttértárolóra visszük, és az archivmentés a naplóval lehetővé teszi az eszközhibák utáni helyreállítást.

A működés közbeni archiválás az adatbázis elemeit valamely fix sorrendben másolja, mialatt megeshet, hogy ezen elemeket az éppen végrehajtott tranzakciók módosítják. Ennek eredményeként megtörténhet, hogy a biztonsági mentésbe másolt adatbáziselem értéke nem ugyanaz, mint a mentés megkezdésekor volt. Amíg a mentés alatt keletkezett naplót megőrizzük, addig az eltérések a napló felhasználásával korrigálhatók.

*Példa.* Tegyük fel, hogy adatbázisunk 4 elemből áll: A, B, C és D. Ezek értéke az archiválás kezdetekor rendre 1, 2, 3, 4. A mentés közben A értéke 5-re, C értéke 6-ra, B értéke 7-re módosul. Az adatbáziselemeket a mentéskor sorban másoljuk az archívumba, az események sorrendje pedig legyen a következő:

<i>Lemez</i>	<i>Mentés</i>
	A
A := 5	B
C := 6	C
B := 7	D

Ekkor noha az adatbázis tartalma a mentés kezdetekor 1, 2, 3, 4 volt, a mentés végére pedig 5, 7, 6, 4 lett, a mentett archívumba 1, 2, 6, 4 került, jóllehet ilyen adatbázis-állapot a mentés ideje alatt nem is fordult elő.

Részletesebben a biztonsági mentés (archívum) elkészítése a következő lépésekből áll. Feltételezzük, hogy az alkalmazott naplózási módszer a helyrehozó vagy a semmisségi/helyrehozó módszerek valamelyike; a semmisségi naplózás nem alkalmas a működés közbeni archiválással való használatra (bővebben lásd a példa után).

1. A <START DUMP> bejegyzés naplóba írása.
2. Az alkalmazott naplózási módnak megfelelő ellenőrzőpont kialakítása.
3. A menteni kívánt adatlemez(ek) teljes vagy növekményes mentésének végrehajtása, ügyelve arra, hogy az adatok másolata (a mentés) biztonságos, távoli helyre kerüljön.
4. Gondoskodjunk arról is, hogy a napló szükséges részéről is másolat készüljön, és az is biztonságos, távoli helyre kerüljön. A mentett naplórész tartalmazza legalább a 2. pontbeli ellenőrzőpont-képzés közben keletkezett naplóbejegyzéseket, melyeknek túl kell élniük az adatbázist hordozó eszköz meghibásodását.
5. <END DUMP> bejegyzés naplóba írása.

A mentés befejezésekor biztonsággal eldobhatjuk a naplónak azt a részét, amelyre nincs szükség a 2. pontban végrehajtott ellenőrzőpont-képzéshez tartozó helyreállítási folyamat szabályai szerint.

*Példa.* Tegyük fel, hogy a fenti adatbázis mentés közbeni módosításait két tranzakció,  $T_1$  (mely A-t és B-t módosította) és  $T_2$  (mely C-t módosította) végezte, melyek a mentés kezdetekor aktívak voltak. Semmisségi/helyrehozó naplózási módszert alkalmazva a mentés alatti események lehetséges naplóbejegyzései a következők:

```
<START DUMP>
<START CKPT (T1, T2) >
<T1, A, 1, 5>
<T2, C, 3, 6>
<COMMIT T2>
<T1, B, 2, 7>
<END CKPT>
a mentés befejezése
<END DUMP>
```

Látható, hogy  $T_1$  nem fejeződött be a mentés befejezéséig. Az eléggé valószínűtlen, hogy egy tranzakció a teljes mentés egész ideje alatt aktív maradjon, de ez a lehetőség nem befolyásolja a bemutatandó helyreállítási módszer helyességét.

Most már az is látható, hogy miért nem használható a semmisségi naplózás a működés közbeni archiválással. Tegyük fel, hogy a <START CKPT ( $T_1$ ,  $T_2$ ) > bejegyzés után elindul egy  $T_3$  tranzakció, amely módosítja A értékét, majd B értékét, aztán rendesen befejeződik, tehát egy <COMMIT  $T_3$ > is a naplóba kerül, de csak az <END CKPT> bejegyzés naplóba kerülése után (azaz a mentés közben). Mivel semmisségi naplózás esetén az OUTPUT műveletek a módosítási bejegyzés naplóba írását követően bármikor lefuthatnak, ezért előfordulhat, hogy A értékét annak módosítása után, de B értékét annak módosítása előtt archiváljuk. A helyreállítási folyamán a  $T_3$  tranzakcióval nem foglalkozunk, mert megtaláltuk a naplóban a <COMMIT  $T_3$ > bejegyzést, így olyan eredményt kapunk, mintha  $T_3$  nem atomosan hajtott volna végre. Helyrehozó naplózást használva ilyen eset nem fordulhat elő, mert akkor OUTPUT művelet csak a COMMIT után futhat le, és így vagy nem történik változtatás a lemezen (ha nincs COMMIT), vagy „újra lejátszunk” a tranzakciót (ha van COMMIT). Semmisségi/helyrehozó naplózás esetén pedig minden tranzakciót vagy semmissé teszünk (ha nincs COMMIT), vagy helyreállítunk (ha van COMMIT), tehát szintén nem fordulhat elő nem atomos viselkedés.

### ***Helyreállítás az archívmentés és a napló használatával***

Tegyük fel, hogy készülékhiba lépett fel, és az adatbázist rekonstruálnunk kell. A helyreállítást a legutolsó biztonsági mentés és a napló távoli mentése felhasználásával végezzük. A következő lépéseket hajtjuk végre:

1. Az adatbázis visszaállítása a biztonsági mentésből:
  - a) Meg kell keresni a legutolsó teljes mentést, belőle rekonstruálni az adatbázist.
  - b) Ha vannak későbbi növekményes mentések, akkor ezeket időrendi sorrendben használva módosítjuk az adatbázist. Többszintű mentés esetén az 1. szinttől kezdve sorban az összes szint összes mentését alkalmazni kell (szintenként, azon belül időrendben).
2. Módosítjuk az adatbázist a napló katasztrófát túlélte részével, a naplózási módszernek megfelelő helyreállítási eljárást használva.

*Példa.* Tegyük fel, hogy a fenti példában szereplő biztonsági mentés elkészítését követően történik eszökmeghibásodás, és a napló ezt túlélte. Azért, hogy az eljárást érdekesebbé tegyük, tekintsük úgy, hogy a napló katasztrófát túlélte részében nincs `<COMMIT T1>` bejegyzés, van viszont `<COMMIT T2>`. Az adatbázist először a biztonsági mentésből visszatöltjük, így A, B, C, D értékei rendre 1, 2, 6, 4 lesznek.

Ezután a naplót vesszük elő. Minthogy  $T_2$  befejezett tranzakció, helyreállítjuk azon lépés hatását, amely C értékét 6-ra módosította. Példánkban C értéke már 6, de előfordulhatna, hogy

- C mentése azt megelőzően történt, hogy C értékét a  $T_2$  tranzakció módosította volna;
- a mentésben C-nek később kapott értéke van, mely értéket olyan tranzakció állított be, melyre vonatkozó COMMIT bejegyzést a naplóban vagy találunk, vagy nem. C értékét a mentésben talált értékre akkor állítjuk, ha az ezt beállító tranzakció COMMIT bejegyzését megtaláljuk.

Minthogy  $T_1$  gyaníthatóan nem befejezett tranzakció (mert COMMIT bejegyzését nem találjuk), így  $T_1$  hatásait semmissé kell tennünk. A  $T_1$ -re vonatkozó naplóbejegyzések használatával meg tudjuk állapítani, hogy A értékét 1-re, B értékét 2-re kell visszaállítanunk. Előfordulhat persze, hogy a mentésen ez az értékük, de ettől eltérő értékeik is lehetnek, ha A és/vagy B módosított értéke archiválódott. (Ez a módosításnak és a mentésnek az időbeli sorrendjétől függ.)

## Az Oracle naplózási és archiválási rendszere

Az alábbi információk forrása az [Oracle Database Administrator's Guide](#).

### *A napló*

Egy szerverpéldány rendszerhibája esetén az Oracle az online naplófájlokat használja az adatbázis automatikus helyreállításához. A *példány-helyreállítás* (instance recovery) azonnal megtörténik, amint a példány újraindul a rendszerhiba után. A helyreállítási műveletek alapja a *napló* (redo log), amely az adatbázis változásait tárolja, amint azok bekövetkeznek. Minden Oracle szerverpéldány rendelkezik egy naplóval, amellyel védekezhetünk a rendszerhibák ellen. Két részből áll: az online és az archivált naplóból.

Az *online napló* két vagy több online naplófájlból áll, amelyek *naplóbejegyzésekkel* (redo record vagy redo entry) vannak feltöltve, ezeket pedig *változásvektorok* (change vector) alkotják. A változásvektorok az adatbázis egy blokkjának a változásáról tartalmazznak információkat. Ha például megváltoztatunk egy fizetési értéket egy alkalmazottakra vonatkozó adatokat tároló táblában, egy új naplóbejegyzés jön létre egy-egy változásvektorral a táblát tartalmazó adatfájl blokkjának, az undo szegmens blokkjának és az undo szegmens tranzakciós táblájának a változásáról (lásd később). A naplóbejegyzések ideiglenesen az SGA (System Global Area) memóriapuffereiben tárolódnak, amelyeket a Log Writer (LGWR) háttérprogram folyamatosan ír ki valamelyik naplófájlba. (Az SGA tartalmazza az adatbáziselemeket tároló puffereket is, amelyeket pedig a Database Writer háttérprogram ír lemezre.) Ha egy felhasználói folyamat befejezte egy tranzakció végrehajtását, akkor a LGWR a tranzakcióhoz tartozó naplóbejegyzéseket az SGA memóriapuffereiből az egyik naplófájlba írja, és hozzájuk rendel egy időbélyeget (*system change number*,

SCN), amellyel a befejezett tranzakció naplóbejegyzéseit azonosíthatjuk. A rendszer csak azután értesíti a felhasználói folyamatot, hogy a tranzakció véglegesítődött, miután az adott tranzakcióra vonatkozó összes naplóbejegyzés lemezre került. A naplóbejegyzések azelőtt is lemezre íródhatnak, mielőtt a megfelelő tranzakció véglegesítődne. Ha a napló memóriapufferei megtelnek, vagy egy másik tranzakció véglegesítődik, a LGWR az összes naplóbejegyzést lemezre írja, még akkor is, ha ezek egy része nincs véglegesítve. Ha szükséges, ezek a változások semmissé tehetők.

Ahogy említettük, az online napló két vagy több naplófájlból áll. Azért van szükség legalább két állományra, hogy az egyik akkor is elérhető legyen a naplóbejegyzések írására, mialatt a másik épp archiválás alatt áll (ha az adatbázis ARCHIVELOG módban van). Az online naplófájlok ciklikusan töltődnek föl. Amikor az aktuális naplófájl megtelt, a LGWR a következő elérhető naplófájlt kezdi el feltölteni. Amikor az utolsó elérhető naplófájl is megtelt, akkor újra az elsőt kezdi el írni, újrakezdve a kört. A megtelt naplófájlok attól függően lesznek újra elérhetők a LGWR számára, hogy a napló archiválása be van-e kapcsolva. Ha nem (az adatbázis NOARCHIVELOG módban van), akkor egy megtelt naplófájl akkor lesz elérhető, ha a benne tárolt változások már mind lemezre íródtak. Ha az archiválás be van kapcsolva (az adatbázis ARCHIVELOG módban van), akkor egy megtelt naplófájl akkor lesz elérhető, ha a benne tárolt változások már mind lemezre íródtak, és a naplófájl archiválásra került. Az Oracle egyszerre csak egy naplófájlt használ a naplóbejegyzések kiírására. Azt a naplófájlt, amelyikbe a LGWR éppen ír, *aktuális* naplófájlnak nevezzük. Azokat a naplófájlokat, amelyek szükségesek egy példány-helyreállításhoz, *aktív* naplófájloknak, amelyekre pedig nincs szükség, *inaktív* naplófájloknak nevezzük. Ha az archiválás be van kapcsolva, akkor a rendszer nem írhat felül egy aktív online naplófájlt mindaddig, amíg az egyik archiváló háttérprogram (ARC*n*) le nem archiválta a tartalmát. Ha az archiválás ki van kapcsolva, és az utolsó naplófájl is megtelt, a LGWR felülírja a soron következő naplófájlt, amint az inaktívvá válik.

*Naplóváltásnak* (log switch) nevezzük azt a pillanatot, amikor a rendszer befejezi az egyik naplófájl írását, és elkezd egy másikat. Naplóváltás általában akkor történik, amikor az aktuális naplófájl teljesen megtelt, és az írást a következő naplófájlból kell folytatni. Beállíthatjuk azonban, hogy szabályos időközönként is történjen naplóváltás, függetlenül attól, hogy az aktuális naplófájl megtelt-e már. Ezenkívül manuálisan is kérhetünk naplóváltást. Valahányszor naplóváltás történik, az Oracle egy új sorszámot (log sequence number) rendel ahhoz a naplófájlhoz, amibe a LGWR megkezdte az írást. Amikor a rendszer archiválja a naplófájlokat, az archivált napló megőrzi a sorszámát. Az a naplófájl, amit újra elkezdünk használni, a soron következő sorszámot kapja meg. Így tehát minden online vagy archivált naplófájl egyedileg azonosítható a sorszámával. Helyreállítás során az Oracle a szükséges archivált vagy online naplófájlokat a sorszámaik szerinti növekvő sorrendben alkalmazza.

Magának a naplónak a meghibásodása ellen védekezhetünk a *multiplexelt online napló* (multiplexed redo log) segítségével, ami azt jelenti, hogy a napló kettő vagy több, különböző helyeken letárolt, egyenértékű másolata kezelhető automatikusan. Legjobb, ha a másolatok különböző lemezeken vannak, mert ha az egyik lemez megsérül, akkor a napló többi másolata még mindig rendelkezésre áll a helyreállításhoz. Azonban még ha a másolatok ugyanazon a lemezen vannak is, a redundáns tárolás segíthet kivédeni a szektorhibákat, állományszerkezeti hibákat stb. Ha multiplexeljük a naplófájlokat, a LGWR párhuzamosan ugyanazokat az információkat írja a különböző egyenértékű naplófájlokba, ezáltal kiküszöbölve az egyikük megsérüléséből eredő adatvesztést.

Lehetőség van tehát arra, hogy a megtelt online naplófájlokat archiváljuk, mielőtt újra felhasználnánk őket. Az *archivált (offline) napló* (archived redo log) az ilyen archivált naplófájlokból tevődik össze. A naplófájl archiválása csak akkor lehetséges, ha az adatbázis ARCHIVELOG módban fut. Az archiválás lehet automatikus vagy manuális.

NOARCHIVELOG módban az online naplófájlok archiválása nem lehetséges. Az adatbázis vezérlőfájlja jelzi, hogy a megtelt naplófájlokat nem szükséges archiválni. Így amikor egy megtelt naplófájl inaktívvá válik egy naplóváltást követően, azt a fájlt a LGWR újra felhasználhatja. NOARCHIVELOG módban az adatbázis csak rendszerhiba után állítható helyre, eszközhiba esetén nem. A helyreállításhoz csak az online naplófájlokban tárolt legfrissebb adatbázis-módosításokat használhatjuk fel. Ha NOARCHIVELOG

módban eszközhiba következik be, akkor csak a legfrissebb teljes mentés időpontjáig állíthatjuk vissza az adatbázist, az azt követő tranzakciók hatása elvész. NOARCHIVELOG módban nem végezhetünk online táblaterület-mentést, és nem is használhatjuk fel a korábban, ARCHIVELOG módban készült online táblaterület-mentéseket. Egy NOARCHIVELOG módban működő adatbázist csak teljes mentésből állíthatunk vissza, amely az adatbázis zárt állapotában készült. Emiatt NOARCHIVELOG módban célszerű az adatbázisról rendszeresen teljes mentést készíteni.

ARCHIVELOG módban a napló archiválása be van kapcsolva. Az adatbázis vezérlőfájla jelzi, hogy a megtelt naplófájlokat nem használhatja fel újra a LGWR, amíg azok nincsenek archiválva. A megtelt naplófájlok egy naplótöltést követően archiválhatók. A naplófájlok archiválásának az alábbi előnyei vannak:

- Az adatbázis mentése az online és archivált naplófájlokkal együtt garantálja, hogy minden véglegesített tranzakció helyreállítható az operációs rendszer vagy a lemez meghibásodása esetén.
- Ha elérhetőek az archivált naplófájlok, akkor egy működés közben készített mentést is felhasználhatunk a helyreállításhoz.
- Fenntarthatunk az adatbázisunkról egy másolatot, amelyet az eredeti adatbázis archivált naplójának a másolatra történő folyamatos alkalmazásával tarthatunk naprakészen.

Az Oracle az online naplót kizárólag helyreállításra használja. Az adminisztrátorok azonban egy SQL interfészen keresztül lekérdezéseket hajthatnak végre rajta a *LogMiner* naplóelemző eszköz segítségével. A naplófájlok ugyanis hasznos információkat szolgáltathatnak a korábbi adatbázis-tevékenységekről.

Minden Oracle adatbázis rendelkezik egy *vezérlőfájllal* (control file), amely egy kisméretű bináris állomány, és az adatbázis fizikai szerkezetéről tárol információkat. A vezérlőfájl tartalmazza

- az adatbázis nevét,
- az adatbázishoz tartozó adat- és naplófájlok nevét és helyét,
- az adatbázis létrehozásának idejét,
- az aktuális naplósorszámot,
- ellenőrzőpont-információkat.

Az adatbázis normális működéséhez az Oracle szervernek írási módban el kell tudnia érni a vezérlőfájlt. Nélküle nem lehet csatlakozni az adatbázishoz, és nehézkes a helyreállítás. A vezérlőfájl az adatbázissal egy időben jön létre. Alapértelmezésben az adatbázis létrehozásakor a vezérlőfájlnak legalább egy példánya (néhány operációs rendszer esetén eleve több példánya) is létrejön. A legjobb, ha minden Oracle adatbázis legalább két vezérlőfájllal rendelkezik, mindegyik különböző fizikai adathordozón: ez a *multiplexelt vezérlőfájl* (multiplexed control file). Ha egy vezérlőfájl lemezhiba miatt megsérül, a hozzá tartozó szerverpéldányt le kell állítani. A lemezhiba elhárítása után a sérült vezérlőfájl helyreállítható a másik lemezen tárolt ép példányának felhasználásával, és a szerverpéldány újraindítható. Ebben az esetben nincs szükség eszközhiba utáni helyreállításra.

## ***Az undo információk***

Az Oracle a semmisségi és a helyrehozó naplózás egy speciális kombinációját valósítja meg. Ahogy láttuk, a tranzakciók helyrehozásához szükséges információkat (az adatbázisblokkok módosított értékeit) az online napló tartalmazza. A tranzakciók hatásainak semmissé tételéhez szükséges információk pedig alapesetben egy vagy több *undo táblaterületen* (undo tablespace) tárolódnak (vagy más táblaterületen elhelyezkedő *rollback szegmensekben* – lásd később). Ez azt jelenti, hogy az Oracle az undo adatokat az adatbázisban tárolja, nem külső naplófájlokban. Az undo adatok tehát ugyanolyan blokkokban helyezkednek el, mint az adatbázis más adatai, és ezen blokkok változásai ugyanúgy naplózásra kerülnek. Az Oracle így hatékonyan, külső naplófájlok olvasása nélkül tud hozzáférni az undo adatokhoz. Az undo táblaterület a tranzakciók

által módosított adatok régi értékeit tárolja attól függetlenül, hogy ezek a tranzakciók véglegesítettek-e vagy sem. Az undo információkat használjuk egy aktív tranzakció visszagörgetésére, egy megszakadt tranzakció helyreállítására, az olvasási konzisztencia biztosítására és flashback lekérdezések végrehajtására is.

Az undo táblaterület *undo szegmensekből* (undo segment), azok pedig *undo bejegyzésekből* (undo record vagy undo entry) állnak. Egy undo bejegyzés többek között a megváltozott attribútum(ok) azonosítóját (címét), a módosítást végző tranzakciós műveletet, az annak hatását semmissé tevő utasítást és az attribútum(ok) régi értékét tárolja. Az undo bejegyzés mindig előbb kerül lemezre, mint ahogy az adatbázisban megtörténik a megfelelő attribútumok módosítása. Az ugyanazon tranzakcióhoz tartozó bejegyzések össze vannak láncolva, így könnyen visszakereshetők, ha az adott tranzakciót vissza kell görgetni.

Az undo táblaterületen minden undo szegmenshez tartozik egy *tranzakciós tábla* (transaction table), amely az adott undo szegmenst használó tranzakciók azonosítóit tartalmazza. Minden tranzakciós tábla fix számú bejegyzésből (slotból) áll. Ez a szám az adatblokk méretétől függ, amit viszont az operációs rendszer határoz meg. Minden bejegyzéshez egy tranzakció tartozik. Az Oracle sorban rendeli hozzá a tranzakciókat a tranzakciós tábla szabad elemeihez. Ha a tábla betelik, előlről kezdi felhasználni a szabad elemeket. Egy elem akkor válik szabaddá, ha az általa képviselt tranzakció véglegesítődött. Ha minden elem aktív tranzakcióhoz tartozik, akkor egy újabb tranzakciónak várakoznia kell, amíg valamelyik elem fel nem szabadul.

Ha egy tranzakció befejeződött, akkor a rá vonatkozó undo bejegyzésekre visszagörgetési vagy tranzakció-helyreállítási célból ugyan nincs többé szükség, azonban mégsem törölhetők, mert elképzelhető, hogy még a tranzakció befejeződése előtt elindult egy olyan lekérdezés, amelyhez szükség van a módosított adatok régi értékeire (ezt nevezzük olvasási konzisztenciának – lásd Az Oracle konkurenciavezérlési technikája című részt). Ezenkívül a flashback lekérdezések sikeressége is a régebbi undo adatok elérhetőségén múlhat. Ezen okok miatt a régi undo információkat a lehető legtovább célszerű megőrizni.

Ha egy adatbázist a Database Configuration Assistant (DBCA) segédprogrammal hozunk létre, automatikusan létrejön egy UNDOTBS1 nevű undo táblaterület is. Saját undo táblaterület is készíthető a CREATE DATABASE vagy a CREATE UNDO TABLESPACE utasítás segítségével. Amikor a szerverpéldány elindul, automatikusan kiválasztja az első elérhető undo táblaterületet. Ha nincs ilyen, akkor a rendszer undo táblaterület nélkül indul el, és a SYSTEM táblaterületet használja az undo bejegyzések tárolására, ez azonban nem ajánlott. Ha az adatbázis több undo táblaterülettel rendelkezik, a használni kívánt undo táblaterületet magunk is megadhatjuk az UNDO\_TABLESPACE paraméter segítségével.

## ***A példány-helyreállítás lépései***

Amikor egy undo bejegyzés az undo szegmensbe kerül, a naplóban erről is készül egy naplóbejegyzés, hiszen az undo táblaterületek – más táblaterületekhez hasonlóan – az adatbázis részét képezik. Ez azt eredményezi, hogy az online napló a permanens objektumokra vonatkozó undo információkat is tárolja. Az adatbázisban bekövetkező minden egyes változtatás hatására tehát létrejön egy undo bejegyzés a módosított attribútum(ok) régi értékével, egy naplóbejegyzés a módosított adatokat tartalmazó adatblokkok új értékével, valamint egy másik naplóbejegyzés az undo bejegyzést tartalmazó adatblokk új értékével.

A példány-helyreállítás első lépése a *rolling forward* (vagy *cache recovery*), amelynek során az online naplóban feljegyzett változásokat átvezetjük az adatbázisra. A naplót elegendő az utolsó ellenőrzőponttól kezdődően átvizsgálni. Az ellenőrzőpont garantálja, hogy minden olyan véglegesített módosítás, amelynek az SCN értéke kisebb az ellenőrzőponténál, lemezre került. Az ellenőrzőpont pozíciója (SCN értéke) számos esetben módosulhat, például amikor a Database Writer háttérfolyamat lemezre írja a piszkos puffereket.

A rolling forward lépés után kapott adatbázis nagy valószínűséggel inkonzisztens lesz. Ezután minden olyan módosítást, amely nem volt véglegesítve, semmissé kell tenni. Mivel az online naplóban az undo

adatok is feljegyzésre kerültek, a rolling forward lépés a megfelelő undo szegmenseket is helyreállítja. Az Oracle ezek alapján semmissé tesz az adatbázisban minden olyan nem véglegesített módosítást, amely a rendszerhiba bekövetkezése előtt vagy a rolling forward lépés alatt keletkezett. Ez a lépés a *rolling back* (vagy *transaction recovery*).

### ***Az undo információk kezelésének módjai***

Az undo információk menedzselése két módon történhet: *automatikus* (automatic undo management) és *manuális* (manual undo management) módban. Automatikus módban az Oracle automatikusan kezeli az undo szegmenseket az undo táblaterületeken, nincs szükség felhasználói beavatkozásra. Ez az alapértelmezett mód egy újonnan telepített adatbázis esetén. Manuális módban nem használunk undo táblaterületet, az undo információk *rollback szegmensekben* (rollback segment), azaz felhasználó által kezelt undo szegmensekben tárolódnak. A rollback szegmensek által elfoglalt tárterület kezelése összetett feladat, és nagy terhet ró a DBA-ra.

### ***Mentés és visszaállítás***

A mentés és visszaállítás középpontjában az adatbázist alkotó adatállományok fizikai mentése áll, amely lehetővé teszi az adatbázis későbbi rekonstrukcióját. Az Oracle az RMAN nevű parancssori eszközt ajánlja az adatbázis hatékony mentésére és visszaállítására. Az RMAN védelme az adatfájlokra, a vezérlőfájlokra, a szerverparamétereket tartalmazó fájlokra és az archivált naplófájlokra terjed ki. Ezek az állományok szükségesek az adatbázis rekonstrukciójához. Az RMAN-t úgy tervezték, hogy szorosán együttműködjön az adatbázisszerverrel, blokk szintű hibafelismerést biztosítva a mentés és a visszaállítás során. A mentés során optimalizálja a tárhelyfoglalást az állományok multiplexelésével és tömörítéssel, valamint támogatja a vezető szalagos és egyéb tárolóeszközöket. A mentési eljárás fizikai szinten zajlik, így véd az állományok sérülései (pl. egy adatfájl véletlen letörlése vagy egy lemez meghajtó meghibásodása) ellen. Az RMAN pillanat-visszaállításra is alkalmas, kiküszöbölve bizonyos logikai hibákat, amikor más technikák (pl. a flashback lekérdezések) már nem használhatók.

NOARCHIVELOG módban a megtelt inaktív naplófájlok felülírhatók. Ilyenkor az adatbázis védve van a rendszerhibák ellen, de nincs védve a készülékhibák ellen. ARCHIVELOG módban a megtelt naplófájlok archiválásra kerülnek. Ekkor az adatbázis mind a rendszerhibák, mind a készülékhibák ellen védve van, viszont további hardveres erőforrásokra lehet szükség.

Egy adatfájl *teljes mentése* (full backup) magában foglalja az állomány összes blokkját. A *növekményes mentés* (incremental backup) csak azokat a blokkokat másolja, amelyek módosulnak a mentések között. A *nulladik szintű növekményes mentés* – amely az adatfájl összes blokkját másolja – használható egy növekményes mentési stratégia kiindulópontjaként. Az *első szintű növekményes mentés* csak azokat a blokkokat másolja, amelyek az utolsó nulladik vagy első szintű mentés óta megváltoztak. Egy első szintű mentés lehet *kumulatív* (cumulative), ha tartalmazza az összes megváltozott blokkot az utolsó nulladik szintű mentés óta, vagy *differenciális* (differential), ha csak az utolsó nulladik vagy első szintű mentés óta történt változásokat tartalmazza. A tipikus növekményes mentési stratégiák szabályos időközönként (pl. naponta) készítenek első szintű mentéseket. Visszaállítás során az RMAN automatikusan alkalmazza mind a növekményes mentéseket, mind a naplót, hogy rekonstruálja az adatbázis egy kívánt időpontbeli állapotát.

A mentés lehet *konzisztens* vagy *inkonzisztens*. Konzisztens mentés készítéséhez az adatbázist teljesen le kell állítani és zárva kell tartani a mentés ideje alatt. A leállítási folyamat során minden véglegesített módosítás lemezre íródik, az adatfájlok tehát *tranzakciókonzisztens* állapotban lesznek. Miután visszaállítottuk az adatbázist egy konzisztens mentésből, az adatbázis azonnal megnyitható. ARCHIVELOG módban inkonzisztens mentések is készíthetők, amelyeket az archivált naplófájlok segítségével lehet visszaállítani. A nyílt adatbázisról készült mentések inkonzisztensek, mert az online

naplófájlok olyan módosításokat is tartalmazhatnak, amelyek még nem kerültek kiírásra az adatfájlokba. Az online naplófájlokat archiválni, majd az adatfájlokkal együtt menteni kell az adatbázis visszaállíthatóságának biztosításához. A neve ellenére az inkonzisztens mentés éppolyan robusztus formája a mentésnek, mint a konzisztens mentés. Az inkonzisztens mentések előnye, hogy a segítségükkel akkor is menthetjük az adatbázist, amikor az nyitva áll a módosítások előtt.

Miután visszaállítottuk az archivált naplófájlokat és adatfájlokat, *eszköz-helyreállítást* (media recovery) kell végeznünk, mielőtt megnyithatnánk az adatbázist. Az archivált naplóban jelen lévő, de az adatfájlokban nem megjelenő változásokat alkalmazzuk az adatfájlokra, ezzel tranzakciókonzisztens állapotba hozva azokat az adatbázis megnyitása előtt. Az eszköz-helyreállításához szükség van egy vezérlőfájltra, az adatfájlokra (amelyeket tipikusan mentésből állítunk vissza), valamint az online és archivált naplófájlokra, amelyek az adatfájlok mentése óta történt változásokat tartalmazzák. Az eszköz-helyreállítást leggyakrabban készülékhibák (pl. egy állomány vagy egy lemez elvesztése) vagy felhasználói hibák (pl. egy tábla tartalmának a letörlése) utáni helyreállításra használjuk. Az eszköz-helyreállítás lehet *teljes visszaállítás* (complete recovery) vagy *pillanat-visszaállítás* (point-in-time recovery). A teljes visszaállítás vonatkozhat külön az egyes adatfájlokra, táblaterületekre vagy az egész adatbázisra. A pillanat-visszaállítás rendszerint a teljes adatbázisra vonatkozik (vagy az RMAN segítségével néha csak egyes táblaterületekre). Teljes visszaállítás esetén visszamásoljuk a mentett adatfájlokat, majd alkalmazzuk rájuk az archivált és online naplófájlokban leírt módosításokat. Az adatbázis a hiba időpontjában fennálló állapotába kerül vissza, és adatvesztés nélkül megnyitható. Pillanat-visszaállítás esetén az adatbázist egy felhasználó által választott múltbeli időpillanatban fennálló állapotába állítjuk vissza. Először visszamásoljuk az adott időpillanat előtt készített mentésből az adatfájlokat, valamint az archivált naplófájlok teljes halmazát a mentés készítésének idejétől a kiválasztott időpontig. Ezután átvezetjük a mentéstől az adott időpontig végrehajtott módosításokat az adatfájlokra. A kiválasztott időpont utáni módosításokat figyelmen kívül hagyjuk.

## Konkurenciavezérlés

A tranzakciók közötti egymásra hatás az adatbázis-állapot inkonzisztenssé válását okozhatja, még akkor is, amikor a tranzakciók külön-külön megőrzik a konzisztenciát, és rendszerhiba sem történt. Ezért valamiképpen szabályoznunk kell, hogy a különböző tranzakciók egyes lépései milyen sorrendben következzenek egymás után. A lépések szabályozásának feladatát az adatbázis-kezelő rendszer *ütemező* (scheduler) része végzi. Azt az általános folyamatot, amely biztosítja, hogy a tranzakciók egyidejű végrehajtása során megőrizzék a konzisztenciát, *konkurenciavezérlésnek* (concurrency control) nevezzük.

Amint a tranzakciók az adatbáziselemek olvasását és írását kérik, ezek a kérések az ütemezőhöz kerülnek, amely legtöbbször közvetlenül végrehajtja azokat. Amennyiben a szükséges adatbáziselem nincs a pufferben, először a pufferkezelőt hívja meg. Bizonyos esetekben azonban nem biztonságos azonnal végrehajtani a kéréseket. Az ütemezőnek ekkor késleltetnie kell a kérést, sőt bizonyos esetben abortálnia kell a kérést kiadó tranzakciót.

## Soros és sorba rendezhető ütemezések

A konkurenciavezérlés tanulmányozását azzal kezdjük, hogy megvizsgáljuk, a konkurensen végrehajtott tranzakciók milyen feltételekkel tudják megőrizni az adatbázis-állapot konzisztenciáját. Az alapfeltevésünk az volt, hogy ha minden egyes tranzakciót elkülönítve hajtunk végre (anélkül, hogy más tranzakció konkurensen futna), akkor az adatbázist konzisztens állapotból konzisztens állapotba alakítjuk (korrektség alapelve). A gyakorlatban azonban a tranzakciók általában más tranzakciókkal egyidejűleg futnak, emiatt ez az elv közvetlenül nem használható. Olyan ütemezéseket kell alkalmaznunk, amelyek biztosítják, hogy ugyanazt az eredményt állítják elő, mintha a tranzakciókat egyesével hajtottuk volna végre.

## Ütemezések

Az *ütemezés* (schedule) egy vagy több tranzakció által végrehajtott lényeges műveletek időrendben vett sorozata, amelyben az egy tranzakcióhoz tartozó műveletek sorrendje megegyezik a tranzakcióban megadott sorrenddel. A konkurenciakezelés szempontjából a lényeges olvasási és írási műveletek a központi memória puffereiben történnek, nem pedig a lemezen. Tehát csak a READ és WRITE műveletek sorrendje számít, amikor a konkurenciával foglalkozunk, az INPUT és OUTPUT műveleteket figyelmen kívül hagyjuk.

*Példa.* Tekintsünk két tranzakciót és az adatbázison kifejtett hatásukat, amikor egy meghatározott sorrendben hajtjuk végre a műveleteiket:

T <sub>1</sub>	T <sub>2</sub>
READ (A, t)	READ (A, s)
t := t+100	s := s*2
WRITE (A, t)	WRITE (A, s)
READ (B, t)	READ (B, s)
t := t+100	s := s*2
WRITE (B, t)	WRITE (B, s)

t és s T<sub>1</sub>-nek és T<sub>2</sub>-nek lokális változói, nem adatbáziselemek. Tételezzük fel, hogy az egyetlen konzisztenciamegszorítás az A = B. Mivel T<sub>1</sub> A-hoz és B-hez is hozzáad 100-at, és T<sub>2</sub> A-t és B-t is megszorozza 2-vel, tudjuk, hogy az egyes tranzakciók egymástól elkülönítve futva megőrzik a konzisztenciát.

## Soros ütemezések

Azt mondjuk, hogy egy ütemezés *soros* (serial schedule), ha benne bármely két  $T$  és  $T'$  tranzakcióra teljesül, hogy ha  $T$ -nek van olyan művelete, amely megelőzi  $T'$  valamelyik műveletét, akkor  $T$  összes művelete megelőzi  $T'$  valamennyi műveletét. Másképpen fogalmazva az ütemezés úgy épül fel a tranzakciós műveletekből, hogy először az egyik tranzakció összes műveletét tartalmazza, azután egy másik tranzakció összes műveletét stb., miközben nem cseréli fel a műveleteket.

*Példa.* A fenti tranzakcióknak két soros ütemezése van, az egyikben  $T_1$  megelőzi  $T_2$ -t, a másikban  $T_2$  előzi meg  $T_1$ -et. Legyen a kezdeti állapot  $A = B = 25$ . Ekkor a két ütemezés a következőképpen alakul:

$T_1$	$T_2$	A	B	$T_1$	$T_2$	A	B
READ(A, t)		25			READ(A, s)	25	
t := t+100					s := s*2		
WRITE(A, t)		125			WRITE(A, s)	50	
READ(B, t)			25		READ(B, s)		25
t := t+100					s := s*2		
WRITE(B, t)			125		WRITE(B, s)		50
	READ(A, s)	125		READ(A, t)		50	
	s := s*2			t := t+100			
	WRITE(A, s)	250		WRITE(A, t)		150	
	READ(B, s)		125	READ(B, t)			50
	s := s*2			t := t+100			
	WRITE(B, s)		250	WRITE(B, t)			150

Láthatjuk, hogy A és B végső értéke különböző a két ütemezésben, de nem is a végeredmény a központi kérdés addig, amíg a konzisztenciát megőrizzük. Általában nem várjuk el, hogy az adatbázis végső állapota független legyen a tranzakciók végrehajtásának sorrendjétől.

A soros ütemezést úgy ábrázolhatjuk, hogy a műveleteket a végrehajtásuk sorrendjében felsoroljuk. Mivel a soros ütemezésben a műveletek sorrendje csak magától a tranzakciók sorrendjétől függ, ezért a soros ütemezést elegendő a tranzakciók felsorolásával megadni, például:  $(T_1, T_2)$ , illetve  $(T_2, T_1)$ .

## Sorba rendezhető ütemezések

A tranzakciókra vonatkozó korrektségi elv szerint minden soros ütemezés megőrzi az adatbázis konzisztenciáját. Kérdés, hogy van-e más ütemezés is, amely szintén biztosítja a konzisztencia megmaradását. A válasz igen, ahogy azt a következő példa mutatja. Általában azt mondjuk, hogy egy ütemezés *sorba rendezhető* (serializable schedule), ha ugyanolyan hatással van az adatbázis állapotára, mint ugyanazon tranzakciók valamelyik soros ütemezése, függetlenül az adatbázis kezdeti állapotától.

*Példa.* Tekintsük a fenti két tranzakció következő két ütemezését:

$T_1$	$T_2$	A	B	$T_1$	$T_2$	A	B
READ(A, t)		25		READ(A, t)		25	
t := t+100				t := t+100			
WRITE(A, t)		125		WRITE(A, t)		125	
	READ(A, s)	125			READ(A, s)	125	
	s := s*2				s := s*2		
	WRITE(A, s)	250			WRITE(A, s)	250	
READ(B, t)			25		READ(B, s)		25
t := t+100					s := s*2		
WRITE(B, t)			125		WRITE(B, s)		50
	READ(B, s)		125	READ(B, t)			50
	s := s*2			t := t+100			
	WRITE(B, s)		250	WRITE(B, t)			150

Az első példa egy sorba rendezhető, de nem soros ütemezést ad meg. Ebben az ütemezésben  $T_2$  azután van hatással A-ra, miután  $T_1$  volt, de mielőtt  $T_1$  hatással lenne B-re. Mégis azt látjuk, hogy a két tranzakció hatása megegyezik a  $(T_1, T_2)$  soros ütemezés hatásával. Ezt könnyű belátni tetszőleges konzisztens kiindulási állapotra:  $A = B = c$ -ből kiindulva A-nak is és B-nek is  $2(c + 100)$  lesz az értéke, tehát a konzisztenciát mindig megőrizzük.

A második példában szereplő ütemezés viszont nem sorba rendezhető. Itt  $T_1$  dolgozik előbb A-val, viszont  $T_2$  dolgozik előbb B-vel, ennek hatásaként másképpen kell kiszámolnunk A-t és B-t:  $A := 2(A + 100)$ ,  $B := 2B + 100$ . Az ilyen viselkedést a különböző konkurenciavezérlési technikákkal el kell kerülnünk.

### *A tranzakció szemantikájának hatása*

A sorbarendezhetőség eldöntéséhez eddig a tranzakciók műveleteinek a sorrendjét néztük meg. Azonban a tranzakciók részletei is számítanak, ahogyan ezt a következő példából láthatjuk:

*Példa.* Tekintsük az alábbi ütemezést, amely csak a  $T_2$  által végrehajtott számításokban különbözik a legutolsó példánktól, mégpedig abban, hogy nem 2-vel szorozza meg A-t és B-t, hanem 1-gyel:

$T_1$	$T_2$	A	B
READ (A, t)		25	
t := t+100			
WRITE (A, t)		125	
	READ (A, s)	125	
	s := s*1		
	WRITE (A, s)	125	
	READ (B, s)		25
	s := s*1		
	WRITE (B, s)		25
READ (B, t)			25
t := t+100			
WRITE (B, t)			125

A és B értéke az ütemezés végén megegyezik, és könnyen ellenőrizhetjük, hogy a konzisztens kezdeti állapottól függetlenül a végállapot is konzisztens lesz. Valójában az egyetlen végállapot az, amelyet vagy a  $(T_1, T_2)$  vagy a  $(T_2, T_1)$  soros ütemezés eredményez.

Felmerülhet a kérdés, hogy mi értelme van a  $T_2$  tranzakciónak. Valójában több elfogadható tranzakciót helyettesíthetnénk a helyére, amely A-t és B-t változatlanul hagyná.  $T_2$  például lehetne olyan tranzakció, amely csak kiírja A-t és B-t. Vagy a felhasználótól kérhet be adatokat, hogy kiszámoljon egy F tényezőt, amivel beszorozza A-t és B-t, és előfordulhat olyan felhasználói input, amelyre  $F = 1$ .

Sajnos az ütemező számára nem reális a tranzakciós számítások részleteinek figyelembevétele. Mivel a tranzakciók gyakran tartalmaznak általános célú programozási nyelven írt kódokat éppúgy, mint SQL nyelvű utasításokat, néha nagyon nehéz megválaszolni azokat a kérdéseket, mint például „ez a tranzakció A-t egy 1-től különböző értékkel szorozta-e meg”. Az ütemezőnek azonban látnia kell a tranzakciók olvasási és írási kéréseit, így tudhatja, hogy az egyes tranzakciók mely adatbáziselemeket olvasták be, és mely elemek változhattak meg. Az ütemező feladatának egyszerűsítésére megszokott a következő feltétel:

- Bármely A adatbáziselemnek egy T tranzakció olyan értéket ír be, amely az adatbázis-állapottól függ oly módon, hogy ne forduljon elő aritmetikai egybeesés.

Más szóval: ha T tudna A-ra olyan hatással lenni, hogy az adatbázis-állapot inkonzisztenssé váljon, akkor T ezt meg is teszi. Ezt a feltevést később pontosítjuk, amikor a sorbarendezhetőség biztosítására adunk meg feltételeket.

## A tranzakciók és az ütemezések jelölése

Ha elfogadjuk, hogy egy tranzakció által végrehajtott pontos számítások tetszőlegesen lehetnek, akkor nem szükséges a helyi számítási lépések részleteit néznünk. Csak a tranzakciók által végrehajtott olvasások és írások számítanak, így a tranzakciókat és az ütemezéseket rövidebben jelölhetjük. Ekkor  $r_T(X)$  és  $w_T(X)$  tranzakcióműveletek, és azt jelentik, hogy a  $T$  tranzakció olvassa, illetve írja az  $X$  adatbáziselemet. Továbbá, mivel a tranzakcióinkat általában  $T_1, T_2, \dots$ -vel fogjuk jelölni, ezért megállapodunk abban, hogy  $r_i(X)$  és  $w_i(X)$  ugyanazt jelöli, mint  $r_{T_i}(X)$ , illetve  $w_{T_i}(X)$ .

*Példa.* A fenti példákban szereplő tranzakciók az alábbi módon írhatók fel:

$T_1: r_1(A); w_1(A); r_1(B); w_1(B);$

$T_2: r_2(A); w_2(A); r_2(B); w_2(B);$

Nem említettük sehol a  $t$  és  $s$  lokális változókat, és nem jelöltük azt sem, hogy mi történt a beolvasás után A-val és B-vel. Mindezt úgy értelmezzük, hogy az adatbáziselemek megváltozásában a „legrosszabbat fogjuk feltételezni”.

Másik példaként nézzük meg a  $T_1$  és  $T_2$  tranzakciók korábban felírt sorba rendezhető ütemezését:

$r_1(A); w_1(A); r_2(A); w_2(A); r_1(B); w_1(B); r_2(B); w_2(B);$

Pontosítva a jelölést:

1. Egy tranzakció *műveletét*  $r_i(X)$  vagy  $w_i(X)$  formában fejezzük ki, amely azt jelenti, hogy a  $T_i$  tranzakció olvassa, illetve írja az  $X$  adatbáziselemet.
2. Egy  $T_i$  *tranzakció* az  $i$  indexű műveletekből álló sorozat.
3. A  $T$  tranzakcióhalmaz egy  $S$  *ütemezése* olyan műveletek sorozata, amelyben minden  $T$  halmazbeli  $T_i$  tranzakcióra teljesül, hogy  $T_i$  műveletei ugyanabban a sorrendben fordulnak elő  $S$ -ben, mint ahogy magában a  $T_i$  definíciójában szerepeltek. Azt mondjuk, hogy  $S$  az öt alkotó tranzakciók műveleteinek *átlapolása* (interleaving).

## Konfliktus-sorbarendeázhetőség

Most egy olyan elégséges feltételt adunk meg, amely biztosítja egy ütemezés sorbarendeázhetőségét. A forgalomban lévő rendszerek ütemezői a tranzakciók sorbarendeázhetőségére általában ezt az erősebb feltételt biztosítják, amelyet *konfliktus-sorbarendeázhetőségnek* nevezünk. Ez a *konfliktus* fogalmon alapul: A *konfliktus* (conflict) vagy *konfliktuspár* két olyan egymást követő művelet az ütemezésben, amelyeknek ha a sorrendjét felcseréljük, akkor legalább az egyik tranzakció viselkedése megváltozhat. Egy tranzakció két szomszédos műveletét mindig konfliktusnak tekintjük.

### Konfliktusok

Vegyük észre, hogy a legtöbb műveletpár nincs konfliktusban a fenti értelemben. Legyen  $T_i$  és  $T_j$  két különböző tranzakció ( $i \neq j$ ).

1.  $r_i(X); r_j(Y)$ ; sohasem konfliktus, még akkor sem, ha  $X = Y$ , mivel egyik lépés sem változtatja meg az értékeket.
2.  $r_i(X); w_j(Y)$ ; nincs konfliktusban, feltéve, hogy  $X \neq Y$ , mivel  $T_j$  írhatja  $Y$ -t, mielőtt  $T_i$  beolvasta  $X$ -et,  $X$  értéke ettől ugyanis nem változik. Annak sincs hatása  $T_j$ -re, hogy  $T_i$  olvassa  $X$ -et, ugyanis ez nincs hatással arra, hogy milyen értéket ír  $T_j$   $Y$ -ba.
3.  $w_i(X); r_j(Y)$ ; nincs konfliktusban, ha  $X \neq Y$ , ugyanazért, amiért a 2. pontban.

4.  $w_i(X); w_j(Y)$ ; sincs konfliktusban, ha  $X \neq Y$ .

Másrészt három esetben nem cserélhetjük fel a műveletek sorrendjét:

- Ugyanannak a tranzakciónak két művelete, például  $r_i(X); w_i(Y)$ ; konfliktus, mivel egyetlen tranzakción belül a műveletek sorrendje rögzített, és az adatbázis-kezelő rendszer ezt a sorrendet nem rendezheti át.
- Különböző tranzakciók ugyanarra az adatbáziselemre vonatkozó írása, például  $w_i(X); w_j(X)$ ; konfliktus, mivel  $X$  értéke az marad, amit  $T_j$  számolt ki. Ha felcseréljük a sorrendjüket, akkor pedig  $X$ -nek a  $T_i$  által kiszámolt értéke marad meg. Az a feltevésünk, hogy „nincs egybeesés”, azt adja, hogy a  $T_i$  és a  $T_j$  által kiírt értékek lehetnek különbözőek, és ezért az adatbázis valamelyik kezdeti állapotára különbözni fognak.
- Különböző tranzakciók által ugyanazon adatbáziselem olvasása és írása is konfliktus, azaz  $r_i(X); w_j(X)$ ; és  $w_i(X); r_j(X)$ ; is konfliktus. Ha átvisszük  $w_j(X)$ -et  $r_i(X)$  elé, akkor a  $T_i$  által olvasott  $X$ -beli érték az lesz, amit a  $T_j$  kiírt, amiről pedig feltételeztük, hogy nem szükségképpen egyezik meg  $X$  korábbi értékével. Tehát  $r_i(X)$  és  $w_j(X)$  sorrendjének cseréje befolyásolja, hogy  $T_i$  milyen értéket olvas  $X$ -ből, ez pedig befolyásolja  $T_i$  működését.

Levonhatjuk a következtetést, hogy különböző tranzakciók bármely két műveletének sorrendje felcserélhető, hacsak nem:

- ugyanarra az adatbáziselemre vonatkoznak, és
- legalább az egyik művelet írás.

Ezt az elvet kiterjesztve tetszőleges ütemezést véve annyi nem konfliktusos cserét készíthetünk, amennyit csak kívánunk, abból a célból, hogy az ütemezést soros ütemezéssé alakítsuk át. Ha ezt meg tudjuk tenni, akkor az eredeti ütemezés sorba rendezhető volt, ugyanis az adatbázis állapotára való hatása változatlan marad minden nemkonfliktusos cserével.

Azt mondjuk, hogy két ütemezés *konfliktusekvivalens* (conflict-equivalent), ha szomszédos műveletek nemkonfliktusos cseréinek sorozatával az egyiket átalakíthatjuk a másikká. Azt mondjuk, hogy egy ütemezés *konfliktus-sorbarendeazhető* (conflict-serializable schedule), ha konfliktusekvivalens ugyanazon tranzakciók valamely soros ütemezésével. A konfliktus-sorbarendeazhetőség elégséges feltétele a sorbarendeazhetőségnek, vagyis egy konfliktus-sorbarendeazhető ütemezés sorba rendezhető ütemezés is egyben. Azonban a konfliktus-sorbarendeazhetőség nem szükséges ahhoz, hogy egy ütemezés sorba rendezhető legyen, mégis általában ezt a feltételt ellenőrzik a forgalomban lévő rendszerek ütemezői, amikor a sorbarendeazhetőséget kell biztosítaniuk.

*Példa.* Legyen az ütemezés a következő:

$r_1(A); w_1(A); r_2(A); w_2(A); r_1(B); w_1(B); r_2(B); w_2(B)$ ;

Azt állítjuk, hogy ez az ütemezés konfliktus-sorbarendeazhető. A következő cserékkel ez az ütemezés átalakítható a  $(T_1, T_2)$  soros ütemezéssé, ahol az összes  $T_1$ -beli művelet megelőzi az összes  $T_2$ -beli műveletet:

$r_1(A); w_1(A); r_2(A); \underline{w_2(A)}; \underline{r_1(B)}; w_1(B); r_2(B); w_2(B)$ ;

$r_1(A); w_1(A); \underline{r_2(A)}; \underline{r_1(B)}; w_2(A); w_1(B); r_2(B); w_2(B)$ ;

$r_1(A); w_1(A); r_1(B); r_2(A); \underline{w_2(A)}; \underline{w_1(B)}; r_2(B); w_2(B)$ ;

$r_1(A); w_1(A); r_1(B); \underline{r_2(A)}; \underline{w_1(B)}; w_2(A); r_2(B); w_2(B)$ ;

$r_1(A); w_1(A); r_1(B); w_1(B); r_2(A); w_2(A); r_2(B); w_2(B)$ ;

Felmerül a kérdés, hogy miért nem szükséges a konfliktus-sorbarendeazhetőség a sorbarendeazhetőséghez. Korábban már láttunk erre egy példát, amikor a tranzakció szemantikáját figyelembe véve állapíthattuk csak meg a sorbarendeazhetőséget. Akkor megnéztük, hogy a  $T_2$  által végrehajtott speciális számítások miatt miért volt az ütemezés sorba rendezhető. Pedig az az ütemezés nem konfliktus-sorbarendeazhető, ugyanis

A-t  $T_1$  írja előbb, B-t pedig  $T_2$ . Mivel sem A írását, sem B írását nem lehet átrendezni, semmilyen módon nem kerülhet  $T_1$  összes művelete  $T_2$  összes művelete elé, sem fordítva.

Vannak olyan sorba rendezhető, de nem konfliktus-sorbarendezhető ütemezések is, amelyek nem függenek a tranzakciók által végrehajtott számításoktól. Tekintsük például a  $T_1$ ,  $T_2$  és  $T_3$  tranzakciókat, amelyek mindegyike X értékét írja.  $T_1$  és  $T_2$  Y-nak is ír értéket, mielőtt X-nek írnának értéket. Az egyik lehetséges ütemezés, amely éppen soros is, a következő:

$S_1: w_1(Y); w_1(X); w_2(Y); w_2(X); w_3(X);$

Az  $S_1$  ütemezés X értékének a  $T_3$  által írt értéket, Y értékének pedig a  $T_2$  által írt értéket adja. Ugyanezt végzi a következő ütemezés is:

$S_2: w_1(Y); w_2(Y); w_2(X); w_1(X); w_3(X);$

Intuíció alapján átgondolva annak, hogy  $T_1$  és  $T_2$  milyen értéket ír X-be, nincs hatása, ugyanis  $T_3$  felülírja X értékét. Emiatt  $S_1$  és  $S_2$  X-nek is és Y-nak is ugyanazt az értéket adja. Mivel  $S_1$  soros ütemezés, és  $S_2$ -nek bármely adatbázis-állapotra ugyanaz a hatása, mint  $S_1$ -nek, ezért  $S_2$  sorba rendezhető. Ugyanakkor mivel nem tudjuk felcserélni  $w_1(X)$ -et  $w_2(X)$ -szel, így cseréken keresztül nem lehet  $S_2$ -t valamelyik soros ütemezéssé átalakítani. Tehát  $S_2$  sorba rendezhető, de nem konfliktus-sorbarendezhető.

## Megelőzési gráfok és teszt a konfliktus-sorbarendezhetőségre

Viszonylag könnyű megvizsgálnunk egy S ütemezést, és eldöntenünk, hogy konfliktus-sorbarendezhető-e vagy nem. Az az alapötlet, hogy ha valahol konfliktusban álló műveletek szerepelnek S-ben, akkor az ezeket a műveleteket végrehajtó tranzakcióknak ugyanabban a sorrendben kell előfordulniuk a konfliktusekvivalens soros ütemezésekben, mint ahogyan az S-ben voltak. Tehát a konfliktusban álló műveletpárok megszorítást adnak a feltételezett konfliktusekvivalens soros ütemezésben a tranzakciók sorrendjére. Ha ezek a megszorítások nem mondanak ellent egymásnak, akkor találhatóunk konfliktusekvivalens soros ütemezést. Ha pedig ellentmondanak egymásnak, akkor tudjuk, hogy nincs ilyen soros ütemezés.

Adott a  $T_1$  és  $T_2$ , esetleg további tranzakcióknak egy S ütemezése. Azt mondjuk, hogy  $T_1$  megelőzi  $T_2$ -t, ha van a  $T_1$ -ben olyan  $A_1$  művelet és a  $T_2$ -ben olyan  $A_2$  művelet, hogy

1.  $A_1$  megelőzi  $A_2$ -t S-ben,
2.  $A_1$  és  $A_2$  ugyanarra az adatbáziselemre vonatkoznak, és
3.  $A_1$  és  $A_2$  közül legalább az egyik írás művelet.

Másképpen fogalmazva:  $A_1$  és  $A_2$  konfliktuspárt alkotna, ha szomszédos műveletek lennének. Jelölése:  $T_1 <_S T_2$ . Látható, hogy ezek pontosan azok a feltételek, amikor nem lehet felcserélni  $A_1$  és  $A_2$  sorrendjét. Tehát  $A_1$  az  $A_2$  előtt szerepel bármely S-sel konfliktusekvivalens ütemezésben. Ebből az következik, hogy ha ezek közül az ütemezések közül az egyik soros ütemezés, akkor abban  $T_1$ -nek meg kell előznie  $T_2$ -t.

Ezeket a megelőzéseket a megelőzési gráfban (precedence graph) összegezhethetjük. A megelőzési gráf csomópontjai az S ütemezés tranzakciói. Ha a tranzakciókat  $T_i$ -vel jelöljük, akkor a  $T_i$ -nek megfelelő csomópontot az i egésszel. Az i csomópontból a j csomópontba vezet irányított él, ha  $T_i <_S T_j$ .

*Példa.* A következő S ütemezés a  $T_1$ ,  $T_2$  és  $T_3$  tranzakciókat tartalmazza:

$S: r_2(A); r_1(B); w_2(A); r_3(A); w_1(B); w_3(A); r_2(B); w_2(B);$

Az S ütemezéshez tartozó megelőzési gráf a következő:



Ha az A-val kapcsolatos műveleteket nézzük meg, akkor több okot találunk, hogy miért igaz a  $T_2 <_S T_3$ . Például  $r_2(A)$  az S-ben  $w_3(A)$  előtt áll, és  $w_2(A)$  az  $r_3(A)$  és a  $w_3(A)$  előtt is áll. A három észrevételünk közül bármelyik elegendő, hogy igazoljuk, valóban vezet él 2-ből 3-ba a megelőzési gráfban. Hasonló módon ha megnézzük a B-vel kapcsolatos műveleteket, akkor szintén több okot találunk, hogy miért igaz a  $T_1 <_S T_2$ . Például az  $r_1(B)$  művelet a  $w_2(B)$  művelet előtt áll. Tehát az S megelőzési gráfban 1-ből 2-be szintén vezet él. Ez a két él és csak ez a két él az, amelyeket az S ütemezésben szereplő műveletek sorrendjéből tudunk ellenőrizni.

Van egy egyszerű szabály, amivel megmondhatjuk, hogy egy S ütemezés konfliktus-sorbarendezhető-e:

- Rajzoljuk fel S megelőzési gráfját, és nézzük meg, tartalmaz-e kört! Ha igen, akkor S nem konfliktus-sorbarendezhető, ha nem, akkor az, és ekkor a csomópontok bármelyik topologikus sorrendje megadja a konfliktusekvivalens soros sorrendet.

Egy körmentes gráf csomópontjainak *topologikus sorrendje* a csomópontok bármely olyan rendezése, amelyben minden  $a \rightarrow b$  élre az a csomópont megelőzi a b csomópontot a topologikus rendezésben.

*Példa.* A fenti megelőzési gráf körmentes, így az S ütemezés konfliktus-sorbarendezhető. A csomópontoknak, azaz a tranzakcióknak csak egyetlen sorrendje van, amely konzisztens a gráf éleivel, ez pedig a  $(T_1, T_2, T_3)$ . S-et tehát át lehet alakítani olyan ütemezéssé, amelyben a három tranzakció mindegyikének az összes művelete ugyanebben a sorrendben van, és ez a soros ütemezés:

$S' : r_1(B); w_1(B); r_2(A); w_2(A); r_2(B); w_2(B); r_3(A); w_3(A);$

Ahhoz, hogy belássuk, megkaphatjuk S-ből S' -t szomszédos elemek cseréjével, az első észrevételünk, hogy az  $r_1(B)$  -t konfliktus nélkül az  $r_2(A)$  elé hozhatjuk. Ezután három cserével a  $w_1(B)$  -t közvetlenül az  $r_1(B)$  utánra tudjuk vinni, ugyanis mindegyik közbeeső művelet az A-ra vonatkozik. Ezután az  $r_2(B)$  -t és a  $w_2(B)$  -t csak az A-ra vonatkozó műveleteken keresztül át tudjuk vinni pontosan a  $w_2(A)$  utáni helyzetbe, amivel megkapjuk S' -t.

*Példa.* Tekintsük az alábbi ütemezést:

$S_1 : r_2(A); r_1(B); w_2(A); r_2(B); r_3(A); w_1(B); w_3(A); w_2(B);$

$S_1$  csak abban különbözik S-től, hogy az  $r_2(B)$  művelet három hellyel előbb szerepel. Az A-ra vonatkozó műveleteket megvizsgálva most is csak a  $T_2 <_{S_1} T_3$  megelőzési kapcsolathoz jutunk. De ha B-t vizsgáljuk, akkor nem csak  $T_1 <_{S_1} T_2$  teljesül (ugyanis  $r_1(B)$  és  $w_1(B)$  a  $w_2(B)$  előtt szerepel), hanem  $T_2 <_{S_1} T_1$  is (ugyanis  $r_2(B)$  a  $w_1(B)$  előtt fordul elő). Emiatt az  $S_1$  ütemezéshez tartozó megelőzési gráf a következő:

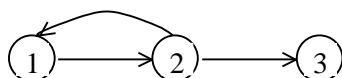

Ez a gráf nyilvánvalóan tartalmaz kört (ciklikus), ezért arra következtethetünk, hogy  $S_1$  nem konfliktus-sorbarendezhető, ugyanis intuíció alapján láthatjuk, hogy bármely konfliktusekvivalens soros ütemezésben  $T_1$ -nek  $T_2$  előtt is és után is kellene állnia, tehát nem létezik ilyen ütemezés.

### ***Miért működik a megelőzési gráfon alapuló tesztelés?***

Láttuk, hogy a megelőzési gráfban a kör túl sok megszorítást jelent a feltételezett konfliktusekvivalens soros ütemezésre nézve. Azaz ha létezik a  $T_1 \rightarrow T_2 \rightarrow \dots \rightarrow T_n \rightarrow T_1$  n darab tranzakcióból álló kör, akkor a feltételezett soros sorrendben  $T_1$  műveleteinek meg kell előzniük a  $T_2$ -ben szereplő műveleteket, amelyeknek meg kell előzniük a  $T_3$ -belieket és így tovább egészen  $T_n$ -ig. De  $T_n$  műveletei emiatt a  $T_1$ -

beliek mögött vannak, ugyanakkor meg is kellene előzniük a  $T_1$ -belieket a  $T_n \rightarrow T_1$  él miatt. Ebből következik, hogy ha a megelőzési gráf tartalmaz kört, akkor az ütemezés nem konfliktus-sorbarendezhető.

A másik irányt egy kicsit nehezebb belátnunk. Azt kell megmutatnunk, hogy amikor a megelőzési gráf körmentes, akkor az ütemezés műveletei átrendezhetők szomszédos műveletek szabályos cseréivel úgy, hogy az ütemezés egy soros ütemezéssé váljon. Ha ezt meg tudjuk tenni, akkor bebizonyítottuk, hogy minden körmentes megelőzési gráffal rendelkező ütemezés konfliktus-sorbarendezhető. A bizonyítás az ütemezésben részt vevő tranzakciók száma szerinti indukcióval történik:

**Alapeset:** Ha  $n = 1$ , vagyis csak egyetlen tranzakcióból áll az ütemezés, akkor az már önmagában soros, tehát biztosan konfliktus-sorbarendezhető.

**Indukció:** Legyen  $S$  a  $T_1, T_2, \dots, T_n$   $n$  darab tranzakció műveleteiből álló ütemezés. Tételezzük fel, hogy  $S$ -nek körmentes megelőzési gráfja van. Ha egy véges gráf körmentes, akkor van legalább egy olyan csomópontja, amelybe nem vezet él. Legyen a  $T_i$  tranzakciónak megfelelő  $i$  csomópont egy ilyen csomópont. Mivel az  $i$  csomópontba nem vezet él, nincs  $S$ -ben olyan  $A$  művelet, amely

1. valamelyik  $T_j$  ( $i \neq j$ ) tranzakcióra vonatkozik,
2.  $T_i$  valamely műveletét megelőzi, és
3. ezzel a művelettel konfliktusban van.

Ha lenne ilyen, akkor a megelőzési gráfban lennie kellene egy élnek a  $j$  csomópontból az  $i$  csomópontba (hiszen ekkor  $T_j$  megelőzi  $T_i$ -t), márpedig az  $i$  csomópontba nem vezet él.

Így lehetséges, hogy  $T_i$  minden műveletét  $S$  legelejére mozgadjuk át, miközben megtartjuk a sorrendjüket. Az ütemezés most a következő alakú:

( $T_i$  műveletei) (a többi  $n-1$  tranzakció műveletei)

Most tekintsük  $S$  második részét, vagyis a  $T_i$ -től különböző összes tranzakciónak a műveleteit. Mivel ezek a műveletek egymáshoz viszonyítva ugyanabban a sorrendben vannak, mint ahogyan  $S$ -ben voltak, ennek a második résznek a megelőzési gráfját megkapjuk  $S$  megelőzési gráfjából, ha elhagyjuk belőle az  $i$  csomópontot és az ebből a csomópontból kimenő éleket.

Mivel az eredeti megelőzési gráf körmentes volt, és csomópontok, illetve élek törlésével nem válhatott ciklikussá, ezért a második rész megelőzési gráfja is körmentes. Továbbá, mivel a második része  $n-1$  tranzakciót tartalmaz, alkalmazzuk rá az indukciós feltevést. Így tudjuk, hogy a második rész műveletei szomszédos műveletek szabályos cseréivel átrendezhetők soros ütemezéssé. Ily módon magát  $S$ -et alakítottuk át olyan soros ütemezéssé, amelyben  $T_i$  műveletei állnak legelől, és a többi tranzakció műveletei ezután következnek valamilyen soros sorrendben. Az indukciót beláttuk, és így következik, hogy minden olyan ütemezés, amelynek körmentes a megelőzési gráfja, konfliktus-sorbarendezhető.

## A sorbarendezhetőség biztosítása zárankkal

Képzeljünk el egy olyan tranzakcióhalmazt, amely megszorítások nélkül hajtja végre a műveleteit. Ezek a műveletek is egy ütemezést alkotnak, de nem valószínű, hogy ez az ütemezés sorba rendezhető lenne. Az ütemező feladata az, hogy megakadályozza az olyan műveleti sorrendeket, amelyek nem sorba rendezhető ütemezésekhez vezetnek. Először az ütemező legáltalánosabb szerkezetét tekintjük, olyat, amelyben az adatbáziselemekre kiadott *zárank* (lock) akadályozzák meg a nem sorba rendezhető viselkedést. Röviden arról van szó, hogy a tranzakciók zárólják azokat az adatbáziselemeket, amelyekhez hozzáférnek, hogy megakadályozzák azt, hogy ugyanakkor más tranzakciók is hozzáférjenek ezekhez az elemekhez, mivel ekkor felmerülne a nem sorbarendezhetőség kockázata.

Először egy leegyszerűsített zárolási sémával vezetjük be a zárolás fogalmát. Ebben a sémában csak egyféle zár van, amelyet a tranzakcióknak meg kell kapniuk az adatbáziselemre, ha bármilyen műveletet végre akarnak hajtani rajta. Később sokkal valósabb zárolási sémákat tanulmányozunk, különböző zármódokkal.

## Zárak

Az ütemező felelős azért, hogy fogadja a tranzakcióktól érkező kéréseket, és vagy megengedi a műveletek végrehajtását, vagy addig késlelteti, amikor már biztonságosan végre tudja hajtani őket. Nézzük meg, hogyan irányítja ezt a döntést a *zártábla* (lock table) felhasználásával.

Az lenne az ideális, ha az ütemező akkor és csak akkor továbbítana egy kérést, ha annak végrehajtása nem vezethetne inkonzisztens adatbázis-állapothoz, miután az összes aktív tranzakciót vagy véglegesen végrehajtottuk, vagy abortáltuk (vagyis sikertelenül befejeztük). Ezt a kérdést viszont túl nehéz lenne valós időben eldönteni. Így minden ütemező csak egy egyszerű tesztet hajt végre a sorbarendehezőség eldöntésére, azonban letilthat olyan műveleteket is, amelyek önmagukban nem vezetnének inkonzisztenciához. A *zárolási ütemező*, mint a legtöbb ütemező, a konfliktus-sorbarendehezőséget követeli meg, pedig – mint azt már láttuk – ez erősebb követelmény, mint a sorbarendehezőség.

Ha az ütemező zárat használ, akkor a tranzakcióknak – az adatbáziselemek olvasásán és írásán felül – zárat kell kérniük és feloldaniuk. A zárat használatának két értelemben is helyesnek kell lennie: mind a tranzakciók szerkezetére, mind pedig az ütemezések szerkezetére alkalmazva:

- *Tranzakciók konzisztenciája* (consistency of transactions): A műveletek és a zárat az alábbi elvárások szerint kapcsolódnak egymáshoz:
  1. A tranzakció csak akkor olvashat vagy írhat egy elemet, ha már korábban zárolta azt, és még nem oldotta fel a zárat.
  2. Ha egy tranzakció zárol egy elemet, akkor később azt fel kell szabadítania.
- *Az ütemezések jogszerűsége* (legality of schedules): A zárat értelme feleljen meg a szándék szerinti elvárásnak: nem zárolhatja két tranzakció ugyanazt az elemet, csak úgy, ha az egyik előbb már feloldotta a zárat.

Kibővítjük a jelöléseinket a zárolás és a feloldás műveletekkel:

$l_i(X)$  : a  $T_i$  tranzakció az  $X$  adatbáziselemre *zárolást kér* (lock).

$u_i(X)$  : a  $T_i$  tranzakció az  $X$  adatbáziselem *zárolását feloldja* (unlock).

Így a tranzakciók konzisztenciafeltétele és az ütemezések jogszerűségének a feltétele a következőképpen is kimondható:

- Ha egy  $T_i$  tranzakcióban van egy  $r_i(X)$  vagy egy  $w_i(X)$  művelet, akkor van korábban egy  $l_i(X)$  művelet, és van később egy  $u_i(X)$  művelet, de a zárolás és az írás/olvasás között nincs  $u_i(X)$ .
- Ha egy ütemezésben van olyan  $l_i(X)$  művelet, amelyet  $l_j(X)$  követ, akkor e két művelet között lennie kell egy  $u_i(X)$  műveletnek.

*Példa.* Tekintsük a legelső példánkat, amelyben  $T_1$  hozzáad az  $A$  és  $B$  adatbáziselemekhez 100-at,  $T_2$  pedig megduplázza az értéküket. Most úgy adjuk meg a tranzakciókat, hogy a zárolási és az aritmetikai műveleteket is leírjuk, bár rendszerint a számításokat nem ábrázoljuk ebben a jelölésben, ugyanis az ütemező sem tudja azt figyelembe venni, amikor arról dönt, hogy engedélyezze vagy elutasítsa a kéréseket:

$T_1: l_1(A); r_1(A); A := A+100; w_1(A); u_1(A); l_1(B); r_1(B); B := B+100; w_1(B); u_1(B);$

$T_2: l_2(A); r_2(A); A := A*2; w_2(A); u_2(A); l_2(B); r_2(B); B := B*2; w_2(B); u_2(B);$

Mindkét tranzakció konzisztens. Mindkettő felszabadítja az A-ra és B-re kiadott zárat. Továbbá mindkettő csak olyan lépésekben dolgozik A-n és B-n, melyeket megelőzően már zárolták az elemet, és még nem oldották fel a zár alól.

T <sub>1</sub>	T <sub>2</sub>	A	B
l <sub>1</sub> (A); r <sub>1</sub> (A); A := A+100; w <sub>1</sub> (A); u <sub>1</sub> (A);		25	
	l <sub>2</sub> (A); r <sub>2</sub> (A); A := A*2; w <sub>2</sub> (A); u <sub>2</sub> (A);	125	
	l <sub>2</sub> (B); r <sub>2</sub> (B); B := B*2; w <sub>2</sub> (B); u <sub>2</sub> (B);	125	
		250	
			25
			50
l <sub>1</sub> (B); r <sub>1</sub> (B); B := B+100; w <sub>1</sub> (B); u <sub>1</sub> (B);			50
			150

Az ábrán a két tranzakciónak egy jogszerű ütemezése látható, ugyanis a két tranzakció sohasem zárolja egyidejűleg A-t vagy B-t. Pontosabban: T<sub>2</sub> nem végzi el az l<sub>2</sub>(A) műveletet, csak miután T<sub>1</sub> végrehajtotta u<sub>1</sub>(A)-t, és T<sub>1</sub> nem végzi el az l<sub>1</sub>(B) műveletet, csak miután T<sub>2</sub> végrehajtotta u<sub>2</sub>(B)-t. Láthatjuk a kiszámított értékek nyomán követésével, hogy bár ez az ütemezés jogszerű, mégsem sorba rendezhető. Nemsokára látni fogunk egy további feltételt (a kétfázisú zárolást), amivel biztosíthatjuk, hogy a jogszerű ütemezések konfliktus-sorbarendeázhetők legyenek.

### A zárolási ütemező

A zároláson alapuló ütemező feladata, hogy akkor és csak akkor engedélyezze a kérések végrehajtását, ha azok jogszerű ütemezéseket eredményeznek. Ezt a döntést segíti a zártábla, amely minden adatbáziselemhez megadja azt a tranzakciót, ha van ilyen, amelyik pillanatnyilag zárolja az adott elemet. A zártábla szerkezetéről később lesz szó. Ha viszont csak egyféle zárolás van, mint ahogyan eddig feltételeztük, akkor úgy tekinthetjük a táblát, mint (X, T) párokból álló Zárolások(elem, tranzakció) relációt, ahol a T tranzakció zárolja az X adatbáziselemet. Az ütemezőnek csak le kell kérdeznie ezt a relációt, illetve egyszerű INSERT és DELETE utasításokkal kell módosítania.

*Példa.* A fenti példában látható ütemezés jogszerű, így a zárolási ütemező engedélyezhetné az összes kérést abban a sorrendben, ahogyan beérkeznek. Néha azonban előfordulhat, hogy nem lehet engedélyezni a kéréseket. Hajtsunk végre a T<sub>1</sub> és T<sub>2</sub> tranzakciókon egy apró, de lényeges változtatást, mégpedig azt, hogy T<sub>1</sub> és T<sub>2</sub> is előbb zárolja B-t, és csak azután oldja fel A zárolását:

T<sub>1</sub>: l<sub>1</sub>(A); r<sub>1</sub>(A); A := A+100; w<sub>1</sub>(A); l<sub>1</sub>(B); u<sub>1</sub>(A); r<sub>1</sub>(B); B := B+100; w<sub>1</sub>(B); u<sub>1</sub>(B);  
T<sub>2</sub>: l<sub>2</sub>(A); r<sub>2</sub>(A); A := A\*2; w<sub>2</sub>(A); l<sub>2</sub>(B); u<sub>2</sub>(A); r<sub>2</sub>(B); B := B\*2; w<sub>2</sub>(B); u<sub>2</sub>(B);

T <sub>1</sub>	T <sub>2</sub>	A	B
l <sub>1</sub> (A); r <sub>1</sub> (A); A := A+100; w <sub>1</sub> (A); l <sub>1</sub> (B); u <sub>1</sub> (A);		25	
	l <sub>2</sub> (A); r <sub>2</sub> (A); A := A*2; w <sub>2</sub> (A);	125	
	l <sub>2</sub> (B); <b>elutasítva</b>	125	
		250	
			25
r <sub>1</sub> (B); B := B+100; w <sub>1</sub> (B); u <sub>1</sub> (B);			125
	l <sub>2</sub> (B); u <sub>2</sub> (A); r <sub>2</sub> (B); B := B*2; w <sub>2</sub> (B); u <sub>2</sub> (B);		125
			250

Az ábrán látható, hogy amikor a módosított ütemezésben  $T_2$  kéri B zárolását, az ütemezőnek el kell utasítania ezt a kérést, hiszen  $T_1$  még zárolja B-t. Így  $T_2$  áll, és a következő műveleteket a  $T_1$  tranzakció végzi. Végül  $T_1$  végrehajtja  $u_1(B)$ -t, amely felszabadítja B-t.  $T_2$  most már zárolhatja B-t, amelyet a következő lépésben végre is hajt. Látható, hogy mivel  $T_2$ -nek várakoznia kellett, ezért B-t akkor szorozza meg 2-vel, miután  $T_1$  már hozzáadott 100-at, és ez konzisztens adatbázis-állapotot eredményez.

## ***A kétfázisú zárolás***

Van egy meglepő feltétel, amellyel biztosítani tudjuk, hogy konzisztens tranzakciók jogszerű ütemezése konfliktus-sorbarendezhető legyen. Ezt a feltételt, amelyet a gyakorlatban elterjedt zárolási rendszerek leginkább követnek, *kétfázisú zárolásnak* (two-phase locking, 2PL) nevezzük:

- Minden tranzakcióban minden zárolási művelet megelőzi az összes zárfeloldási műveletet.

A „két fázis” abból adódik, hogy az első fázisban csak zárolásokat adunk ki, a második fázisban pedig csak megszüntetünk zárolásokat. A kétfázisú zárolás – a konzisztenciához hasonlóan – a tranzakcióban a műveletek sorrendjére egy feltétel. Azt a tranzakciót, amely eleget tesz a 2PL feltételnek, *kétfázisú zárolású tranzakciónak* (two-phase-locked transaction) vagy *2PL tranzakciónak* nevezzük.

*Példa.* Az első példánkban a tranzakciók nem tesznek eleget a kétfázisú zárolási szabálynak. Például  $T_1$  előbb oldja fel A zárolását, mint zárolja B-t. A második példában található tranzakciók azonban már eleget tesznek a 2PL feltételnek. Látható, hogy mind  $T_1$ , mind  $T_2$  A-t és B-t is az első öt műveleten belül zárolja, és a következő öt műveleten belül feloldja a zárolásokat. Ha összehasonlítjuk a két ábrát, azt is látjuk, hogy a kétfázisú zárolású tranzakciók hogyan működnek együtt az ütemezővel a konzisztencia biztosítására, míg a nem 2PL tranzakciók esetén előfordulhat inkonzisztencia.

## ***Miért működik a kétfázisú zárolás?***

Igaz, bár közel sem nyilvánvaló, hogy a 2PL példánkban észlelt előnyei általában is érvényesek. Intuíción alapján mindegyik kétfázisú zárolású tranzakcióról azt gondolhatjuk, hogy rögtön végrehajtásra kerülnek, amint az első zárfeloldási kérés kiadásra kerül. A 2PL tranzakciók egy  $S$  ütemezésével konfliktusekvivalens soros ütemezésben a tranzakciók ugyanabban a sorrendben vannak, mint amilyenben az első zárfeloldásaik.

Megnézzük, hogyan lehet konzisztens, kétfázisú zárolású tranzakciók bármely  $S$  jogszerű ütemezését átalakítani konfliktusekvivalens soros ütemezéssé. A konverziót legjobban az  $S$ -ben részt vevő tranzakciók száma ( $n$ ) szerinti indukcióval tudjuk leírni. Lényeges, hogy a konfliktusekvivalencia csak az olvasási és írási műveletekre vonatkozik. Amikor felcseréljük az olvasások és írássok sorrendjét, akkor figyelmen kívül hagyjuk a zárolási és zárfeloldási műveleteket. Amikor megkaptuk az olvasási és írási műveletek sorrendjét, akkor úgy helyezzük el köréjük a zárolási és zárfeloldási műveleteket, ahogyan azt a különböző tranzakciók megkövetelik. Mivel minden tranzakció felszabadítja az összes zárolást a tranzakció befejezése előtt, tudjuk, hogy a soros ütemezés jogszerű lesz.

**Alapeset:** Ha  $n = 1$ , vagyis csak egyetlen tranzakcióból áll az ütemezés, akkor az már önmagában soros, tehát biztosan konfliktus-sorbarendezhető.

**Indukció:** Legyen  $S$  a  $T_1, T_2, \dots, T_n$   $n$  darab konzisztens, kétfázisú zárolású tranzakció műveleteiből álló ütemezés, és legyen  $T_i$  az a tranzakció, amelyik a teljes  $S$  ütemezésben a legelső zárfeloldási műveletet végzi, mondjuk  $u_i(X)$ -t. Azt állítjuk, hogy  $T_i$  összes olvasási és írási műveletét az ütemezés legelejére tudjuk vinni anélkül, hogy konfliktusműveleteken kellene áthaladnunk.

Tekintsük  $T_i$  valamelyik műveletét, mondjuk  $w_i(Y)$ -t. Megelőzheti-e ezt  $S$ -ben valamely konfliktusművelet, például  $w_j(Y)$ ? Ha így lenne, akkor az  $S$  ütemezésben az  $u_j(Y)$  és az  $l_i(Y)$  műveletek az alábbi módon helyezkednének el a műveletsorozatban:

...;  $w_j(Y)$ ; ...;  $u_j(Y)$ ; ...;  $l_i(Y)$ ; ...;  $w_i(Y)$ ; ...

Mivel  $T_i$  az első, amelyik zárat old fel, így  $S$ -ben  $u_i(X)$  megelőzi  $u_j(Y)$ -t, vagyis  $S$  a következőképpen néz ki:

...;  $w_j(Y)$ ; ...;  $u_i(X)$ ; ...;  $u_j(Y)$ ; ...;  $l_i(Y)$ ; ...;  $w_i(Y)$ ; ...

Az  $u_i(X)$  művelet állhat  $w_j(Y)$  előtt is. Mindkét esetben  $u_i(X)$   $l_i(Y)$  előtt van, ami azt jelenti, hogy  $T_i$  nem kétfázisú zárolású, amint azt feltételeztük. Ahogyan beláttuk, hogy nem létezhetnek konfliktuspárok az írásra, ugyanúgy be lehet látni bármely két lehetséges műveletre – az egyiket  $T_i$ -ből, a másikat pedig egy  $T_i$ -től különböző  $T_j$ -ből választva –, hogy nem lehetnek konfliktuspárok.

Bebizonyítottuk, hogy valóban  $S$  legelejére lehet vinni  $T_i$  összes műveletét konfliktusmentes olvasási és írási műveletekből álló műveletpárok cseréjével. Ezután elhelyezhetjük  $T_i$  zárolási és zárfeloldási műveleteit. Így  $S$  a következő alakba írható át:

( $T_i$  műveletei) (a többi  $n-1$  tranzakció műveletei)

Az  $n-1$  tranzakcióból álló második rész szintén konzisztens 2PL tranzakciókból álló jogszerű ütemezés, így alkalmazhatjuk rá az indukciós feltevést. Átalakítjuk a második részt konfliktusekvivalens soros ütemezéssé, így a teljes  $S$  konfliktus-sorbarendeázhetővé vált.

## A holtpont kockázata

Az egyik probléma, amelyet nem lehet a kétfázisú zárolással megoldani, a *holtpontok* (deadlock) bekövetkezésének a lehetősége, vagyis amikor az ütemező arra kényszeríti a tranzakciókat, hogy „örökké” vározzanak egy olyan adatbáziselemre vonatkozó zárra, amelyet egy másik tranzakció tart zárolva. Példaként tekintsük a megszokott 2PL tranzakcióinkat, de most  $T_2$   $A$  előtt dolgozza fel  $B$ -t:

$T_1$ :  $l_1(A)$ ;  $r_1(A)$ ;  $A := A+100$ ;  $w_1(A)$ ;  $l_1(B)$ ;  $u_1(A)$ ;  $r_1(B)$ ;  $B := B+100$ ;  $w_1(B)$ ;  $u_1(B)$ ;  
 $T_2$ :  $l_2(B)$ ;  $r_2(B)$ ;  $B := B*2$ ;  $w_2(B)$ ;  $l_2(A)$ ;  $u_2(B)$ ;  $r_2(A)$ ;  $A := A*2$ ;  $w_2(A)$ ;  $u_2(A)$ ;

A tranzakciós műveletek egy lehetséges végrehajtása a következő:

$T_1$	$T_2$	A	B
$l_1(A)$ ; $r_1(A)$ ;		25	
	$l_2(B)$ ; $r_2(B)$ ;		25
$A := A+100$ ;			
	$B := B*2$ ;		
$w_1(A)$ ;		125	
	$w_2(B)$ ;		50
$l_1(B)$ ; <b>elutasítva</b>	$l_2(A)$ ; <b>elutasítva</b>		

Most egyik tranzakció sem folytatódhat, hanem örökké várokozniuk kell. Később látni fogunk olyan módszereket, amelyek megszüntetik ezt a helyzetet. Az viszont már most látható, hogy nem tudjuk mind a két tranzakciót folytatni, ugyanis ha így lenne, akkor az adatbázis végső állapotában nem lehetne  $A=B$ .

A holtponthelyzetek ellen kétféleképpen lehet védekezni: holtpontmegelőzéssel és holtpontdetektálással. Az adatbázis-kezelő rendszerek az utóbbit alkalmazzák, annak kisebb költsége miatt (holtpont ugyanis viszonylag ritkán következik be). A holtponthelyzetet *erőforrás-foglaltsági gráffal* (resource allocation graph) lehet felismerni, amely egy olyan irányított páros gráf, amelyben a csomópontok az erőforrásokat (adatbáziselemeket) és a folyamatokat (tranzakciókat) reprezentálják. Egy  $X$  adatbáziselemből akkor vezet

irányított él egy  $T$  tranzakcióba, ha  $T$  birtokolja  $X$ -et, egy  $T$  tranzakcióból pedig akkor vezet irányított él egy  $X$  adatbáziselembe, ha  $T$  várakozik  $X$ -re. Ha a gráfban irányított kör van, akkor holtponthelyzet állt elő. A fenti példához tartozó erőforrás-foglaltsági gráf a következő:

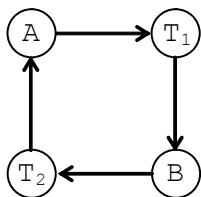

(Magához a holtpontfelismeréshez az adatbáziselemeket nem szükséges szerepeltetni a gráfban. Ebben az esetben a  $T_1$  tranzakcióból akkor vezet él a  $T_2$  tranzakcióba, ha  $T_1$  várakozik egy  $T_2$  által birtokolt adatbáziselemre.) Holtpont kialakulása esetén az ütemező abortálja a körben szereplő valamelyik tranzakciót.

## Különböző zármódú zárolási rendszerek

A fentebb vázolt zárolási séma bemutatja a zárolás mögött álló legfőbb elveket, de túl egyszerű ahhoz, hogy a gyakorlatban is használható séma legyen. Az a legfőbb probléma, hogy a  $T$  tranzakciónak akkor is zárolnia kell az  $X$  adatbáziselemet, ha csak olvasni akarja  $X$ -et, írni nem. Nem kerülhetjük el a zárolást ekkor sem, mert ha nem zárolnánk, akkor esetleg egy másik tranzakció az alatt írna  $X$ -be új értéket, mialatt  $T$  aktív, ami nem sorba rendezhető viselkedést okoz. Másrészt pedig miért is ne olvashatná több tranzakció egyidejűleg  $X$  értékét mindaddig, amíg egyiknek sincs engedélyezve, hogy írja.

### *Osztott és kizárólagos zárok*

Mivel ugyanannak az adatbáziselemnek két olvasási művelete nem eredményez konfliktust, így ahhoz, hogy az olvasási műveleteket egy bizonyos sorrendbe soroljuk, nincs szükség zárolásra vagy más konkurenciavezérlési működésre. Mint már említettük, továbbra is szükséges azt az elemet is zárolni, amelyet olvasunk, ugyanis ennek az elemnek az írását nem szabad közben megengednünk. Az íráshoz szükséges zár viszont „erősebb”, mint az olvasáshoz szükséges zár, mivel ennek mind az olvasásokat, mind az írásokat meg kell akadályoznia.

Ez indokolja, hogy bevezessük a legelterjedtebb zárolási sémát, amely két különböző zárat alkalmaz: az *osztott zárat* (shared locks) vagy *olvasási zárat*, és a *kizárólagos zárat* (exclusive locks) vagy *írási zárat*. Intuíción alapján tetszőleges  $X$  adatbáziselemet vagy egyszer lehet zárolni kizárólagosan, vagy akárhányszor lehet zárolni osztottan, ha még nincs kizárólagosan zárolva. Amikor írni akarjuk  $X$ -et, akkor  $X$ -en kizárólagos zárral kell rendelkezünk, de ha csak olvasni akarjuk, akkor  $X$ -en akár osztott, akár kizárólagos zár megfelel. Feltételezzük, hogy ha olvasni akarjuk  $X$ -et, de írni nem, akkor előnyben részesítjük az osztott zárolást.

Az  $s1_i(X)$  jelölést használjuk arra, hogy a  $T_i$  tranzakció osztott zárat kér az  $X$  adatbáziselemre, az  $x1_i(X)$  jelölést pedig arra, hogy a  $T_i$  kizárólagos zárat kér  $X$ -re. Továbbra is  $u_i(X)$  -szel jelöljük, hogy  $T_i$  feloldja  $X$  zárását, vagyis felszabadítja  $X$ -et minden zár alól.

Az előzőekben tárgyalt három követelmény (a tranzakciók konzisztenciája, a tranzakciók 2PL feltétele és az ütemezések jogszerűsége) mindegyikének van megfelelője az osztott/kizárólagos zárolási rendszerben:

1. *Tranzakciók konzisztenciája*: Nem írhatunk kizárólagos zár fenntartása nélkül, és nem olvashatunk valamilyen zár fenntartása nélkül. Pontosabban fogalmazva: bármely  $T_i$  tranzakcióban

- a) az  $r_i(X)$  olvasási műveletet meg kell, hogy előzze egy  $s_{l_i}(X)$  vagy egy  $x_{l_i}(X)$  úgy, hogy közben nincs  $u_i(X)$ ;
- b) a  $w_i(X)$  írási műveletet meg kell, hogy előzze egy  $x_{l_i}(X)$  úgy, hogy közben nincs  $u_i(X)$ .

Minden zárolást követnie kell egy ugyanannak az elemnek a zárolását feloldó műveletnek.

2. *Tranzakciók kétfázisú zárolása:* A zárolásoknak meg kell előzniük a zárok feloldását. Pontosabban fogalmazva: bármely  $T_i$  kétfázisú zárolású tranzakcióban egyetlen  $s_{l_i}(X)$  vagy  $x_{l_i}(X)$  műveletet sem előzhet meg egyetlen  $u_i(Y)$  művelet sem semmilyen  $Y$ -ra.
3. *Az ütemezések jogszerűsége:* Egy elemet vagy egyetlen tranzakció zárol kizárólagosan, vagy több is zárolhatja osztottan, de a kettő egyszerre nem lehet. Pontosabban fogalmazva:
  - a) Ha  $x_{l_i}(X)$  szerepel egy ütemezésben, akkor ezután nem következhet  $x_{l_j}(X)$  vagy  $s_{l_j}(X)$  valamely  $i$ -től különböző  $j$ -re anélkül, hogy közben ne szerepelne  $u_i(X)$ .
  - b) Ha  $s_{l_i}(X)$  szerepel egy ütemezésben, akkor ezután nem következhet  $x_{l_j}(X)$  valamely  $i$ -től különböző  $j$ -re anélkül, hogy közben ne szerepelne  $u_i(X)$ .

Az engedélyezett, hogy egy tranzakció ugyanazon elemre kérjen és tartson mind osztott, mind kizárólagos zárat, feltéve, hogy ezzel nem kerül konfliktusba más tranzakciók zárolásaival. Ha a tranzakciók előre tudnák, milyen zárokra lesz szükségük, akkor biztosan csak a kizárólagos zárolást kérnék, de ha nem láthatók előre a zárolási igények, lehetséges, hogy egy tranzakció osztott és kizárólagos zárat is kér különböző időpontokban.

*Példa.* Tekintsük az alábbi, osztott és kizárólagos zárat használó két tranzakciónak egy lehetséges ütemezését:

$T_1$ :  $s_{l_1}(A)$ ;  $r_1(A)$ ;  $x_{l_1}(B)$ ;  $r_1(B)$ ;  $w_1(B)$ ;  $u_1(A)$ ;  $u_1(B)$ ;

$T_2$ :  $s_{l_2}(A)$ ;  $r_2(A)$ ;  $s_{l_2}(B)$ ;  $r_2(B)$ ;  $u_2(A)$ ;  $u_2(B)$ ;

$T_1$  is és  $T_2$  is olvassa A-t és B-t, de csak  $T_1$  írja B-t, és egyik sem írja A-t.

T <sub>1</sub>	T <sub>2</sub>
$s_{l_1}(A)$ ; $r_1(A)$ ;	$s_{l_2}(A)$ ; $r_2(A)$ ;
$x_{l_1}(B)$ ; <b>elutasítva</b>	$s_{l_2}(B)$ ; $r_2(B)$ ;
$x_{l_1}(B)$ ; $r_1(B)$ ; $w_1(B)$ ;	$u_2(A)$ ; $u_2(B)$ ;
$u_1(A)$ ; $u_1(B)$ ;	

Az ábrán  $T_1$  és  $T_2$  műveleteinek olyan ütemezése látható, amelyet  $T_1$  kezd A osztott zárolásával. Ezután  $T_2$  következik, A és B mindegyikét osztottan zárolja. Most  $T_1$ -nek lenne szüksége B kizárólagos zárolására, ugyanis olvassa is és írja is B-t. Viszont nem kaphatja meg a kizárólagos zárat, hiszen  $T_2$ -nek már osztott zárja van B-n. Így az ütemező várakozni kényszeríti  $T_1$ -et. Végül  $T_2$  feloldja B zárját, és ekkor  $T_1$  befejeződhet.

A vázolt ütemezés konfliktus-sorbarendeázhető. A konfliktusekvivalens soros sorrend a  $(T_2, T_1)$ , hiába kezdődött  $T_1$  előbb. Nem bizonyítjuk, de konzisztens 2PL tranzakciók jogszerű ütemezése konfliktus-sorbarendeázhető; ugyanazok a megfontolások alkalmazhatók az osztott és kizárólagos zárokra is, mint korábban. Az ábrán  $T_2$  előbb old fel zárat, mint  $T_1$ , így azt várjuk, hogy  $T_2$  megelőzi  $T_1$ -et a soros sorrendben. Megvizsgálva az olvasási és írási műveleteket, észrevehető, hogy  $r_1(A)$  -t  $T_2$  összes műveletén át ugyan hátra tudjuk cserélgetni, de  $w_1(B)$  -t nem tudjuk  $r_2(B)$  elé vinni, ami pedig szükséges lenne ahhoz, hogy  $T_1$  megelőzze  $T_2$ -t egy konfliktusekvivalens soros ütemezésben.

## Kompatibilitási mátrixok

Ha több zármódot használunk, akkor az ütemezőnek valamilyen elvre van szüksége ahhoz, hogy mikor engedélyezzen egy zárolási kérést, ha már adva vannak más zárok is azon az adatbáziselemen. Bár az osztott/kizárólagos rendszerek egyszerűek, a gyakorlatban léteznek a zárolási módoknak összetettebb rendszerei is. A zárolást engedélyező elvek következő fogalmait előbb az egyszerű osztott/kizárólagos rendszerek környezetében vezetjük be.

A *kompatibilitási mátrix* minden egyes zármódnál rendelkezik egy-egy sorral és egy-egy oszloppal. A sorok egy másik tranzakció által az  $X$  elemre elhelyezett zároknak, az oszlopok pedig az  $X$ -re kért zármódoknak felelnek meg. A kompatibilitási mátrix használatának szabálya a zárolást engedélyező döntésekre az alábbi:

- Egy  $X$  adatbáziselemre  $C$  módú zárat akkor és csak akkor engedélyezhetünk, ha a táblázat minden olyan  $R$  sorára, amelyre más tranzakció már zárolta  $X$ -et  $R$  módban, a  $C$  oszlopban „igen” szerepel.

*Példa.* Az ábrán osztott ( $S$ ) és kizárólagos ( $X$ ) zárok kompatibilitási mátrixa látható:

	S	X
S	igen	nem
X	nem	nem

Az  $S$  oszlop azt mondja meg, hogy akkor engedélyezhetünk osztott zárat egy elemre, ha arra az elemre jelenleg is legfeljebb csak osztott zárok vannak. Az  $X$  oszlop azt mondja meg, hogy csak akkor engedélyezhetünk kizárólagos zárat, ha jelenleg nincs más zár az elemen. Látható, hogy ezek a szabályok az ütemezések jogszerűségének a definícióját tükrözik erre a zárolási rendszerre.

## Zárok felminősítése

Az a  $T$  tranzakció, amelyik osztott zárat helyez  $X$ -re, „barátságos” a többi tranzakcióhoz, ugyanis a többinek is lehetősége van  $X$ -et  $T$ -vel egy időben olvasni. A kérdés az, hogy még barátságosabb-e az a  $T$  tranzakció, amelyik beolvasni és új értékkel írni akarja  $X$ -et úgy, hogy előbb csak osztott zárat tesz  $X$ -re, majd később, amikor  $T$  már készen áll az új érték beírására, akkor *felminősíti* a zárat kizárólagossá, vagyis később kéri  $X$  kizárólagos zárolását azon túl, hogy már osztott zárat tart fenn  $X$ -en. Nincs akadálya, hogy a tranzakció ugyanarra az adatbáziselemre újabb, különböző zármódú kéréseket adjon ki. Továbbra is fenntartjuk azt a megszokott jelölést, hogy  $u_1(X)$  a  $T_1$  tranzakció által elhelyezett összes zárat feloldja  $X$ -en, bár be lehetne vezetni zárolási módoktól függő feloldási műveleteket, ha lenne hasznuk.

Pontosan fogalmazva: Azt mondjuk, hogy a  $T$  tranzakció *felminősíti* (upgrade) az  $L_1$  zárját az  $L_1$ -nél dominánsabb  $L_2$  zárra az  $X$  adatbáziselemen, ha  $L_2$  zárat kér (és kap)  $X$ -re, amelyen már birtokol egy  $L_1$  zárat (azaz még nem oldotta fel  $L_1$ -et).  $L_2$  *dominánsabb*  $L_1$ -nél, ha a kompatibilitási mátrixban  $L_2$  sorában/oszlopában minden olyan pozícióban „nem” áll, amelyben  $L_1$  sorában/oszlopában „nem” áll. Például az  $SX$  zárolási séma esetén  $X$  dominánsabb  $S$ -nél ( $X$  minden zármódnál dominánsabb, hiszen  $X$  sorában és oszlopában is minden pozícióban „nem” szerepel).

*Példa.* A következő példában a  $T_1$  tranzakció  $T_2$ -vel konkurensen tudja végrehajtani a számításait, amely nem lenne lehetséges, ha  $T_1$  kezdetben kizárólagosan zárolta volna  $B$ -t. A két tranzakció a következő:

$T_1$ :  $s_1(A)$ ;  $r_1(A)$ ;  $s_1(B)$ ;  $r_1(B)$ ;  $x_1(B)$ ;  $w_1(B)$ ;  $u_1(A)$ ;  $u_1(B)$ ;

$T_2$ :  $s_2(A)$ ;  $r_2(A)$ ;  $s_2(B)$ ;  $r_2(B)$ ;  $u_2(A)$ ;  $u_2(B)$ ;

Itt  $T_1$  beolvassa  $A$ -t és  $B$ -t, és végrehajtja a (valószínűleg hosszadalmas) számításokat velük, és a legvégén az eredményt beírja  $B$  új értékének.  $T_1$  előbb osztottan zárolja  $B$ -t, majd később, miután az  $A$ -val és  $B$ -vel

kapcsolatos számításait befejezte, kér egy kizárólagos zárat B-re. A  $T_2$  tranzakció csak olvassa A-t és B-t, nem ír rájuk.

$T_1$	$T_2$
$sl_1(A); r_1(A);$	$sl_2(A); r_2(A);$
$sl_1(B); r_1(B);$	$sl_2(B); r_2(B);$
$xl_1(B);$ <b>elutasítva</b>	$u_2(A); u_2(B);$
$xl_1(B); w_1(B);$	
$u_1(A); u_1(B);$	

Az ábra a műveletek egy lehetséges ütemezését mutatja.  $T_2$  egy osztott zárat kap B-re  $T_1$  előtt, de a negyedik sorban  $T_1$  is képes osztottan zárolni B-t. Így  $T_1$  rendelkezésére áll A is és B is, és az értékeik felhasználásával végre tudja hajtani a számításokat. Amikor  $T_1$  megpróbálja B-n a zárat felminősíteni kizárólagossá, az ütemező a kérést elutasítja, és arra kényszeríti  $T_1$ -et, hogy várjon addig, amíg  $T_2$  felszabadítja a B-n lévő zárat. Ezután  $T_1$  megkapja a kizárólagos zárat, kiírja B-t, és befejeződik a tranzakció.

Ha  $T_1$  a kezdéskor kért volna kizárólagos zárat B-re, mielőtt beolvasta volna, akkor ezt a kérést az ütemező elutasította volna, ugyanis  $T_2$ -nek már volt egy osztott zárja B-n.  $T_1$  nem tudta volna elvégezni a számításait B beolvasása nélkül, így  $T_1$ -nek sokkal több dolga lett volna, miután  $T_2$  felszabadította a zárat.  $T_1$  tehát később fejeződött volna be, ha csak kizárólagos zárat használt volna B-n, mint amikor a felminősítő stratégiát alkalmazta.

*Példa.* Sajnos a felminősítés válogatás nélküli alkalmazása a holtpontok új forrását jelenti. Tételezzük fel, hogy  $T_1$  és  $T_2$  is beolvassa az A adatbáziselemet, és egy új értéket ír vissza A-ba. Ha mindkét tranzakció a felminősítéssel dolgozik, akkor előbb osztott zárat kapnak A-ra, és azután minősítik ezt át kizárólagossá, így az alábbi eseménysorozat következhet be, amikor  $T_1$  és  $T_2$  közel egyidejűleg kezdődik:

$T_1$	$T_2$
$sl_1(A);$	$sl_2(A);$
$xl_1(A);$ <b>elutasítva</b>	$xl_2(A);$ <b>elutasítva</b>

$T_1$  és  $T_2$  is kaphat osztott zárat A-ra. Ezután mindkettő megpróbálja ezt felminősíteni kizárólagossá, de az ütemező mindkettőt várákozásra kényszeríti, hiszen a másik már osztottan zárolja A-t. Emiatt egyikük végrehajtása sem folytatódhat; vagy mindkettőnek örökösen kell várákoznia, vagy addig kell várákozniuk, amíg a rendszer fel nem fedezi, hogy holtpont alakult ki, abortálja valamelyik tranzakciót, és a másiknak engedélyezi A-ra a kizárólagos zárat.

## Módosítási zárok

A fenti holtpontproblémát el tudjuk kerülni egy harmadik zárolási mód, az úgynevezett *módosítási zárok* (update lock) használatával. Az  $ul_i(X)$  módosítási zár a  $T_i$  tranzakciónak csak X olvasására ad jogot, X írására nem. Később azonban csak a módosítási zárat lehet felminősíteni írásra, az olvasási zárat nem (azt csak módosításra). Módosítási zárat akkor is engedélyezhetünk X-en, ha X osztott módon már zárolva van, ha azonban X-en már van egy módosítási zár, akkor ez megakadályozza, hogy X bármilyen más újabb zárat (akár osztott, akár módosítási, akár kizárólagos zárat) kapjon. Ennek az az oka, hogy ha nem utasítanánk el ezeket az újabb zárolásokat, akkor előfordulhat, hogy a módosításnak soha sem lenne lehetősége kizárólagossá való felminősítésre, ugyanis mindig valamilyen más zár lenne X-en (a módosítási zár tehát nem csak a holtpontproblémát oldja meg, hanem a kiéheztetés problémáját is).

Ez a szabály nem szimmetrikus kompatibilitási mátrixot eredményez, ugyanis az U módosítási zár úgy néz ki, mintha osztott zár lenne, amikor kérjük, és úgy néz ki, mintha kizárólagos zár lenne, amikor már megvan. Emiatt az U és az S zárok oszlopai megegyeznek, valamint U és X sorai is megegyeznek:

	S	X	U
S	igen	nem	igen
X	nem	nem	nem
U	nem	nem	nem

*Példa.* A módosítási zárok használata nem befolyásolja a korábbi példát. A harmadik művelet az lenne, hogy  $T_1$  módosítási zárat tenne B-re, nem pedig osztott zárat. A módosítási zárat megkapná, ugyanis csak osztott zárok vannak B-n, és ugyanaz a műveletsorozat fordulna elő.

Módosítási zárokkal megszüntethető viszont a holtpontprobléma. Most mind  $T_1$ , mind  $T_2$  előbb módosítási zárat kér A-n, majd később kizárólagos zárat.  $T_1$  és  $T_2$  egy lehetséges leírása az alábbi:

$T_1$ :  $ul_1(A)$ ;  $r_1(A)$ ;  $xl_1(A)$ ;  $w_1(A)$ ;  $u_1(A)$ ;

$T_2$ :  $ul_2(A)$ ;  $r_2(A)$ ;  $xl_2(A)$ ;  $w_2(A)$ ;  $u_2(A)$ ;

A korábbinak megfelelő eseménysorozat pedig a következő:

$T_1$	$T_2$
$ul_1(A)$ ; $r_1(A)$ ;	
	$ul_2(A)$ ; <b>elutasítva</b>
$xl_1(A)$ ; $w_1(A)$ ; $u_1(A)$ ;	
	$ul_2(A)$ ; $r_2(A)$ ;
	$xl_2(A)$ ; $w_2(A)$ ; $u_2(A)$ ;

Itt  $T_2$ -t elutasítjuk, amelyik másodikként kérte A módosítási zárolását. Miután  $T_1$  befejeződött,  $T_2$  folytatódhat. A zárolási rendszer hatékonyan megakadályozta  $T_1$  és  $T_2$  konkurens végrehajtását, ebben a példában viszont lényeges mennyiségű konkurens végrehajtás vagy holtpontot, vagy inkonzisztens adatbázis-állapotot eredményez.

## Növelési zárok

Egy másik érdekes zárolási mód, amely bizonyos helyzetekben hasznos lehet, a *növelési zár*. Számos tranzakciónak csak az a hatása az adatbázison, hogy növeli vagy csökkenti a tárolt értéket. Ilyen például, amikor pénzt utalunk át az egyik bankszámláról a másikra, vagy amikor egy repülőjegyet árusító tranzakció csökkenti az adott gépen a szabad ülőhelyek számát.

A növelési műveletek érdekes tulajdonsága, hogy tetszőleges sorrendben kiszámíthatók, ugyanis ha két tranzakció egy-egy konstans ad hozzá ugyanahhoz az adatbáziselemhez, akkor nem számít, hogy melyiket hajtjuk végre előbb. Másrészt a növelés nem cserélhető fel sem az olvasással, sem az írással. Ha azelőtt vagy azután olvassuk be A-t, hogy valaki növelte, különböző értékeket kapunk, és ha azelőtt vagy azután növeljük A-t, hogy más tranzakció új értéket írt be A-ba, akkor is különböző értékei lesznek A-nak az adatbázisban.

Vezessünk be egy új műveletet, a *növelési műveletet* (increment action), és jelöljük  $INC(A, c)$ -vel. Ez a művelet megnöveli az A adatbáziselem (ami ilyenkor mindig attribútum) értékét  $c$ -vel, amelyről feltételezzük, hogy egyszerű szám konstans. Ha  $c$  negatív, akkor valójában csökkentést hajtunk végre. A gyakorlatban az  $INC$  műveletet a relációsor egy attribútumára alkalmazzuk, annak ellenére, hogy maga a sor, és nem az attribútum a zárolható elem.

Formálisan az  $INC(A, c)$  művelet a következő lépések atomi végrehajtására szolgál:  $READ(A, t)$ ;  $t := t+c$ ;  $WRITE(A, t)$ ; . Az atomiságnak ez az alakja alsóbb szintű, mint a tranzakcióknak a zárolások által támogatott atomisága.

Szükségünk van a növelési műveletnek megfelelő *növelési zár*ra (increment lock), amelyet  $il_i(X)$ -szel jelölünk. Jelentése: a  $T_i$  tranzakció növelési zárat kér az  $X$  adatbáziselemre. Az  $inc_i(X)$  rövidítést arra a műveletre használjuk, amelyben a  $T_i$  tranzakció megnöveli az  $X$  adatbáziselemet valamely konstanssal. Annak, hogy pontosan mennyi ez a konstans, nincs jelentősége.

A növelési műveletek és zárok létezése szükségessé teszi, hogy több helyen módosítsuk a konzisztens tranzakciók, a konfliktusok és a jogszerű ütemezések definícióit. A változtatások az alábbiak:

- Egy konzisztens tranzakció csak akkor végezheti el  $X$ -en a növelési műveletet, ha egyidejűleg növelési zárat tart fenn rajta. A növelési zár viszont nem teszi lehetővé sem az olvasási, sem az írási műveleteket.
- Az  $inc_i(X)$  művelet konfliktusban áll  $r_j(X)$ -szel és  $w_j(X)$ -szel is  $j \neq i$ -re, de nem áll konfliktusban  $inc_j(X)$ -szel.
- Egy jogszerű ütemezésben bármennyi tranzakció bármikor fenntarthat  $X$ -en növelési zárat. Ha viszont egy tranzakció növelési zárat tart fenn  $X$ -en, akkor egyidejűleg semelyik más tranzakció sem tarthat fenn sem osztott, sem kizárólagos zárat  $X$ -en. Ezeket a követelményeket a kompatibilitási mátrix segítségével fejezzük ki:

	S	X	I
S	igen	nem	nem
X	nem	nem	nem
I	nem	nem	igen

*Példa.* Tekintsünk két tranzakciót, mindkettő beolvassa az  $A$  adatbáziselemet, és azután növeli  $B$ -t. Lehet, hogy  $A$ -t adják hozzá  $B$ -hez, vagy egy olyan konstanssal növelik  $B$ -t, amelynek kiszámítása valamilyen más módon függ  $A$ -tól.

$T_1$ :  $sl_1(A)$ ;  $r_1(A)$ ;  $il_1(B)$ ;  $inc_1(B)$ ;  $u_1(A)$ ;  $u_1(B)$ ;

$T_2$ :  $sl_2(A)$ ;  $r_2(A)$ ;  $il_2(B)$ ;  $inc_2(B)$ ;  $u_2(A)$ ;  $u_2(B)$ ;

Látható, hogy a tranzakciók konzisztensek, hiszen csak akkor végeznek növelést, amikor növelési zárral rendelkeznek, és csak akkor olvasnak, amikor osztott zárat tartanak fenn.  $T_1$  és  $T_2$  egy lehetséges ütemezése a következő:

$T_1$	$T_2$
$sl_1(A)$ ; $r_1(A)$ ;	$sl_2(A)$ ; $r_2(A)$ ;
$il_1(B)$ ; $inc_1(B)$ ;	$il_2(B)$ ; $inc_2(B)$ ;
$u_1(A)$ ; $u_1(B)$ ;	$u_2(A)$ ; $u_2(B)$ ;

$T_1$  olvassa először  $A$ -t, azután  $T_2$  beolvassa  $A$ -t, és növeli  $B$ -t. Ezután viszont  $T_1$ -nek is megengedjük, hogy növelési zárat kapjon  $B$ -re, és folytatódjon. Az ütemezőnek egyik kérést sem kell késleltetnie. Például tételezzük fel, hogy  $T_1$  növeli  $B$ -t  $A$ -val,  $T_2$  pedig növeli  $B$ -t  $2A$ -val. Bármelyik sorrendben végrehajthatjuk a tranzakciókat, ugyanis  $A$  értéke nem változik, és a növelést is bármely sorrendben elvégezhetjük. Másképpen kifejezve: nézzük meg a nem zárolási műveletek sorozatát az ütemezésben:

S:  $r_1(A)$ ;  $r_2(A)$ ;  $inc_2(B)$ ;  $inc_1(B)$ ;

Az utolsó műveletet,  $inc_1(B)$ -t, előrébb tudjuk hozni a második helyre, ugyanis ez nincs konfliktusban ugyanannak az elemnek egy másik növelésével, és biztosan nincs konfliktusban egy másik elem

olvasásával. A cseréknek ez a sorozata mutatja, hogy S konfliktusekvivalens a következő soros ütemezéssel:

$r_1(A); inc_1(B); r_2(A); inc_2(B);$

Hasonlóan tudjuk az első műveletet,  $r_1(A)$ -t, cseréssel a harmadik helyre hátrébb vinni, amely azt a soros ütemezést adja, amelyben  $T_2$  megelőzi  $T_1$ -et.

## A zárolási ütemező felépítése

Eddig már számos zárolási sémát láttunk, most megnézzük, hogyan működik egy olyan ütemező, amely ezek közül a sémák közül használja valamelyiket. Itt csak a következő elveken alapuló egyszerű ütemező felépítését tekintjük:

1. Maguk a tranzakciók nem kérnek zárat, vagy figyelmen kívül hagyjuk, hogy ezt teszik. Az ütemező feladata, hogy zárolási műveleteket szűrjön be az adatokhoz hozzáférő olvasási, írási, illetve egyéb műveletek sorába.
2. Nem a tranzakciók, hanem az ütemező oldja fel a zárat, mégpedig akkor, amikor a tranzakciókezelő a tranzakció véglegesítésére vagy abortálására készül.

### Zárolási műveleteket beszűrő ütemező

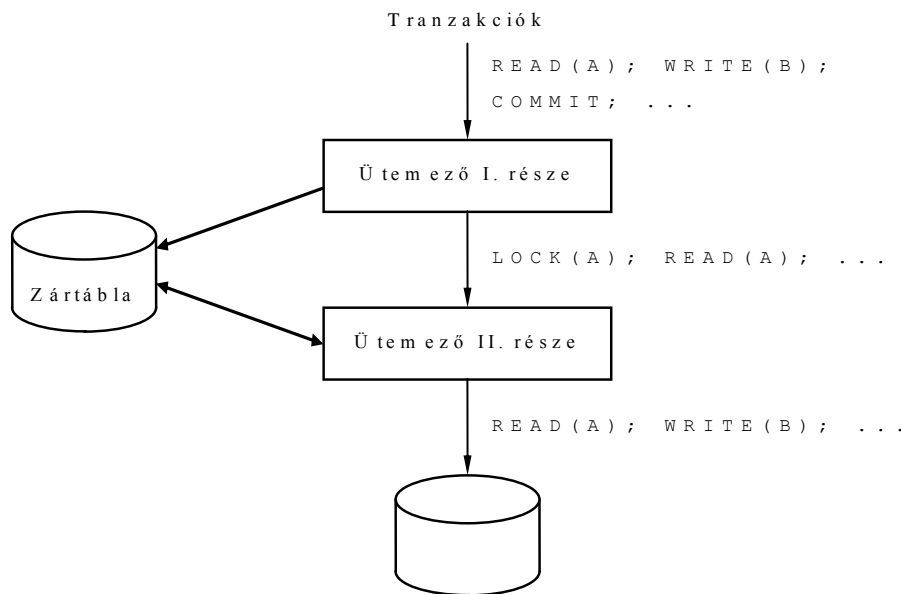

Az ábra egy olyan két részből álló ütemezőt mutat be, amely READ, WRITE, COMMIT és ABORT kéréseket fogad a tranzakcióktól. Az ütemező karbantartja a zártáblát, amelyet – bár másodlagosan tárolt adatként ábrázoltunk – lehet, hogy részben vagy egészen a központi memóriában tárolunk. A zártábla által használt központi memória általában nem a lekérdezés-végrehajtás és a naplózás által használt puffertérlet része. A zártábla az adatbázis-kezelő rendszernek csak egy komponense, és az operációs rendszer foglal számára helyet, ugyanúgy, mint az adatbázis-kezelő rendszer többi kódjának és belső adatainak.

A tranzakciók által kért műveletek az ütemezőn jutnak keresztül, és az adatbázison kerülnek végrehajtásra általában azonnal. Bizonyos körülmények esetén viszont *késleltetett* a tranzakció, zárolásra vár, és a kérései még nem jutottak el az adatbázishoz. Az ütemező két része a következő műveleteket hajtja végre:

1. Az I. rész fogadja a tranzakciók által generált kérések sorát, és minden adatbázis-hozzáférési művelet elé beszurja a megfelelő zárolási műveletet. Az ütemező I. részének kell tehát kiválasztania a megfelelő zárolási módot az ütemező által használt zármódok halmazából. Az adatbázis-hozzáférési és zárolási műveleteket ezután átküldi a II. részhez (a COMMIT és ABORT műveleteket nem).
2. A II. rész fogadja az I. részen keresztül érkező zárolási és adatbázis-hozzáférési műveletek sorozatát. Eldönti, hogy a T tranzakció késleltetett-e (mivel zárolásra vár). Ha igen, akkor magát a műveletet késlelteti, azaz hozzáadja azoknak a műveleteknek a listájához, amelyeket a T tranzakciónak még végre kell hajtania. Ha T nem késleltetett, vagyis az összes előzőleg kért zár már engedélyezve van, akkor megnézi, hogy milyen műveletet kell végrehajtania.
  - a) Ha a művelet adatbázis-hozzáférés, akkor továbbítja az adatbázishoz, és végrehajtja.
  - b) Ha zárolási művelet érkezik, akkor megvizsgálja a zártáblát, hogy a zár engedélyezhető-e. Ha igen, akkor úgy módosítja a zártáblát, hogy az az éppen engedélyezett zárat is tartalmazza. Ha nem, akkor egy olyan bejegyzést készít a zártáblában, amely jelzi a zárolási kérést. Az ütemező II. része ezután késlelteti a T tranzakció további műveleteit mindaddig, amíg nem tudja engedélyezni a zárat.
3. Amikor a T tranzakciót véglegesítjük vagy abortáljuk, akkor a tranzakciókezelő COMMIT, illetve ABORT műveletek küldésével értesíti az I. részt, hogy oldja fel az összes T által fenntartott zárat. Ha bármelyik tranzakció várakozik ezen zárfeloldások valamelyikére, akkor az I. rész értesíti a II. részt.
4. Amikor a II. rész értesül, hogy egy X adatbáziselemen felszabadult egy zár, akkor eldönti, hogy melyik az a tranzakció, vagy melyek azok a tranzakciók, amelyek megkapják a zárat X-re. A tranzakciók, amelyek megkapták a zárat, a késleltetett műveleteik közül annyit végrehajtanak, amennyit csak végre tudnak hajtani mindaddig, amíg vagy befejeződnek, vagy egy másik olyan zárolási kéréshez érkeznek el, amely nem engedélyezhető.

*Példa.* Ha csak egymódú zárok vannak, akkor az ütemező I. részének a feladata egyszerű. Ha bármilyen műveletet lát az X adatbáziselemen, és még nem szúrta be zárolási kérést X-re az adott tranzakcióhoz, akkor beszurja a kérést. Amikor véglegesítjük vagy abortáljuk a tranzakciót, az I. rész törölheti ezt a tranzakciót, miután feloldotta a zárat, így az I. részhez igényelt memória nem nő korlátlanul.

Amikor többmódú zárok vannak, az ütemezőnek szüksége lehet arra, hogy azonnal értesüljön, milyen későbbi műveletek fognak előfordulni ugyanazon az adatbáziselemen. Nézzük meg újból az osztott/kizárólagos/módosítási zárok esetét, a felminősítésnél látott példában szereplő tranzakciókat használva. Zárolások nélkül a tranzakciók a következők:

$T_1: r_1(A); r_1(B); w_1(B);$

$T_2: r_2(A); r_2(B);$

Az ütemező I. részéhez küldött üzenetnek nemcsak az olvasási és írási kéréseket kell tartalmaznia, hanem az ugyanazon az elemen bekövetkező későbbi műveletekre vonatkozó jelzést is. Amikor például az  $r_1(B)$  érkezik be, az ütemezőnek tudnia kell, hogy lesz-e később  $w_1(B)$  művelet (vagy lehet-e ilyen művelet, ha a  $T_1$  tranzakció kódjában elágazás szerepel). Több módon válhat elérhetővé az információ. Például ha a tranzakció egy lekérdezés, akkor tudjuk, hogy semmit sem fog írni. Ha a tranzakció egy SQL-adatbázist módosító utasítás, akkor a lekérdező processzor azonnal megadhatja azokat az adatbáziselemeket, amelyeket olvashatunk és írhatunk is egyben. Ha a tranzakció egy beágyazott SQL-program, akkor a fordító hozzá tud férni az összes SQL-utasításhoz (és csakis ezekkel lehet írni az adatbázisba), és meghatározhatja, mely adatbáziselemek esélyesek az írásra.

A példánkban tételezzük fel, hogy a felminősítés példájában bemutatott sorrendben következnek be az események. Ekkor  $T_1$  először  $r_1(A)$ -t adja ki. Mivel nincs később kizárólagos zárra való felminősítés erre a zárra, az ütemező beszurja  $s_{l1}(A)$ -t az  $r_1(A)$  elé. Ezután  $T_2$  kérései ( $r_2(A)$  és  $r_2(B)$ ) érkeznek az ütemezőhöz. Megint nincs később felminősítés, így az ütemező I. része a következő műveletsorozatot adja ki:  $s_{l2}(A); r_2(A); s_{l2}(B); r_2(B);$ .

Ezután az  $r_1(B)$  művelet érkezik be az ütemezőhöz azzal a figyelmeztetéssel, hogy ezt a zárat fel lehet minősíteni. Az ütemező I. része ekkor kibocsátja  $u_{l_1}(B); r_1(B); t$  a II. résznek, amely megnézi a zártáblát, és azt találja, hogy  $T_1$  engedélyezheti a módosítási zárat B-re, ugyanis csak osztott zárok vannak B-n.

Amikor a  $w_1(B)$  művelet beérkezik az ütemezőhöz, az I. rész kibocsátja  $x_{l_1}(B); w_1(B); t$ . A II. rész viszont nem teljesítheti az  $x_{l_1}(B)$  kérést, ugyanis  $T_2$ -nek már van osztott zárja B-n.  $T_1$ -nek ezt a műveletét és az ezutáni műveleteit késlelteti, egyben tárolja a későbbi végrehajtáshoz. Végül  $T_2$  végrehajtja a véglegesítést, és az I. rész feloldja a zárat A-n és B-n. Ugyanekkor felfedezi, hogy  $T_1$  várakozik B zárolására. Értesíti a II. részt, amely az  $x_{l_1}(B)$  zárolást most már végrehajthatónak találja. Beviszi ezt a zárat a zártáblába, és folytatja  $T_1$  tárolt műveleteinek a végrehajtását mindaddig, ameddig tudja. Esetünkben  $T_1$  befejeződik.

## A zártábla

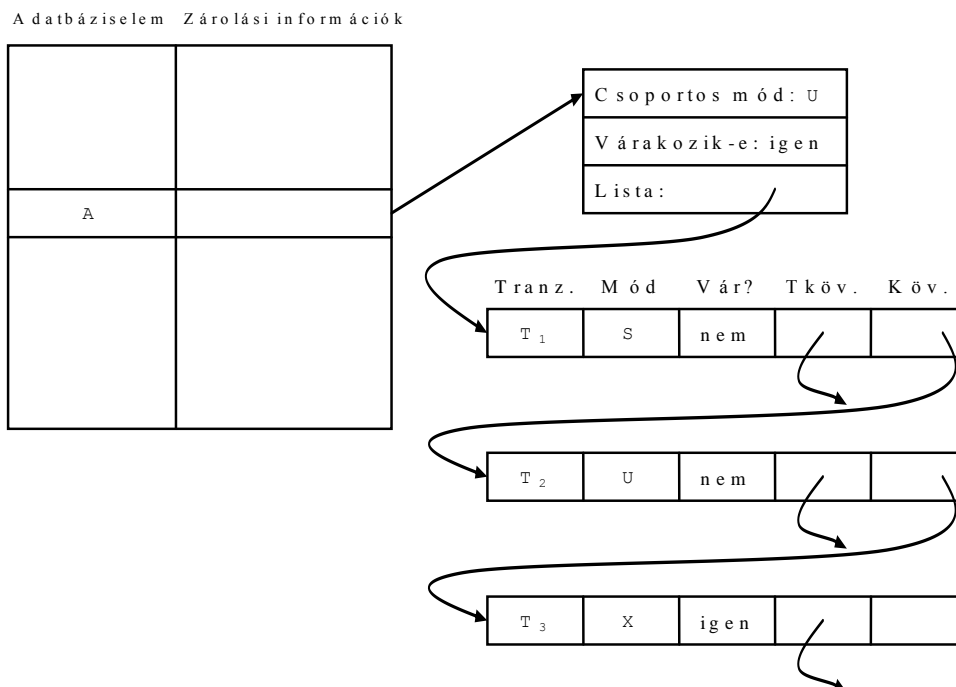

Absztrakt szinten a zártábla egy olyan reláció, amely összekapcsolja az adatbáziselemeket a rájuk vonatkozó zárolási információkkal, ahogyan ezt az ábra mutatja. Azok az elemek, amelyek nincsenek zárolva, nem fordulnak elő a táblában, így a méret csak a zárolt elemek számával arányos, nem pedig a teljes adatbázis méretével.

Az ábrán egy példát láthatunk arra, hogy milyen információk találhatóak egy zártáblabejegyzésnél. Ez a példa feltételezi, hogy az ütemező az osztott/kizárólagos/módosítási (SXU) zársémát alkalmazza. Egy tipikus A adatbáziselemhez a bejegyzés a következő komponensekből áll:

1. A csoportos mód (group mode) a legszigorúbb feltételek összefoglalása, amivel egy tranzakció szembesül, amikor egy új zárolást kér A-n, azaz a csoportos mód az A-n jelenleg fenntartott zármódok közül a legdominánsabb. Ahelyett, hogy összehasonlítanánk a zárolási kérést a többi tranzakciónak ugyanazon az elemen fenntartott minden zárolásával, egyszerűsíthetjük az engedélyezési/elutasítási döntést azzal, hogy a kérést csak a csoportos móddal hasonlítjuk össze. (A zároláskezelőnek viszont foglalkoznia kell azzal a lehetőséggel, hogy a kérést kiadó tranzakciónak már van egy másik módban

zárja ugyanazon az elemen. Például az SXU zárolási rendszerre vonatkoztatva, a zároláskezelő elfogadhat egy X zárra vonatkozó kérést, ha az igénylő tranzakció pont az, amely U zárat tart fenn ugyanazon az elemen. Azoknál a rendszereknél, amelyek nem támogatják, hogy egy tranzakció egy elemen több zárat is tartson, a csoportos mód mindig megadja mindazt, amit a zároláskezelőnek tudnia kell.) Az SXU zárolási sémákhoz egyszerű a szabály:

Egy csoportos módban:

- a) S azt jelenti, hogy csak osztott zárok vannak;
- b) U azt jelenti, hogy egy módosítási zár van, és lehet még egy vagy több osztott zár is;
- c) X azt jelenti, hogy csak egy kizárólagos zár van, és semmilyen más zár nincs.

A többi zárolási sémához is mindig találunk a csoportos mód összegzésének megfelelő rendszert.

2. A *várakozási bit* (waiting bit) azt adja meg, hogy van-e legalább egy tranzakció, amely A zárolására várakozik.
3. Az összes olyan tranzakciót leíró lista, amelyek vagy jelenleg zárolják A-t, vagy A zárolására várakoznak. Hasznos információk, amelyeket minden listabejegyzés tartalmazhat:
  - a) a zárolást fenntartó vagy a zárolásra váró tranzakció neve;
  - b) ennek a zárnak a módja;
  - c) a tranzakció fenntartja-e a zárat, vagy várakozik-e a zárra.

Az ábrán két láncolás szerepel minden bejegyzésnél. Az egyik magukhoz az adatbáziselemre vonatkozó bejegyzésekhez tartozik, a másik pedig egy bizonyos tranzakció összes bejegyzését láncolja össze. Az utóbbi akkor használható, amikor a tranzakciót véglegesítjük vagy abortáljuk, így könnyen megtalálhatjuk az összes zárat, amelyet fel kell oldanunk.

### ***A zárolási kérések kezelése***

Tételezzük fel, hogy a T tranzakció zárat kér A-ra. Ha nincs A-ra bejegyzés a zártáblában, akkor biztos, hogy zárok sincsenek A-n, így létrehozhatjuk a bejegyzést, és engedélyezhetjük a kérést. Ha a zártáblában létezik bejegyzés A-ra, akkor ezt felhasználjuk a zárolási kéréssel kapcsolatos döntésünkben. Megkeressük a csoportos módot, amely az ábrán U, vagyis módosítási. Amikor már van módosítási zár egy elemen, akkor semmilyen más zárat nem engedélyezhetünk (kivéve azt az esetet, amikor maga T tartja fenn az U zárat, és a többi zár kompatibilis T kérésével). Tehát T-nek ezt a kérését elutasítjuk, és egy bejegyzést helyezünk el a listában, amely szerint T zárat kért, és a várakozási bitet igazra állítjuk.

Ha a csoportos mód X, vagyis kizárólagos lenne, akkor ugyanez történne. Ha azonban a csoportos mód S, vagyis osztott lenne, akkor lehetne adni egy másik osztott vagy módosítási zárat. Ebben az esetben a listában a T-hez tartozó várakozási bitet hamisra, a csoportos módot pedig U-ra kellene állítani, ha az új zár módosítási zár, egyébként pedig a csoportos mód S maradna. Akár adtunk engedélyt a zárolásra, akár nem, az új listabejegyzést megfelelően beláncoljuk a két mutatón keresztül. Látható, hogy akár engedélyezzük a zárat, akár nem, a zártáblában a bejegyzés megadja az ütemezőnek azt, amit tudnia kell, anélkül hogy megvizsgálná a zárolások listáját.

### ***A zárfeloldások kezelése***

Most tételezzük fel, hogy a T tranzakció feloldja az A-n lévő zárat. Ekkor T bejegyzését A-ra a listában töröljük. Ha a T által fenntartott zár nem egyezik meg a csoportos móddal (például T egy S zárat tart fenn, míg a csoportos mód U), akkor nincs okunk, hogy megváltoztassuk a csoportos módot. Ha viszont a T által fenntartott zár van a csoportos módban, akkor meg kell vizsgálnunk a teljes listát, hogy megtaláljuk az új

csoportos módot. Az ábrán látható példában csak egyetlen U zár lehet egy elemen, így ha azt a zárat feloldjuk, az új csoportos mód csak S lehetne (ha maradt még osztott zár), vagy semmi (ha nincs más zár jelenleg fenntartva). (Valójában sohasem lesz „semmi” a csoportos mód, ugyanis ha nincs sem zár, sem zárolási kérés egy elemen, akkor nincs bejegyzés sem a zártáblában erre az elemre. Zárolási kérés zár nélkül pedig szintén nem fordulhat elő.) Ha a csoportos mód X, akkor tudjuk, hogy nincsenek más zárolások, ha pedig a csoportos mód S, akkor el kell döntenünk, hogy van-e további osztott zár.

Ha a várakozási bit igaz, akkor engedélyeznünk kell egy vagy több zárat a kért zárok listájáról. Több különböző megközelítés lehetséges, mindegyiknek megvan a saját előnye:

1. *Első beérkezett első kiszolgálása* (first-come-first-served): Azt a zárolási kérést engedélyezzük, amelyik a legrégebb óta várakozik. Ez a stratégia azt biztosítja, hogy ne legyen kiéheztetés, vagyis a tranzakció ne várjon örökké egy zárra.
2. *Elsőbbségadás az osztott zároknak* (priority to shared locks): Először az összes várakozó osztott zárat engedélyezzük. Ezután egy módosítási zárolást engedélyezünk, ha várakozik ilyen. A kizárólagos zárolást csak akkor engedélyezzük, ha semmilyen más igény nem várakozik. Ez a stratégia csak akkor engedi a kiéheztetést, ha a tranzakció U vagy X zárolásra vár.
3. *Elsőbbségadás a felminősítésnek* (priority to upgrading): Ha van olyan U zárral rendelkező tranzakció, amely X zárra való felminősítésre vár, akkor ezt engedélyezzük előbb. Máskülönben a fent említett stratégiák valamelyikét követjük.

## **Adatbáziselemekből álló hierarchiák kezelése**

Térjünk vissza a különféle zárolási sémák feltárásához. Különösen két olyan problémára összpontosítunk, amelyek akkor merülnek fel, amikor fastruktúra tartozik az adatainkhoz:

1. Az első fajta fastruktúra, amelyet figyelembe veszünk, a zárolható elemek (zárolási egységek) hierarchiája. Megvizsgáljuk, hogyan engedélyezünk zárolást mind a nagy elemekre, mint például a relációkra, mind a kisebb elemekre, mint például a reláció néhány sorát tartalmazó blokkokra vagy egyedi sorokra.
2. A másik lényeges hierarchiafajtát képezik a konkurenciavezérlési rendszerekben azok az adatok, amelyek önmagukban faszervezésűek. Ilyenek például a B-fa-indexek. A B-fák csomópontjait adatbáziselemeknek tekinthetjük, így viszont az eddig tanult zárolási sémákat szegényesen használhatjuk, emiatt egy új megközelítésre van szükségünk.

### ***Többszörös szemcsézettű zárok***

A különböző rendszerek különböző méretű adatbáziselemeket zárolnak, mint például relációkat, sorokat, lapokat vagy blokkokat. Bizonyos alkalmazásoknál a kis adatbáziselemek előnyösek, míg másoknál a nagy elemek nyújtják a legtöbbet.

*Példa.* Tekintsünk egy banki adatbázist. Ha a relációkat kezeljük adatbáziselemként, akkor így csak egy zárat tudunk kiadni arra a teljes relációra, amely a számlák egyenlegét adja meg, ezért a rendszer nagyon kis konkurenciát engedélyezne. Mivel a legtöbb tranzakció a számlák egyenlegét változtatja, a legtöbb tranzakciónak kizárólagosan kellene zárolnia a számlaegyenlegeket tartalmazó relációt. Így csak egyetlen befizetést vagy kivételt tudnánk egyidejűleg elvégezni, nem számítana, hogy hány olyan processzor van, amely alkalmas lenne ezeknek a tranzakcióknak az elvégzésére. Jobb megközelítés, hogy egyedi lapokat vagy adatblokkokat zárolunk. Így két olyan számla, amelyekhez tartozó sorok külön blokkokban vannak, egyidejűleg módosítható. Ez biztosítja szinte a teljes konkurenciát, amely elérhető a rendszerben. A másik végtel az lenne, ha minden egyes sorra biztosítanánk zárolást, így bármilyen számlahalmazt egyszerre

tudnánk módosítani, de a záaraknak ennyire finom szemcséssége valószínűleg nem érné meg a sok fáradságot.

Másik példaként tekintsünk egy dokumentumokból álló adatbázist. Ezeket a dokumentumokat időnként szerkeszteni szokták, és a legtöbb tranzakció teljes dokumentumokhoz fér hozzá. Az adatbáziselem ésszerű megválasztása ekkor a teljes dokumentum. Mivel a legtöbb tranzakció csak olvasási tranzakció (vagyis nem végez írási műveletet), a zárolás csak azért szükséges, hogy elkerüljük a dokumentumok szerkesztés közbeni olvasását. Ha kisebb szemcsézettű elemeket zárolnánk, mint például bekezdéseket, mondatokat vagy szavakat, akkor ennek semmilyen előnyét sem látnánk, viszont sokkal költségesebb lenne. Az egyetlen tevékenység, amelyet a kisebb szemcsézettű záarak támogatnának, hogy a dokumentum egy részét tudnánk olvasni a dokumentum szerkesztése közben is.

Bizonyos alkalmazások mind a nagy, mind a kis szemcsézettű záarakat tudják alkalmazni. Például a fent vázolt banki adatbázisnál világos, hogy blokk vagy sor szintű zárolás is szükséges, de néhány esetben a teljes számlareláció zárolása is szükséges lehet, például azért, hogy ellenőrizzük a számlákat. De ha osztott zárat teszünk a számlarelációra annak érdekében, hogy kiszámoljunk a reláción valamilyen csoportfüggvényt, és egyidejűleg az egyéni számlák soraihoz kizárólagos zárat adunk, ez könnyen nem sorba rendezhető viselkedéshez vezethet, ugyanis a reláció valójában megváltozik, amíg egy feltehetően befagyasztott másolatát olvassuk a csoportfüggvényes lekérdezéshez.

### **Figyelmeztető záarak**

A probléma megoldásához, hogy hogyan kezeljük az újfajta zárolással kapcsolatos, különféle szemcsézettű záarakat, bevezetjük a *figyelmeztető záarakat*. Ezek a záarak akkor hasznosak, amikor adatbáziselemek beágyazott vagy hierarchikus struktúrákat mutatnak, amint azt az alábbi ábrán láthatjuk:

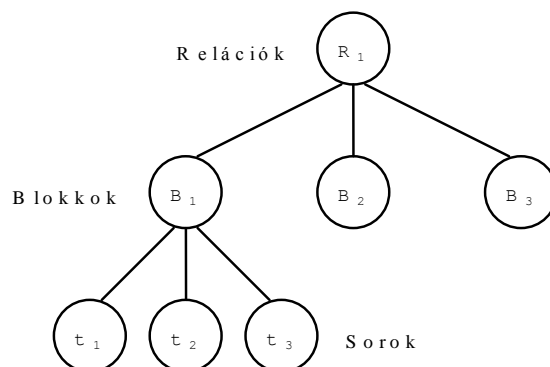

Itt az adatbáziselemek három szintjét különböztetjük meg:

1. a relációk a legnagyobb zárolható elemek;
2. minden reláció egy vagy több blokkból vagy lapból épül fel, amelyekben a soraik vannak;
3. minden blokk egy vagy több sort tartalmaz.

Az adatbáziselemek hierarchiáján a záarak kezelésére szolgáló szabályok alkotják a *figyelmeztető protokollt* (warning protocol), amely tartalmazza mind a „közönséges”, mind a „figyelmeztető” záarakat. A zárolási sémát úgy adjuk meg, hogy a közönséges záarak S és X (osztott és kizárólagos) lehetnek. A figyelmeztető záarakat a közönséges záarak elé helyezett I (intention) előtaggal jelöljük. Például IS azt jelenti, hogy szándékunkban áll osztott zárat kapni egy részelemezen. A figyelmeztető protokoll szabályai:

1. Ahhoz, hogy elhelyezzünk egy közönséges S vagy X zárat valamely elemen, a hierarchia gyökerénél kell kezdenünk.
2. Ha már annál az elemnél tartunk, amelyet zárolni akarunk, akkor nem kell tovább folytatnunk, hanem kérjük az S vagy X zárolást arra az elemre.

3. Ha az elem, amelyet zárolni szeretnénk, lejjebb van a hierarchiában, akkor elhelyezünk egy figyelmeztetést ezen a csomóponton. Vagyis ha osztott zárat szeretnénk kérni egy részelemen, akkor ebben a csomópontban egy IS zárat kérünk, ha pedig kizárólagos zárat szeretnénk kérni egy részelemen, akkor ebben a csomópontban egy IX zárat kérünk. Amikor a jelenlegi csomópontban kért zárat megkaptuk, akkor ennek a csomópontnak azzal az utód csomópontjával folytatjuk, amelyikhez tartozó részfa tartalmazza azt a csomópontot, amelyet zárolni kívánunk. Ezután megfelelően a 2. vagy 3. lépéssel folytatjuk mindaddig, amíg el nem érjük a keresett csomópontot.

Ahhoz, hogy eldöntsük, engedélyezhetjük-e ezek közül a zárok közül valamelyiket, vagy sem, a következő kompatibilitási mátrixot használjuk:

	IS	IX	S	X
IS	igen	igen	igen	nem
IX	igen	igen	nem	nem
S	igen	nem	igen	nem
X	nem	nem	nem	nem

Ennek a mátrixnak az értelmezéséhez először nézzük meg az IS oszlopot. Ha IS zárat kérünk egy N csomópontban, az N egy leszármazottját szándékozzuk olvasni. Ez a szándék csak abban az esetben okozhat problémát, ha egy másik tranzakció korábban már jogosulttá vált arra, hogy az N által reprezentált teljes adatbáziselemet felülírja, ezért van „nem” az X-hez tartozó sorban. Ha más tranzakció azt tervezi, hogy N-nek csak egy részelemét írja (ezért az N csomóponton egy IX zárat helyezett el), akkor lehetőségünk van arra, hogy engedélyezzük az IS zárat N-en, és a konfliktust alsóbb szinten oldhatjuk meg, ha az írási és olvasási szándék valóban egy közös elemre vonatkozik.

Most tekintsük az IX-hez tartozó oszlopot. Ha az N csomópont egy részelemét szándékozzuk írni, akkor meg kell akadályoznunk az N által képviselt teljes elem olvasását vagy írását. Ezért van „nem” az S és az X zármódok sorában. Azonban az IS oszloppal kapcsolatban leírtaknak megfelelően más tranzakció, amely egy részelemet olvas vagy ír, a potenciális konfliktusokat az adott szinten kezeli le, így az IX nincs konfliktusban egy másik IX-szel vagy IS-sel N-en.

Nézzük most az S-hez tartozó oszlopot. Az N csomópontnak megfelelően elem olvasása nincs konfliktusban sem egy másik olvasási zárral N-en, sem egy olvasási zárral N egy részelemén, amelyet N-en egy IS reprezentál. Emiatt „igen”-t találunk az S és az IS sorában is. Azonban egy X vagy egy IX azt jelenti, hogy más tranzakció írni fogja legalább egy részét az N által reprezentált elemnek. Ezért nem tudjuk engedélyezni N teljes olvasását. Ezt fejezik ki a megfelelő „nem” bejegyzések.

Végül az X oszlopban csak „nem” bejegyzések vannak. Nem tudjuk megengedni az N csomópont egyik részének írását sem, ha más tranzakciónak már joga van arra, hogy olvassa vagy írja N-et, vagy arra, hogy megszerezze ezt a jogot N egy részelemére.

*Példa.* Tekintsük a következő relációt:

```
Film(filmCím, év, hossz, stúdióNév)
```

Tételezzük fel, hogy a teljes relációra és az egyedi sorokra követelünk zárolást. Legyen T<sub>1</sub> egy olyan tranzakció, amely az alábbi kérdést tartalmazza:

```
SELECT * FROM Film WHERE filmCím = 'King Kong';
```

T<sub>1</sub> azzal kezdődik, hogy IS módon zárolja a teljes relációt. Ezután veszi az egyedi sorokat, és S módú zárolást ad ki azokra, amelyekben a filmCím a megadottal egyezik (legyen két ilyen sor).

Tételezzük fel, hogy mialatt az első lekérdezést végezzük, elkezdődik a T<sub>2</sub> tranzakció, amely a sorok év komponensét változtatja meg:

```
UPDATE Film SET év = 1939 WHERE filmCím = 'Elfújta a szél';
```

Ekkor  $T_2$ -nek szüksége van a reláció IX módú zárolására, ugyanis azt tervezi, hogy új értéket ír be az egyik sorba. Ez kompatibilis  $T_1$ -nek a relációra vonatkozó IS zárolásával, így a zárat engedélyezzük. Amikor  $T_2$  elérkezik az „Elfújta a szél” című filmhez tartozó sorhoz, ezen a soron nem talál zárat, így megkapja az X módú zárat, és módosítja a sort. Ha  $T_2$  a „King Kong” című filmek valamelyikéhez próbált volna új értéket beírni, akkor várnia kellett volna, amíg  $T_1$  felszabadítja az S zárat, ugyanis az S és az X nem kompatibilisek. Az ábrán láthatjuk a zárok kollekciónak:

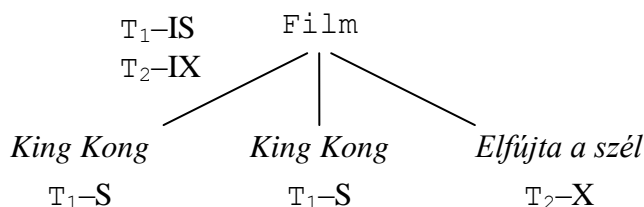

### Csoportos mód a szándékszárításokhoz

A fenti kompatibilitási mátrix olyan helyzetet mutat be, amelyet eddig még nem láttunk a zármódok erejét illetően. A korábbi zárolási sémák többségében valahányszor lehetőségünk volt arra, hogy egy adatbáziselemet egyszerre kétféle módon is zároljunk, ezek közül az egyik dominánsabb volt a másikkal. Például az SXU zárolási séma esetén U dominánsabb S-nél, X pedig mindkettőnél. Egy előnye annak, hogy tudjuk, mindig van egy domináns zár egy elemre, az, hogy több zárolás hatását össze tudjuk foglalni egy csoportos móddal.

A figyelmeztető zárat is alkalmazó zárolási séma esetén az S és az IX módok közül egyik sem dominánsabb a másikkal. Továbbá egy elemre az S és IX módok mindegyikében zárolhatunk egyidejűleg, feltéve hogy ugyanaz a tranzakció kérte a zárolást. (Vigyázzunk, hogy a „nem” bejegyzések a kompatibilitási mátrixban csak azokra a zárokra alkalmazhatók, amelyeket más tranzakciók tartanak fenn.) Egy tranzakció mindkét zárolást kérheti, ha egy teljes elemre akar beolvasni, és azután a részelemekhez egy valódi részhalmazát akarja írni. Ha egy tranzakciónak S és IX zárolásai is vannak egy elemre, akkor ez korlátozza a többi tranzakciót olyan mértékben, ahogy bármelyik zár teszi. Vagyis elképzelhetünk egy új SIX zárolási módot, amelynek sorai és oszlopai a „nem” bejegyzést tartalmazzák az IS bejegyzés kivételével mindenhol. Az SIX zárolási mód csoportmódként szolgál, ha van olyan tranzakció, amelynek van S, illetve IX módú, de nincs X módú zárolása.

Elképzelhetjük ugyanezt a helyzetet a növelési zárolásokra, vagyis egy tranzakció S és I módban is fenntarthatna zárat. Ez a helyzet viszont ekvivalens az X módú zárolással, így ekkor X-et használhatnánk csoportos módként.

### Nem ismételtető olvasás és a fantomok

Tegyük fel, hogy van egy  $T_1$  tranzakció, amely egy adott feltételnek eleget tevő sorokat válogat ki egy relációból. Ezután hosszas számításba kezd, majd később újra végrehajtja a fenti lekérdezést. Tegyük fel továbbá, hogy a lekérdezés két végrehajtása között egy  $T_2$  tranzakció módosít vagy töröl a táblából néhány olyan sort, amely eleget tesz a lekérdezés feltételének. A  $T_1$  tranzakció lekérdezését ilyenkor *nem ismételtető* (fuzzy) olvasásnak nevezzük. A nem ismételtető olvasással az a probléma, hogy mást eredményez a lekérdezés másodszori végrehajtása, mint az első. A tranzakció viszont elvárhatja (ha akarja), hogy ha többször végrehajtja ugyanazt a lekérdezést, akkor mindig ugyanazt az eredményt kapja.

Ugyanez a helyzet akkor is, ha a  $T_2$  tranzakció nem töröl vagy módosít, hanem beszúr olyan sorokat, amelyek eleget tesznek a lekérdezés feltételének. A lekérdezés másodszori futtatásakor most is más

eredményt kapunk, mint az első alkalommal. Ennek az az oka, hogy most olyan sorokat is figyelembe kellett venni, amelyek az első futtatáskor még nem is léteztek. Az ilyen sorokat nevezzük *fantomoknak* (phantom).

A fenti jelenségek általában nem okoznak problémát, ezért a legtöbb adatbázis-kezelő rendszer alapértelmezésben nem is figyel rájuk (annak ellenére, hogy mindkét jelenség nem sorbarendeazhető ütemezést eredményezhet!). A fejlettebb rendszerekben azonban a felhasználó kérheti, hogy a nem ismételt olvasások és a fantomolvasások ne hajtódjának végre. Ilyen esetekben rendszerint egy hibaüzenetet kapunk, amely szerint a  $T_2$  tranzakció nem sorbarendeazhető ütemezést eredményezett, és az ütemező abortálja  $T_2$ -t.

Figyelmeztető protokoll használata esetén viszont könnyen megelőzhetjük az ilyen szituációkat, mégpedig úgy, hogy a  $T_2$  tranzakciónak X módban kell zárólnia a teljes relációt, annak ellenére, hogy csak néhány sort szeretne beszúrni. Mivel  $T_1$  korábban IS módban záróta a relációt, ezt a kérést az ütemező először elutasítja, és csak akkor engedélyezi, amikor a  $T_1$  tranzakció már befejeződött, elkerülve ezáltal a nem sorbarendeazhető ütemezést.

## Faprotokoll

Eddig a beágyazott szerkezetű adatbáziselemekből létrehozott fákkal foglalkoztunk, amelyekben a gyerekek a szülők részei voltak. Most maguknak az elemeknek a kapcsolati sémájából álló fa struktúrákkal foglalkozunk. Az adatbáziselemek diszjunkt adatdarabok, azonban csak egyféleképpen, a szülőkön keresztül lehet elérni egy csomópontot. A B-fák az ilyen típusú adatoknak fontos példái. Tudjuk, hogy csak egy bizonyos útvonalon jutunk el egy elemhez, és ez lényeges szabadságot ad nekünk abban, hogy a kétfázisú zárolási megközelítéstől eltérő módon kezeljük a zárat.

### *A fa alapú zárolások indítékai*

Tekintsünk egy B-fa-indexet egy olyan rendszerben, amely az egyedi csomópontokat (blokkokat) zárolható adatbáziselemként kezeli. A csomópont a zárolás szemcsézettségének a megfelelő szintje, ugyanis nem előnyös, ha kisebb darabokat kezelünk elemekként. Ha pedig a teljes B-fát kezeljük adatbáziselemként, akkor ez megakadályozza az index olyan konkurens használatát, mint amilyen elérhető a következőkben tárgyalt működési mechanizmus segítségével.

Ha a zármódoknak egy szabványos halmazát használjuk (mint az osztott, kizárólagos és módosítási zárat), valamint használjuk a kétfázisú zárolást, akkor a B-fa konkurens használata szinte lehetetlen. Ennek az az oka, hogy az indexet használó minden tranzakciónak a B-fa gyökér csomópontját kell először zárolnia. Ha a tranzakció 2PL, akkor nem oldhatja fel a gyökéren a zárolást, amíg meg nem szerezte az összes zárat, amelyre szüksége van, mind a B-fa csomópontjain, mind pedig más adatbáziselemeken. Továbbá mivel elvben bármely tranzakció, amely beszúrásokat vagy törléseket végez, a B-fa gyökerének az átírásával fejeződhet be, a tranzakciónak legalább egy módosítási zárolásra szüksége van a gyökér csomóponton (vagy kizárólagosra, ha nincs módosítási mód). Így csak egyetlen nem csak olvasási tranzakció férhet hozzá bármikor a B-fához.

Mégis az esetek többségében majdnem közvetlenül levezethetjük, hogy egy B-fa gyökér csomópontját nem kell átírni, még akkor sem, ha a tranzakció beszúr vagy töröl egy sort. Például ha a tranzakció beszúr egy sort, de a gyökérnek az a gyereke, amelyhez hozzáférünk, nincs teljesen tele, akkor tudjuk, hogy a beszúrás nem gyűrűzik fel a gyökérig. Hasonlóan, ha a tranzakció egyetlen sort töröl, és a gyökérnek abban a gyerekében, amelyhez hozzáfértünk, a minimálisnál több kulcs és mutató van, akkor biztosak lehetünk abban, hogy a gyökér nem változik meg.

Így amikor a tranzakció a gyökérnek egyik gyereke felé irányul, és észleli azt a (teljesen szokványos) helyzetet, ami kizárja a gyökér átírását (azaz látja, hogy a gyökér biztosan nem változik meg), azonnal szeretnénk feloldani a gyökéren a zárat. Ugyanezt a megfigyelést alkalmazhatjuk a B-fa bármely belső csomópontjának a zárolására is, bár a konkurens B-fánál a legtöbb lehetőség abból származik, hogy a gyökéren a zárat korán oldjuk fel. Sajnos a gyökéren lévő zárolás korai feloldása ellentmond a 2PL-nek, így nem lehetünk biztosak abban, hogy a B-fához hozzáférő tranzakcióknak az ütemezése sorba rendezhető lesz. A megoldás egy speciális protokoll a B-fákhoz hasonló fa struktúrájú adatokhoz hozzáférő tranzakciók részére. A protokoll ellentmond a 2PL-nek, de azt a tényt használja, hogy az elemekhez való hozzáférés lefelé halad a fán a sorbarendezhetőség biztosítása érdekében.

### ***Fa szerkezetű adatok hozzáférési szabályai***

Az alábbi megszorítások a zárokon a *faprotokollt* (tree protocol) adják. Tétélezzük fel, hogy csak egyféle zár van, amelyet az  $l_i(X)$  alakú zárolási kérésekkel ábrázolunk, de ezt az ötletet bármely zárolási módokból álló halmazra általánosíthatjuk. Tétélezzük fel, hogy a tranzakciók konzisztensek, az ütemezések jogszerűek (vagyis az ütemező csak akkor engedélyezi a kért zárolásokat, ha azok nincsenek konfliktusban azokkal a zárokkal, amelyek már a csomóponton vannak), és ugyanakkor nincs kétfázisú zárolási követelmény a tranzakciókon.

1. Egy tranzakciónak az első zárja a fa bármely csomópontján lehet. (A fenti példában az első zárnak mindig a gyökéren kell lennie, mivel a B-fa keresőfa, amelyben a keresés mindig a gyökértől indul.)
2. Rákövetkező zárat csak akkor lehet szerezni, ha a tranzakciónak jelenleg van zárja a szülő csomóponton.
3. A csomópontok zárját bármikor feloldhatjuk.
4. Egy tranzakció nem zárolhatja újból azt a csomópontot, amelyen feloldotta a zárat, még akkor sem, ha még tartja a csomópont szülőjén a zárat.

*Példa.* Az alábbi ábra a csomópontok hierarchiáját, a táblázat pedig ezeken az adatokon három tranzakció műveleteit mutatja:

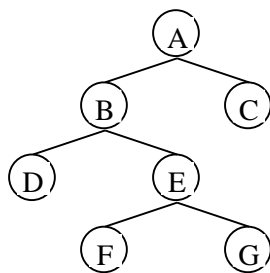

T <sub>1</sub>	T <sub>2</sub>	T <sub>3</sub>
l <sub>1</sub> (A) ; r <sub>1</sub> (A) ;		
l <sub>1</sub> (B) ; r <sub>1</sub> (B) ;		
l <sub>1</sub> (C) ; r <sub>1</sub> (C) ;		
w <sub>1</sub> (A) ; u <sub>1</sub> (A) ;		
l <sub>1</sub> (D) ; r <sub>1</sub> (D) ;		
w <sub>1</sub> (B) ; u <sub>1</sub> (B) ;		
	l <sub>2</sub> (B) ; r <sub>2</sub> (B) ;	
		l <sub>3</sub> (E) ; r <sub>3</sub> (E) ;
w <sub>1</sub> (D) ; u <sub>1</sub> (D) ;		
w <sub>1</sub> (C) ; u <sub>1</sub> (C) ;		
	l <sub>2</sub> (E) ; <b>elutasítva</b>	
		l <sub>3</sub> (F) ; r <sub>3</sub> (F) ;
		w <sub>3</sub> (F) ; u <sub>3</sub> (F) ;
		l <sub>3</sub> (G) ; r <sub>3</sub> (G) ;
		w <sub>3</sub> (E) ; u <sub>3</sub> (E) ;
	l <sub>2</sub> (E) ; r <sub>2</sub> (E) ;	
		w <sub>3</sub> (G) ; u <sub>3</sub> (G) ;
	w <sub>2</sub> (B) ; u <sub>2</sub> (B) ;	
	w <sub>2</sub> (E) ; u <sub>2</sub> (E) ;	

T<sub>1</sub> az A gyökéren kezdődik, és lefelé folytatódik B, C és D felé. T<sub>2</sub> B-n kezdődik, és az E felé próbál haladni, de először elutasítjuk, ugyanis T<sub>3</sub>-nak már van zárja E-n. A T<sub>3</sub> tranzakció E-n kezdődik, és folytatja F-fel és G-vel. T<sub>1</sub> nem 2PL tranzakció, ugyanis A-n előbb töröljük a zárat, mint hogy megszerezzük a zárat D-n. Hasonlóan T<sub>3</sub> sem 2PL tranzakció, de T<sub>2</sub> véletlenül éppen 2PL.

### Miért működik a faprotokoll?

A faprotokoll jogszerű ütemezésben részt vevő konzisztens tranzakciókon konfliktus-sorbarendeázhető ütemezést eredményez. A következőképpen definiálhatjuk a megelőzési sorrendet: Azt mondjuk, hogy T<sub>i</sub> megelőzi T<sub>j</sub>-t az S ütemezésben (T<sub>i</sub> <<sub>S</sub> T<sub>j</sub>), ha a T<sub>i</sub> és T<sub>j</sub> tranzakciók egyrészt közösen zárolnak egy csomópontot, másrészt T<sub>i</sub> zárolja a csomópontot először.

*Példa.* A fenti példa S ütemezésében T<sub>1</sub> és T<sub>2</sub> közösen zárolják B-t, és T<sub>1</sub> zárja először. Így T<sub>1</sub> <<sub>S</sub> T<sub>2</sub>. Azt találjuk még, hogy T<sub>2</sub> és T<sub>3</sub> közösen zárolják E-t, és T<sub>3</sub> zárja először, tehát T<sub>3</sub> <<sub>S</sub> T<sub>2</sub>. T<sub>1</sub> és T<sub>3</sub> között viszont nincs megelőzés, hiszen nincs olyan csomópont, amelyet közösen zárolnak. Az ezekből a megelőzési relációkból levezetett megelőzési gráf a következő ábrán látható:

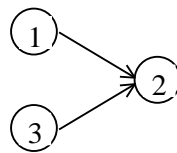

Ha a fent definiált megelőzési relációk alapján rajzolt megelőzési gráf nem tartalmaz kört, akkor azt állítjuk, hogy a tranzakciók bármely topologikus sorrendje egy ekvivalens soros ütemezés. Ebben a példában vagy a (T<sub>1</sub>, T<sub>3</sub>, T<sub>2</sub>) vagy a (T<sub>3</sub>, T<sub>1</sub>, T<sub>2</sub>) az ekvivalens soros ütemezés. Ennek az az oka, hogy az ilyen soros ütemezésben minden egyes csomópontoz ugyanabban a sorrendben nyúlnak a tranzakciók, mint az eredeti ütemezésben.

Ahhoz, hogy megértsük, hogy a fent leírt megelőzési gráf miért lesz körmentes, ha betartjuk a faprotokoll szabályait, először vegyük észre a következőt:

- Ha két tranzakció közösen zárol néhány elemet, akkor ugyanabban a sorrendben zárolják mindegyiket.

Bizonyítás: Tekintsünk valamilyen T és U tranzakciókat, amelyek két vagy több elemet közösen zárolnak. Minden tranzakció fa formájú halmazát zárolja az elemeknek, és a két fa metszete maga is fa. Mivel most

T és U közösen zárolnak elemeket, a metszet nem lehet üres fa. Emiatt van egy „legmagasabb” X elem, amelyet T és U is zárol. Tételezzük fel, hogy T zárolja X-et először, de van egy másik Y elem, amelyet U előbb zárol, mint T. Ekkor az elemekből álló fában van út X-ből Y-ba, és T-nek is és U-nak is zárolnia kell minden elemet az út mentén, ugyanis egyik sem zárolhat úgy egy csomópontot, hogy ne lenne már a szülőjén zárja.

Tekintsük az első olyan elemet az út mentén, amelyet U zárol először, legyen ez Z. Ekkor T előbb zárolja Z-nek a P szülőjét, mint U. Ekkor viszont T még mindig tartja a zárolást P-n, amikor zárolja Z-t, így U még nem zárolhatta P-t, amikor Z-t zárolja. Az nem lehet, hogy Z lenne az első elem, amelyet T és U közösen zárolnak, mivel mindkettő zárolta az őst, X-et (amely lehet P is, csak Z nem). Így U addig nem zárolhatja Z-t, amíg meg nem szerezte P-n a zárat, amely viszont azután van, hogy T zárolta Z-t. Arra következtetünk, hogy T megelőzi U-t minden csomópontban, amelyet közösen zárolnak.

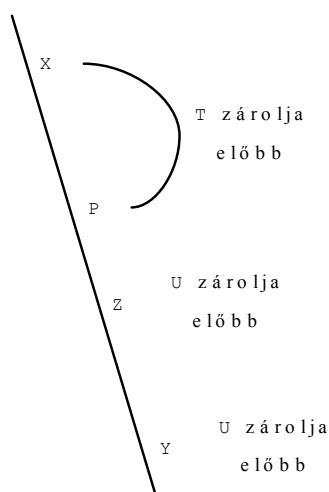

Most tekintsük a  $T_1, T_2, \dots, T_n$  tranzakciók tetszőleges halmazát, amely eleget tesz a faprotokollnak, és az S ütemezésnek megfelelően zárolja a fa valamely csomópontjait. Azok a tranzakciók, amelyek zárolják a gyökeret, ezt valamilyen sorrendben végzik, és olyan szabály alapján, amelyet éppen megfigyeltünk:

- Ha  $T_i$  előbb zárolja a gyökeret, mint  $T_j$ , akkor  $T_i$  minden  $T_j$ -vel közösen zárolt csomópontot előbb zárol, mint  $T_j$ . Vagyis  $T_i <_S T_j$ , de nem igaz  $T_j <_S T_i$ .

A fa csomópontjainak száma szerinti teljes indukcióval megmutathatjuk, hogy a teljes tranzakcióhalmazhoz létezik az S-sel ekvivalens soros sorrend:

**Alapeset:** Ha csak egyetlen csomópont van, a gyökér, akkor ahogyan már megfigyeltük, a megfelelő sorrend az, amelyben a tranzakciók a gyökeret zárolják.

**Indukció:** Ha egynél több csomópont van a fában, tekintsük a gyökér mindegyik részfájához az olyan tranzakciókból álló halmazt, amelyek egy vagy több csomópontot zárolnak abban a részfában. A gyökeret zároló tranzakciók több részfához is tartozhatnak, de egy olyan tranzakció, amely nem zárolja a gyökeret, csak egyetlen részfához tartozik. Például a fenti táblázatban található tranzakciók közül csak  $T_1$  zárolja a gyökeret, és az mindkét részfához tartozik: a B gyökerű és a C gyökerű fához is.  $T_2$  és  $T_3$  viszont csak a B gyökerű fához tartozik.

Az indukciós feltevés szerint létezik soros sorrend az összes olyan tranzakcióhoz, amelyek ugyanabban a tetszőleges részfában zárolnak csomópontokat. Csupán egybe kell olvasztanunk a különböző részfákhoz tartozó soros sorrendeket. Mivel a tranzakcióknak ezekben a listáiban csak azok a tranzakciók közösek, amelyek zárolják a gyökeret, és megállapítottuk, hogy ezek a tranzakciók minden közös csomópontot ugyanabban a sorrendben zárolnak, ahogy a gyökeret zárolják, nem fordulhat elő két gyökeret zároló tranzakció különböző sorrendben két részlistán. Pontosabban: ha  $T_i$  és  $T_j$  előfordul a gyökér valamely C

gyermekéhez tartozó listán, akkor ezek C-t ugyanabban a sorrendben zárolják, mint a gyökeret, és emiatt a listán is ebben a sorrendben fordulnak elő. Így felépíthetjük a soros sorrendet a teljes tranzakcióhalmazhoz azokból a tranzakciókból kiindulva, amelyek a gyökeret zárolják, a megfelelő sorrendjükben, és beleolvastjuk azokat a tranzakciókat, amelyek nem zárolják a gyökeret, a részfák soros sorrendjével konzisztens tetszőleges sorrendben.

*Példa.* Legyen  $T_1, T_2, \dots, T_{10}$  10 darab tranzakció, és ezekből  $T_1, T_2$  és  $T_3$  ugyanebben a sorrendben zárolja a gyökeret. Tegyük fel, hogy a gyökérnek van két gyereke, az elsőt  $T_1$ -től  $T_7$ -ig zárolják a tranzakciók, a másikat pedig  $T_2, T_3, T_8, T_9$  és  $T_{10}$  zárolja. Legyen az első részfához a soros sorrend  $(T_4, T_1, T_5, T_2, T_6, T_3, T_7)$ . Ennek a sorrendnek  $T_1$ -et,  $T_2$ -t és  $T_3$ -at ebben a sorrendben kell tartalmaznia. A másik részfához tartozó soros sorrend legyen  $(T_8, T_2, T_9, T_{10}, T_3)$ . Mint az előző esetben, a  $T_2$  és  $T_3$  tranzakciók, amelyek a gyökeret zárolják, abban a sorrendben fordulnak elő, ahogyan a gyökeret zárolták.

Ezeknek a tranzakcióknak a soros sorrendjére felállított megszorításokat a következő ábra mutatja:

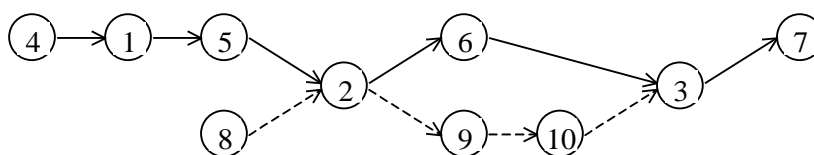

A folyamatos nyilak a gyökér első gyerekének a rendezése szerinti megszorításokat jelölik, a szaggatott nyilak pedig a másik gyereknél lévő rendezést jelölik. Ennek a gráfnak több topologikus sorrendje létezik, az egyik:  $(T_4, T_8, T_1, T_5, T_2, T_9, T_6, T_{10}, T_3, T_7)$ .

## Konkurenciavezérlés időbélyegzőkkel

A következőkben a zárolástól különböző két másik módszert nézünk meg, amelyeket néhány rendszerben használnak a tranzakciók sorbarendehezhetőségének biztosítására:

1. *Időbélyegzés* (timestamping, timestamp ordering – TO): Minden tranzakcióhoz hozzárendelünk egy „időbélyegzőt”. Minden adatbáziselem utolsó olvasását és írását végző tranzakció időbélyegzőjét rögzítjük, és összehasonlítjuk ezeket az értékeket, hogy biztosítsuk, hogy a tranzakciók időbélyegzőinek megfelelő soros ütemezés ekvivalens legyen a tranzakciók aktuális ütemezésével.
2. *Érvényesítés* (validation): Megvizsgáljuk a tranzakciók időbélyegzőit és az adatbáziselemeket, amikor a tranzakció véglegesítésre kerül. Ezt az eljárást a tranzakciók *érvényesítésének* nevezzük. Az a soros ütemezés, amely az érvényesítési idejük alapján rendezi a tranzakciókat, ekvivalens kell, hogy legyen az aktuális ütemezéssel.

Mindkét megközelítés optimista abban az értelemben, hogy feltételezik, nem fordul elő nem sorba rendezhető viselkedés, és csak akkor tisztázza a helyzetet, amikor ez nyilvánvalóan nem teljesül. Ezzel ellentétben minden zárolási módszer azt feltételezi, hogy „a dolgok rosszra fordulnak”, hacsak a tranzakciókat azonnal meg nem akadályozzák abban, hogy nem sorba rendezhető viselkedésük alakuljon ki. Az optimista megközelítések abban különböznek a zárolásoktól, hogy az egyetlen ellenszerejük, amikor valami rosszra fordul, hogy azt a tranzakciót, amely nem sorba rendezhető viselkedést okozna, abortálják, majd újraindítják. A zárolási ütemezők ezzel ellentétben késleltetik a tranzakciókat, de nem abortálják őket, hacsak nem alakul ki holtpon. (Késleltetés az optimista megközelítések esetén is előfordul, annak érdekében, hogy elkerüljük a nem sorba rendezhető viselkedést.) Általában az optimista ütemezők akkor jobbak a zárolásinál, amikor sok tranzakció csak olvasási műveleteket hajt végre, ugyanis az ilyen tranzakciók önmagukban soha nem okozhatnak nem sorba rendezhető viselkedést.

## **Időbélyegzők**

Annak érdekében, hogy az időbélyegzést konkurenciavezérlési módszerként használjuk, az ütemezőnek minden egyes  $T$  tranzakcióhoz hozzá kell rendelnie egy egyedi számot, a  $TS(T)$  *időbélyegzőt* (time stamp). Az időbélyegzőket növekvő sorrendben kell kiadni abban az időpontban, amikor a tranzakció az elindításáról először értesíti az ütemezőt. Két lehetséges megközelítés az időbélyegzők generálásához:

- a) Az egyik lehetőség, hogy az időbélyegzőket a rendszeróra felhasználásával hozzuk létre, feltéve, hogy az ütemező nem működik annyira gyorsan, hogy két tranzakcióhoz ugyanazt az értéket rendelné időbélyegzőként.
- b) A másik megközelítés szerint az ütemező karbantart egy számlálót. Minden alkalommal, amikor egy tranzakció elindul, a számláló növekszik eggyel, és ez az új érték lesz a tranzakció időbélyegzője. Ebben a megközelítésben az időbélyegzőknek semmi közük sincs az időhöz, azonban azzal a – bármely időbélyegző-generáló rendszer esetén szükséges – fontos tulajdonsággal rendelkeznek, miszerint egy később elindított tranzakció nagyobb időbélyegzőt kap, mint egy korábban elindított tranzakció.

Bármelyik módszert is használjuk az időbélyegzők generálására, az ütemezőnek karban kell tartania a jelenleg aktív tranzakciók és időbélyegzőik tábláját.

Ahhoz, hogy időbélyegzőket használjunk konkurenciavezérlési módszerként, minden egyes  $X$  adatbáziselemhez hozzá kell rendelnünk két időbélyegzőt és esetlegesen egy további bitet:

1.  $RT(X)$ :  $X$  olvasási ideje (read time), amely a legmagasabb időbélyegző, ami egy olyan tranzakcióhoz tartozik, amely már olvasta  $X$ -et.
2.  $WT(X)$ :  $X$  írási ideje (write time), amely a legmagasabb időbélyegző, ami egy olyan tranzakcióhoz tartozik, amely már írta  $X$ -et.
3.  $C(X)$ :  $X$  véglegesítési bitje (commit bit), amely akkor és csak akkor igaz, ha a legújabb tranzakció, amely  $X$ -et írta, már véglegesítve van. Ez a bit nem feltétlenül szükséges, és az a célja, hogy elkerüljük azt a helyzetet, amelyben egy  $T$  tranzakció egy másik  $U$  tranzakció által írt adatokat olvas be, és utána  $U$ -t abortáljuk. Ez a probléma, amikor  $T$  nem véglegesített adatok „piszkos olvasását” hajtja végre, az adatbázis-állapot inkonzisztenssé válását is okozhatja. Így bármely ütemezőhöz szükség van olyan mechanizmusra, amely megakadályozza a piszkos olvasást (bár a gyakorlatban általában a felhasználóra bízák, hogy megengedhetők-e a piszkos olvasások).

## **Fizikailag nem megvalósítható viselkedések**

Hogy megértsük az időbélyegzőn alapuló ütemező felépítését és szabályait, tudnunk kell, hogy az ütemező feltételezi, hogy a tranzakciók időbélyegző szerinti sorrendje egyúttal olyan soros sorrend, amely a végrehajtás sorrendjét is jelenti. Így az ütemező feladata azon túl, hogy hozzárendeli az időbélyegzőket a tranzakciókhoz, és módosítja  $RT$ -t,  $WT$ -t és  $C$ -t az egyes adatbáziselemekhez kötődően, még az is, hogy ellenőrzi, amikor egy olvasás vagy írás fordul elő, hogy az úgy történt volna-e valós időben is, ha minden tranzakciót azonnal, az időbélyegző által jelzett időpillanatban hajtottunk volna végre. Ha nem, akkor azt mondjuk, hogy a viselkedés *fizikailag nem megvalósítható* (physically unrealizable behavior). Kétféle probléma merülhet fel:

1. *Túl késői olvasás* (read too late): A  $T_1$  tranzakció megpróbálja olvasni az  $X$  adatbáziselemet, de  $X$  írási ideje azt jelzi, hogy  $X$  jelenlegi értékét azután írtuk, miután  $T_1$ -et már elméletileg végrehajtottuk, vagyis  $TS(T_1) < WT(X)$ . A következő ábra mutatja ezt a problémát:

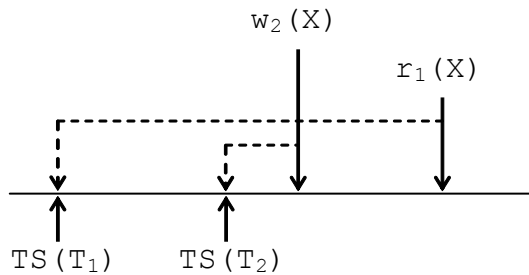

A vízszintes tengely jelenti a valós időt. A szaggatott vonalak kapcsolják össze az aktuális eseményt azzal az időponttal, amikor a tranzakciók időbélyegzője szerint elméletileg végre kellett volna hajtani az eseményt. Látjuk, hogy a  $T_2$  tranzakciót a  $T_1$  tranzakció után indítottuk el, mégis  $X$  értékét előbb írta, mint hogy  $T_1$  beolvasta volna.  $T_1$ -nek nem a  $T_2$  által írt értéket kellene olvasnia, ugyanis elméletileg  $T_2$ -t  $T_1$  után hajtjuk végre.  $T_1$ -nek viszont nincs más választása, ugyanis  $X$ -nek a  $T_2$  által írt értéke az egyetlen, amelyet  $T_1$  most be tud olvasni. A megoldás, hogy  $T_1$ -et abortáljuk, amikor ez a probléma felmerül.

2. *Túl késői írás* (write too late): A  $T_1$  tranzakció megpróbálja írni az  $X$  adatbáziselemet, de  $X$  olvasási ideje azt jelzi, hogy van egy másik tranzakció is, amelynek a  $T_1$  által beírt értéket kellene olvasnia, ám ehelyett más értéket olvas, vagyis  $TS(T_1) < RT(X)$ . A következő ábra mutatja ezt a problémát:

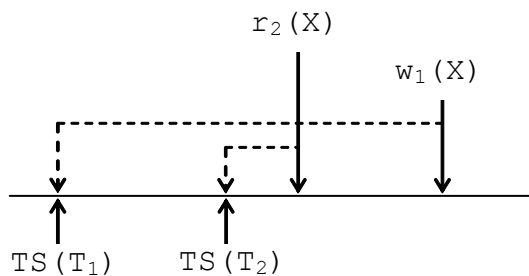

Az ábra egy  $T_2$  tranzakciót mutat, amelyet  $T_1$  után indítottunk el, mégis előbb olvassa  $X$ -et, mint  $T_1$ -nek lehetősége lett volna írni. Amikor  $T_1$  megpróbálja írni  $X$ -et, úgy találjuk, hogy  $RT(X) > TS(T_1)$ , ami azt jelenti, hogy a  $T_2$  tranzakció már beolvasta  $X$ -et, amelyet elméletileg  $T_1$  végrehajtása után kellett volna elvégeznie.

### *A piszkos adatok problémái*

Van egy problémákból álló osztály, amelynek kezelésére bevezették a véglegesítési bitet. A problémák egyike a „piszkos olvasás”, amelyet a következő ábra szemléltet:

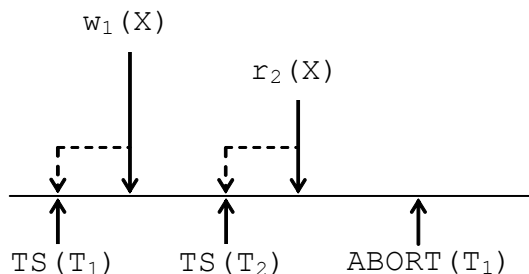

Itt a  $T_2$  tranzakció olvassa  $X$ -et, amelyet utoljára  $T_1$  írt.  $T_1$  időbélyegzője kisebb, mint  $T_2$ -é, és a valóságban a  $T_2$  általi olvasás a  $T_1$  általi írás után történik, tehát úgy tűnik, hogy az esemény fizikailag megvalósítható. Mégis lehetséges, hogy miután  $T_2$  beolvasta a  $T_1$  által  $X$ -be írt értéket, a  $T_1$  tranzakciót abortáljuk; például azért, mert  $T_1$  talált valami hibát a saját működésében (például nullával való osztás), vagy az ütemező

kényszeríti ki  $T_1$  abortálását, mivel az valamilyen fizikailag nem megvalósítható viselkedést eredményező műveletet próbált végezni. Így, bár nincs fizikailag nem megvalósítható abban, hogy  $T_2$  olvassa  $X$ -et, mégis jobb a  $T_2$  általi olvasást azutánra elhalasztani, hogy  $T_1$  véglegesítését vagy abortálását már elvégeztük, különben az ütemezésünk nem lesz konfliktus-sorbarendeázhető. Azt, hogy  $T_1$  még nincs véglegesítve, onnan tudjuk, hogy a  $C(X)$  véglegesítési bit hamis.

A piszkos olvasás problémája véglegesítési bit nélkül is megoldható: Amikor abortálunk egy  $T$  tranzakciót, meg kell néznünk, hogy vannak-e olyan tranzakciók, amelyek olvastak egy vagy több  $T$  által írt adatbáziselemet. Ha igen, akkor azokat is abortálnunk kell. Ebből aztán további abortálások következhetnek, azokból megint újabbak, és így tovább. Ezt a szituációt *kaszkádolt visszagörgetésnek* (cascading rollback) nevezzük. Ez a megoldás azonban alacsonyabb fokú konkurenciát engedélyez, mint a véglegesítési bit bevezetése és a késleltetés, ráadásul előfordulhat, hogy *nem helyreállítható ütemezést* (nonrecoverable schedule) kapunk. Ez abban az esetben következik be, ha az egyik „abortálandó” tranzakciót már véglegesítettük.

Drasztikus, de nagyon egyszerű megoldás a piszkos olvasás problémájára, hogy minden olyan tranzakciót abortálunk, amely piszkos adatot szeretne olvasni. Végül megoldást jelenthet a többváltozatú időbélyegzés alkalmazása is (lásd később).

Egy másik lehetséges problémát a következő ábra szemléltet:

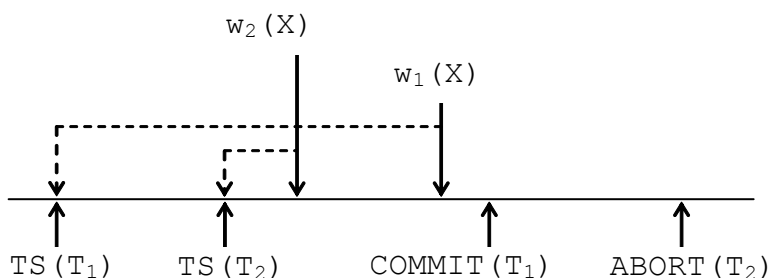

Itt  $T_2$ , a  $T_1$ -nél későbbi időbélyegzővel rendelkező tranzakció írja először  $X$ -et. Amikor  $T_1$  írni próbál, a megfelelő művelet semmit sem végez, tehát elhagyható. Nyilvánvalóan nincs más  $T_3$  tranzakció, amelynek  $X$ -ből a  $T_1$  által beírt értéket kellene beolvasnia, és ehelyett a  $T_2$  által írt értéket olvasná, ugyanis ha  $T_3$  megpróbálná olvasni  $X$ -et, abortálnia kellene a túl késői olvasás miatt.  $X$  későbbi olvasásainál a  $T_2$  által írt értéket kell olvasni, vagy  $X$  még későbbi, de nem  $T_1$  által írt értékét. Ezt az ötletet, miszerint azokat az írásokat kihagyhatjuk, amelyeknél későbbi írási idejű írást már elvégeztünk, *Thomas-féle írási szabálynak* (Thomas' Write Rule) nevezzük.

A Thomas-féle írási szabállyal azonban van egy lényegi probléma. Ha  $T_2$ -t később abortáljuk, amint az az ábán látható, akkor  $X$ -nek a  $T_2$  által írt értékét ki kell törölnünk, továbbá az előző értéket és írási időt vissza kell állítanunk. Minthogy  $T_1$ -et véglegesítettük, úgy látszik, hogy  $X$   $T_1$  által írt értékét kell a későbbi olvasásokhoz használnunk. Mi viszont kihagytuk a  $T_1$  általi írást, és már túl késő, hogy helyrehozhassuk ezt a hibát.

A problémát a következőképpen kezelhetjük: Amikor a  $T_1$  tranzakció írja az  $X$  adatbáziselemet, és azt látjuk, hogy  $X$  írási ideje nagyobb  $T_1$  időbélyegzőjénél (azaz  $TS(T_1) < WT(X)$ ), valamint hogy az  $X$ -et író tranzakció még nincs véglegesítve (azaz  $C(X)$  hamis), akkor  $T_1$ -et késleltetjük mindaddig, amíg  $C(X)$  igazá nem válik. Természetesen most is létezik másik megoldás: a fenti feltételek teljesülése esetén  $T_1$ -et a késleltetés helyett egyszerűen visszagörgetjük. Nyilván ez a megoldás alacsonyabb fokú konkurenciát engedélyez, mint a véglegesítési bit bevezetése és a késleltetés, ráadásul ha a piszkos olvasásokat is visszagörgetéssel kezeljük, akkor ez az abortálás tovább növeli a kaszkádolt visszagörgetés és a nem helyreállítható ütemezés kockázatát. Végül a harmadik megoldás ebben az esetben is a többváltozatú időbélyegzés alkalmazása.

Látható, hogy az időbélyegzési technika alapváltozatában (amikor nem használunk véglegesítési bitet és nincs késleltetés) nem léphet fel holtponthelyzet, előfordulhat viszont kaszkádolt visszagörgetés és nem helyreállítható ütemezés.

### ***Az időbélyegzőn alapuló ütemezések szabályai***

Összegezhethetjük azokat a szabályokat, amelyeket az időbélyegzőket használó ütemezőnek követnie kell ahhoz, hogy biztosan konfliktus-sorbarendeázhető ütemezést kapjunk. Mi most az időbélyegzésnek a véglegesítési bittel bővített változatát tekintjük. Az ütemezőnek egy  $T$  tranzakciótól érkező olvasási vagy írási kérésre adott válaszában az alábbi választásai lehetnek:

- a) Engedélyezi a kérést.
- b) Abortálja  $T$ -t (ha  $T$  „megsérti a fizikai valóságot”), és egy új időbélyegzővel újraindítja. Azt az abortálást, amelyet újraindítás követ, gyakran *visszagörgetésnek* (rollback) nevezzük.
- c) Késlelteti  $T$ -t, és később dönti el, hogy abortálja  $T$ -t, vagy engedélyezi a kérést (ha a kérés olvasás, és az olvasás piszkos is lehet, illetve ha a kérés írás, és alkalmazzuk a Thomas-féle írási szabályt).

A szabályok a következők:

1. Tegyük fel, hogy az ütemezőhöz érkező kérés  $r_T(X)$  :
  - a) Ha  $TS(T) \geq WT(X)$ , az olvasás fizikailag megvalósítható:
    - i) Ha  $C(X)$  igaz vagy  $TS(T) = WT(X)$ , engedélyezzük a kérést. Ha  $TS(T) > RT(X)$ , akkor  $RT(X) := TS(T)$ , egyébként nem változtatjuk meg  $RT(X)$ -et.
    - ii) Ha  $C(X)$  hamis és  $TS(T) > WT(X)$ , késleltessük  $T$ -t addig, amíg  $C(X)$  igazzá nem válik (azaz az  $X$ -et utoljára író tranzakció nem véglegesítődik vagy abortál).
  - b) Ha  $TS(T) < WT(X)$ , az olvasás fizikailag nem megvalósítható: Visszagörgetjük  $T$ -t, vagyis abortáljuk, és újraindítjuk egy új, nagyobb időbélyegzővel.
2. Tegyük fel, hogy az ütemezőhöz érkező kérés  $w_T(X)$  :
  - a) Ha  $TS(T) \geq RT(X)$  és  $TS(T) \geq WT(X)$ , az írás fizikailag megvalósítható, és az alábbiakat kell végrehajtani:
    - i)  $X$  új értékének beírása;
    - ii)  $WT(X) := TS(T)$ ;
    - iii)  $C(X) :=$  hamis.
  - b) Ha  $TS(T) \geq RT(X)$ , de  $TS(T) < WT(X)$ , akkor az írás fizikailag megvalósítható, de  $X$ -nek már egy későbbi értéke van.
    - i) Ha  $C(X)$  igaz, az  $X$  előző írását végző tranzakció véglegesítve van, így egyszerűen figyelmen kívül hagyjuk  $X$  általi írását; megengedjük, hogy  $T$  folytatódjon, és ne változtassa meg az adatbázist.
    - ii) Ha viszont  $C(X)$  hamis, akkor késleltetnünk kell  $T$ -t, mégpedig az 1. a) ii) pontban leírtak szerint.
  - c) Ha  $TS(T) < RT(X)$ , az írás fizikailag nem megvalósítható, és  $T$ -t vissza kell görgetnünk.
3. Tegyük fel, hogy az ütemezőhöz érkező kérés  $T$  véglegesítése (COMMIT  $T$ ). Meg kell találnunk (az ütemező karbantartási listája alapján) az összes olyan  $X$  adatbáziselemet, amelybe  $T$  írt utoljára ( $WT(X) = TS(T)$ ), és állítsuk be minden  $C(X)$ -et igazra. Ha vannak  $X$  „véglegesítésére” várakozó tranzakciók az 1. a) ii) és a 2. b) ii) pontoknak megfelelően (ezeket a tranzakciókat az ütemező egy

másik karbantartási listáján találjuk meg), akkor meg kell ismételnünk ezen tranzakciók olvasási vagy írási kísérleteit.

4. Tegyük fel, hogy az ütemezőhöz érkező kérés T abortálása (ABORT T) vagy visszagörgetése, mint az 1. b) vagy a 2. c) esetben. Ekkor visszavonjuk az abortált tranzakció azon írásait, amelyek olyan X adatbáziselemekre vonatkoznak, amelyekre  $WT(X) = TS(T)$ . Ez azt jelenti, hogy visszaállítjuk ezen adatbáziselemeknek és azok írási idejének régi értékét (azt, amelyik a legnagyobb írási időhöz tartozik), valamint igazra állítjuk a véglegesítési bitet, ha az írási időhöz tartozó tranzakció már véglegesítődött. Ezenkívül „visszavonjuk” T olvasásait is, azaz visszaállítjuk az olyan T által olvasott adatbáziselemek olvasási idejének régi (legnagyobb) értékét, amelyekre  $RT(X) = TS(T)$ . Ezután bármely olyan tranzakcióra, amely egy X elem T általi írása miatt várakozik (1. a) ii) és 2. b) ii)), meg kell ismételnünk az olvasási vagy írási kísérletet, és meglátjuk, hogy a művelet most jogszerű-e.

*Példa.* A következő ábrán három tranzakció ( $T_1$ ,  $T_2$  és  $T_3$ ) ütemezése látható, amelyek három adatbáziselemhez (A, B és C) férnek hozzá:

$T_1$	$T_2$	$T_3$	A	B	C
200	150	175	RT = 0 WT = 0 C = igaz	RT = 0 WT = 0 C = igaz	RT = 0 WT = 0 C = igaz
$r_1(B)$ ;				RT = 200	
	$r_2(A)$ ;		RT = 150		
		$r_3(C)$ ;			RT = 175
$w_1(B)$ ;				WT = 200 C = hamis	
$w_1(A)$ ;			WT = 200 C = hamis		
	$w_2(C)$ ; <b>abortál</b>		RT = 0		
<b>véglegesítődik</b>			C = igaz	C = igaz	
		$w_3(A)$ ;			

Az események előfordulásának ideje szokás szerint lefelé nő. Legyen kezdetben minden adatbáziselemhez az olvasási és az írási idő is 0. A tranzakciók abban a pillanatban kapnak időbélyegzőt, amikor értesítik az ütemezőt az elindításukról. Most például bár  $T_1$  hajtja végre az első adathozzáférést, mégsem neki van a legkisebb időbélyegzője. Tegyük fel, hogy  $T_2$  az első, amelyik az indításáról értesíti az ütemezőt,  $T_3$  volt a következő, és  $T_1$ -et indítottuk el utoljára.

Az első műveletben  $T_1$  beolvassa B-t. Mivel B írási ideje kisebb, mint  $T_1$  időbélyegzője, ez az olvasás fizikailag megvalósítható, és engedélyezzük a végrehajtást. B olvasási idejét 200-ra,  $T_1$  időbélyegzőjére állítjuk. A második és a harmadik olvasási művelet hasonlóan jogszerű, és mindegyik adatbáziselem olvasási idejének értékét az öt olvasó tranzakció időbélyegzőjére állítjuk.

A negyedik lépésben  $T_1$  írja B-t. Mivel B olvasási ideje nem nagyobb, mint  $T_1$  időbélyegzője, az írás fizikailag megvalósítható. Mivel B írási ideje nem nagyobb, mint  $T_1$  időbélyegzője, ténylegesen végre kell hajtunk az írást. Amikor ezt elvégeztük, B írási idejét 200-ra növeljük, amely az öt felülíró  $T_1$  tranzakció időbélyegzője. Ezután hasonlóan járunk el A-val.

Ezután  $T_2$  megpróbálja írni C-t. C-t viszont már beolvasta a  $T_3$  tranzakció, amelyet elméletileg a 175-ös időpontban hajtottunk végre, míg  $T_2$ -nek az értéket a 150-es időpontban kellett volna beírnia. Így  $T_2$  olyan dologgal próbálkozik, amely fizikailag nem megvalósítható viselkedést eredményezne, tehát  $T_2$ -t vissza kell görgetnünk.

Az utolsó lépés, hogy  $T_3$  írja A-t. Mivel A olvasási ideje (150) kevesebb, mint  $T_3$  időbélyegzője (175), az írás jogszerű. Viszont A-nak már egy későbbi értéke van tárolva ebben az adatbáziselemben, mégpedig a

$T_1$  által – elméletileg a 200-as időpontban – beírt érték.  $T_3$ -at tehát nem görgetjük vissza, de be sem írjuk az értéket. (Feltesszük, hogy  $T_1$  időközben véglegesítődött.)

### Többváltozatú időbélyegzés

Az időbélyegzés egyik fontos változata, a *többváltozatú időbélyegzés* (multiversion timestamping, multiversion timestamp ordering – MVTO) karbantartja az adatbáziselemek régi változatait is a magában az adatbázisban tárolt jelenlegi változaton kívül. A cél az, hogy megengedjünk olyan  $r_T(X)$  olvasásokat, amelyek egyébként a  $T$  tranzakció abortálását okoznák (ugyanis  $X$  jelenlegi változatát egy  $T$ -nél későbbi tranzakció írta felül). Ilyenkor  $T$ -t  $X$  megfelelő régebbi változatának beolvasásával folytatjuk. A módszer különösen hasznos, ha az adatbáziselemek lemezblokkok vagy lapok, ugyanis ekkor csak annyit kell a pufférkezelőnek biztosítania, hogy bizonyos blokkok a memóriában legyenek, amelyek néhány jelenleg aktív tranzakció számára hasznosak lehetnek.

*Példa.* Tekintsük a következő ábrán szereplő, az  $A$  adatbáziselemhez hozzáférő tranzakciókat:

$T_1$	$T_2$	$T_3$	$T_4$	$A$
150	200	175	225	RT = 0 WT = 0
$r_1(A)$ ; $w_1(A)$ ;				RT = 150 WT = 150
	$r_2(A)$ ; $w_2(A)$ ;			RT = 200 WT = 200
		$r_3(A)$ ; <b>abortál</b>		
			$r_4(A)$ ;	RT = 225

Ezek a tranzakciók egy közönséges, időbélyegzőn alapuló ütemező alatt működnek. Amikor  $T_3$  megpróbálja olvasni  $A$ -t, azt találja, hogy  $WT(A)$  nagyobb, mint a saját időbélyegzője, így abortálni kell. Viszont megvan  $A$ -nak a  $T_1$  által írt, és a  $T_2$  által felülírt régi értéke, amely alkalmas lenne  $T_3$ -nak, hogy olvassa. Ebben a változatában  $A$ -nak 150 volt az írási ideje, ami kevesebb, mint  $T_3$  175-ös időbélyegzője. Ha  $A$ -nak ez a régi értéke hozzáférhető lenne,  $T_3$  engedélyt kaphatna az olvasásra, még ha ez  $A$ -nak nem is a „jelenlegi” értéke.

A többváltozatú időbélyegzést használó ütemező az alábbiakban különbözik a fent leírt ütemezőtől:

- Amikor egy új  $w_T(X)$  írás fordul elő, ha ez jogszerű, akkor az  $X$  adatbáziselemnek egy új változatát hozzuk létre, amelynek az írási ideje  $TS(T)$ , és  $X_t$ -vel fogunk rá hivatkozni, ahol  $t = TS(T)$ .
- Amikor egy  $r_T(X)$  olvasás fordul elő, az ütemező megkeresi  $X$ -nek azt az  $X_t$  változatát, amelyre  $t \leq TS(T)$ , de nincs más  $X_{t'}$  változata, amelyre  $t < t' \leq TS(T)$  lenne. Vagyis  $X$ -nek azt a változatát olvassa be  $T$ , amelyet  $T$  elméleti végrehajtása előtt közvetlenül írtak.
- Az írási időket egy elem változataihoz rendeljük, és soha nem változtatjuk meg.
- Az olvasási időket szintén rendelhetjük a változatokhoz. Arra használjuk őket, hogy ne kelljen visszautasítanunk bizonyos írásokat, mégpedig azokat, amelyek ideje nagyobb vagy egyenlő, mint az öt időben közvetlenül megelőző változat olvasási ideje. Ha csak az utolsó változat olvasási idejét tartanánk nyilván, akkor az ilyen írásokat el kellene utasítanunk. A problémát a következő ábra szemlélteti:



- A zárolások gyakran késleltetik a tranzakciókat azzal, hogy a zárokra várnak, és még holtpontok is kialakulhatnak, amikor néhány tranzakció hosszú ideje várakozik, és ekkor az egyiket vissza kell görgetni.
- Időbélyegzés használatakor viszont ha a konkurens tranzakciók gyakran olvasnak és írnak közös elemeket, akkor a visszagörgetés lesz gyakori, ami még több késedelmet okoz, mint egy zárolási rendszer.

Bizonyos rendszerek érdekes kompromisszumot alkalmaznak: Az ütemező felosztja a tranzakciókat csak olvasási tranzakciókra és olvasási/írási tranzakciókra. Az olvasási/írási tranzakciókat kétfázisú zárolást használva hajtjuk végre úgy, hogy a zárolt elemek hozzáférését megakadályozzuk a többi tranzakciónak. A csak olvasási tranzakciókat a többváltozatú időbélyegzéssel hajtjuk végre. Amikor az olvasási/írási tranzakciók létrehozzák egy adatbáziselem új változatait, ezeket a változatokat úgy kezeljük, ahogyan fentebb leírtuk. Egy csak olvasási tranzakciónak megengedjük, hogy egy adatbáziselem bármelyik olyan változatát olvassa, amely korábban jött létre, mint a tranzakció időbélyegzője. Csak olvasási tranzakciókat emiatt soha nem kell abortálnunk, és csak nagyon ritkán kell késleltetnünk.

## Konkurenciavezérlés érvényesítéssel

Az *érvényesítés* (validation, Kung–Robinson-modell) az optimista konkurenciavezérlés másik típusa, amelyben a tranzakcióknak megengedjük, hogy zárolások nélkül hozzáférjenek az adatokhoz, és a megfelelő időben ellenőrizzük a tranzakció sorba rendezhető viselkedését. Az érvényesítés alapvetően abban különbözik az időbélyegzéstől, hogy itt az ütemező nyilvántartást vezet arról, mit tesznek az aktív tranzakciók, ahelyett hogy az összes adatbáziselemhez feljegyeznék az olvasási és írási időt. Mielőtt a tranzakció írni kezdene értékeket az adatbáziselemekbe, egy „érvényesítési fázison” megy keresztül, amikor a beolvasott és kiírandó elemek halmazait összehasonlítjuk más aktív tranzakciók írásainak halmazaival. Ha fellép a fizikailag nem megvalósítható viselkedés kockázata, a tranzakciót visszagörgetjük.

### *Az érvényesítésen alapuló ütemező felépítése*

Ha az érvényesítést használjuk konkurenciavezérlési módszerként, az ütemezőnek meg kell adnunk minden  $T$  tranzakcióhoz a  $T$  által olvasott és a  $T$  által írt adatbáziselemek halmazát:  $RS(T)$  az *olvasási halmaz*,  $WS(T)$  az *írási halmaz*. A tranzakciókat három fázisban hajtjuk végre:

1. *Olvasás*. Az első fázisban a tranzakció beolvassa az adatbázisból az összes elemet az olvasási halmazba, majd kiszámítja a lokális változóiban az összes eredményt, amelyet ki fog írni, és meghatározza az írási halmazt is.
2. *Érvényesítés*. A második fázisban az ütemező érvényesíti a tranzakciót oly módon, hogy összehasonlítja az olvasási és írási halmazait a többi tranzakcióéval. Az érvényesítési eljárást később részletezzük. Ha az érvényesítés hibát jelez, akkor a tranzakciót visszagörgetjük, egyébként pedig folytatódik a harmadik fázissal.
3. *Írás*. A harmadik fázisban a tranzakció az írási halmazában lévő elemek értékeit kiírja az adatbázisba.

Intuitív alapon minden sikeresen érvényesített tranzakcióról azt gondolhatjuk, hogy az érvényesítés pillanatában került végrehajtásra. Így az érvényesítésen alapuló ütemező a tranzakciók feltételezett soros sorrendjével dolgozik. Annak a döntésnek az alapja, hogy érvényesítsen-e egy tranzakciót vagy sem, az, hogy a tranzakciók viselkedése konzisztens legyen ezzel a soros sorrenddel. A döntés segítéséhez az ütemező fenntart három halmazt:

1. *KEZD*: a már elindított, de még nem teljesen érvényesített tranzakciók halmaza. Ebben a halmazban az ütemező minden  $T$  tranzakcióhoz karbantartja  $KEZD(T)$ -t, amely  $T$  indításának időpontja.

2.  $\acute{E}RV$ : a m\u00e1r \u00e9rv\u00e9nyes\u00edtet\u00e9t, de a harmadik f\u00e1zisban az \u00edr\u00e1sokat m\u00e9g be nem fejezett tranzakci\u00f3k halmaza. Ebben a halmazban az \u00fctemez\u0151 minden  $T$  tranzakci\u00f3hoz karbantartja  $KEZD(T)$ -t, \u00e9s  $T$  \u00e9rv\u00e9nyes\u00edtes\u00e9kor  $\acute{E}RV(T)$ -t.  $\acute{E}RV(T)$  az az id\u0151, amikor  $T$  v\u00e9grehajt\u00e1s\u00e1t gondoljuk a v\u00e9grehajt\u00e1s felt\u00e9telezett soros sorrendj\u00e9ben.
3.  $BEF$ : a harmadik f\u00e1zist befejezett tranzakci\u00f3k halmaza. Ezekhez a  $T$  tranzakci\u00f3khoz az \u00fctemez\u0151 r\u00f6gz\u00edti  $KEZD(T)$ -t,  $\acute{E}RV(T)$ -t, \u00e9s  $T$  befejez\u00e9sekor  $BEF(T)$ -t. Elm\u00e9letben ez a halmaz n\u0151, de – mint l\u00e1tni fogjuk – nem kell megjegyez\u00fcnk a  $T$  tranzakci\u00f3t, ha  $BEF(T) < KEZD(U)$  b\u00e1rmely  $U$  akt\u00edv tranzakci\u00f3ra (vagyis  $\forall U \in KEZD \cup \acute{E}RV$  esetén). Az \u00fctemez\u0151 \u00edgy id\u0151nk\u00e9nt tisztogathatja a  $BEF$  halmazt, hogy megakad\u00e1lyozza m\u00e9ret\u00e9nek korl\u00e1tlan n\u0151veked\u00e9s\u00e9t.

### Az \u00e9rv\u00e9nyes\u00edt\u00e9si szab\u00e1lyok

Ha az \u00fctemez\u0151 elv\u00e9gzi a fenti halmazok karbantart\u00e1s\u00e1t, akkor seg\u00edts\u00e9g\u00fcnkkel \u00e9szlelheti a tranzakci\u00f3k felt\u00e9telezett soros sorrendj\u00e9nek (azaz a tranzakci\u00f3k \u00e9rv\u00e9nyes\u00edt\u00e9si sorrendj\u00e9nek) b\u00e1rmely lehets\u00e9ges megs\u00e9rt\u00e9s\u00e9t. A szab\u00e1lyok meg\u00e9rt\u00e9se v\u00e9ge\u00e9t el\u0151sz\u00f3r vizsgáljuk meg, hogy mi lehet hib\u00e1s, amikor a  $T$  tranzakci\u00f3t megpr\u00f3b\u00e1ljuk \u00e9rv\u00e9nyes\u00edteni:

1. Teg\u00fcnk fel, hogy van olyan  $U$  tranzakci\u00f3, melyre teljes\u00fcln\u00e9k a k\u00f6vetkez\u0151 felt\u00e9telek:

- a)  $U \in \acute{E}RV \cup BEF$ , vagyis  $U$ -t m\u00e1r \u00e9rv\u00e9nyes\u00edtet\u00fcnk.
- b)  $BEF(U) > KEZD(T)$ , vagyis  $U$  nem fejez\u0151d\u0151tt be  $T$  ind\u00edt\u00e1sa el\u0151tt. (Ha  $U \in \acute{E}RV$ , vagyis  $U$  m\u00e9g nem fejez\u0151d\u0151tt be  $T$  \u00e9rv\u00e9nyes\u00edtes\u00e9kor, akkor  $BEF(U)$  technikailag nem defini\u00e1lt, de az biztos, hogy  $KEZD(T)$ -n\u00e9l nagyobb\u00e1nak kell lennie.)
- c)  $RS(T) \cap WS(U) \neq \emptyset$ , legyen  $X$  egy eleme ennek a halmaznak.

Ekkor lehets\u00e9ges, hogy  $U$  azut\u00e1n \u00edrja  $X$ -et, miut\u00e1n  $T$  olvassa azt („t\u00fal korai olvas\u00e1s”). Elk\u00e9pz\u00e9lhet\u0151 az is, hogy  $U$  m\u00e9g nem \u00edrta  $X$ -et. Az el\u0151bbi eset a k\u00f6vetkez\u0151 \u00e1br\u00e1n l\u00e1that\u00f3:

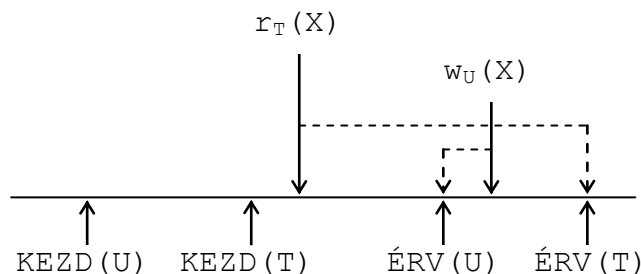

A pontozott vonalak kapcsolj\u00e1k \u00f3ssze a val\u00f3s idej\u00fc esem\u00e9nyeket azzal az id\u0151vel, amikor be kellett volna k\u00f6vetkezni\u00fcnk, ha a tranzakci\u00f3kat az \u00e9rv\u00e9nyes\u00edt\u00e9s pillanat\u00e1ban hajtottuk volna v\u00e9gre. Mivel nem tudjuk, hogy  $T$  beolvasta-e az  $U$ -t\u00f3l sz\u00e1rmaz\u00f3 \u00e9rt\u00e9ket, vissza kell g\u00f3rgetn\u00fcnk  $T$ -t, hogy elker\u00fclj\u00fcnk annak kock\u00e1zat\u00e1t, hogy  $T$  \u00e9s  $U$  m\u00fcveletei nem lesznek konzisztensek a felt\u00e9telezett soros sorrenddel.

2. Teg\u00fcnk fel, hogy van olyan  $U$  tranzakci\u00f3, melyre teljes\u00fcln\u00e9k a k\u00f6vetkez\u0151 felt\u00e9telek:

- a)  $U \in \acute{E}RV$ , vagyis  $U$ -t m\u00e1r \u00e9rv\u00e9nyes\u00edtet\u00fcnk.
- b)  $BEF(U) > \acute{E}RV(T)$ , vagyis  $U$ -t nem fejezt\u00fcnk be, miel\u0151tt  $T$  az \u00e9rv\u00e9nyes\u00edt\u00e9si f\u00e1zis\u00e1ba l\u00e9pett. (Ez a felt\u00e9tel val\u00f3j\u00e1ban mindig teljes\u00fclni fog, mivel  $U$  m\u00e9g biztosan nem fejez\u0151d\u0151tt be.)
- c)  $WS(T) \cap WS(U) \neq \emptyset$ , legyen  $X$  egy eleme ennek a halmaznak.

Ekkor a lehets\u00e9ges probl\u00e9m\u00e1t a k\u00f6vetkez\u0151 \u00e1bra szeml\u00e9lteti:

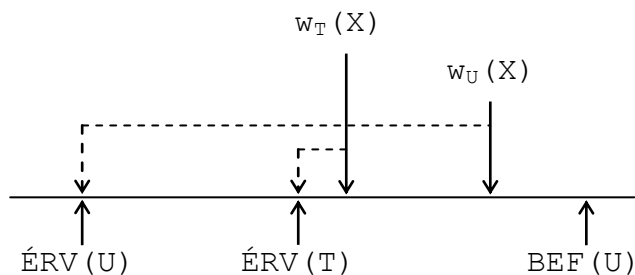

Mind T-nek, mind U-nak írnia kell X értékét, és ha megengedjük T érvényesítését, lehetséges, hogy U előtt fogja írni X-et („túl korai írás”). Mivel nem lehetünk biztosak a dolgunkban, visszagörgetjük T-t, hogy biztosan ne szegjük meg azt a feltételezett soros sorrendet, amelyben T követi U-t.

A fent leírt két problémával kerülhetünk csak olyan helyzetbe, amikor a T által végzett írás fizikailag nem megvalósítható. Az 1. esetben ha U T elindítása előtt fejeződött volna be, akkor T biztosan olyan X értéket olvasna, amelyet vagy U, vagy valamely későbbi tranzakció írt. A 2. esetben ha U T érvényesítése előtt fejeződik be, akkor biztos, hogy U T előtt írta X-et. Ezek alapján a T tranzakció érvényesítésére vonatkozó észrevételeinket az alábbi szabállyal foglalhatjuk össze:

- Összehasonlítjuk  $RS(T)$ -t  $WS(U)$ -val, és ellenőrizzük, hogy  $RS(T) \cap WS(U) = \emptyset$  minden olyan érvényesített U-ra, amely még nem fejeződött be T elindítása előtt, vagyis  $U \in \acute{E}RV \cup BEF$  és  $BEF(U) > KEZD(T)$ .
- Összehasonlítjuk  $WS(T)$ -t  $WS(U)$ -val, és ellenőrizzük, hogy  $WS(T) \cap WS(U) = \emptyset$  minden olyan érvényesített U-ra, amely még nem fejeződött be T érvényesítése előtt, vagyis  $U \in \acute{E}RV$  és  $BEF(U) > \acute{E}RV(T)$ .

*Példa.*

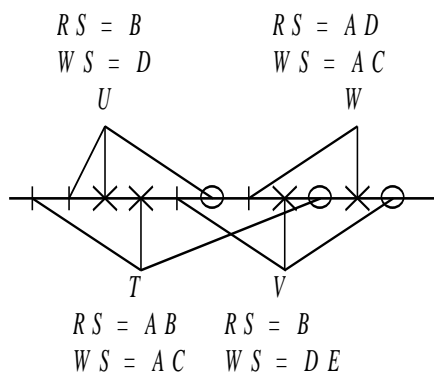

Az ábra egy idővonalat ábrázol, amely mentén négy tranzakció (T, U, V és W) végrehajtási és érvényesítési kísérletei láthatók. I-vel jelöltük az indítást, X-szel az érvényesítést, O-val pedig a befejezést. Az ábrán láthatók az egyes tranzakciók olvasási és írási halmazai. T-t indítjuk el elsőnek, de U-t érvényesítjük elsőnek.

1. Amikor U-t érvényesítjük, nincs más érvényesített tranzakció, így nem kell semmit sem ellenőriznünk. U-t érvényesítjük, és beírjuk az új értéket a D adatbáziselembe.
2. Amikor T-t érvényesítjük, U már érvényesítve van, de még nincs befejezve. Így ellenőriznünk kell, hogy T-nek sem az olvasási, sem az írási halmazában nincs semmi közös  $WS(U) = \{D\}$ -vel. Mivel  $RS(T) = \{A, B\}$  és  $WS(T) = \{A, C\}$ , mindkét halmazzal a metszet üres, tehát T-t érvényesítjük.
3. Amikor V-t érvényesítjük, U már érvényesítve van és befejeződött, T pedig szintén érvényesítve van, de még nem fejeződött be. Továbbá V-t U befejeződése előtt indítottuk el. Így össze kell hasonlítanunk

mind  $RS(V)$ -t, mind  $WS(V)$ -t  $WS(T)$ -vel, azonban csak  $RS(V)$ -t kell összehasonlítani  $WS(U)$ -val. Az eredmények:

- $RS(V) \cap WS(T) = \{B\} \cap \{A, C\} = \emptyset$ ;
- $WS(V) \cap WS(T) = \{D, E\} \cap \{A, C\} = \emptyset$ ;
- $RS(V) \cap WS(U) = \{B\} \cap \{D\} = \emptyset$ .

Ezek alapján  $V$ -t érvényesítjük.

4. Amikor  $W$ -t érvényesítjük, azt tapasztaljuk, hogy  $U$  már  $W$  elindítása előtt befejeződött, így nem kell elvégeznünk  $W$  és  $U$  összehasonlítását.  $T$   $W$  érvényesítése előtt fejeződött be, de nem fejeződött be  $W$  elindítása előtt, ezért csak  $RS(W)$ -t kell összehasonlítani  $WS(T)$ -vel.  $V$  már érvényesítve van, de még nem fejeződött be, így össze kell hasonlítani mind  $RS(W)$ -t, mind  $WS(W)$ -t  $WS(V)$ -vel. Az eredmények:

- $RS(W) \cap WS(T) = \{A, D\} \cap \{A, C\} = \{A\}$ ;
- $RS(W) \cap WS(V) = \{A, D\} \cap \{D, E\} = \{D\}$ ;
- $WS(W) \cap WS(V) = \{A, C\} \cap \{D, E\} = \emptyset$ .

Mivel a metszetek nem mind üresek,  $W$ -t nem érvényesítjük, hanem visszagörgetjük, így nem ír értéket sem  $A$ -ba, sem  $C$ -be.

Többprocesszoros rendszerek esetén ha több ütemező végzi a feldolgozást, akkor lehet, hogy egyszerre érvényesítenek több tranzakciót. Ebben az esetben a többprocesszoros rendszer olyan szinkronizációs működésére kell támaszkodnunk, amely biztosítja, hogy az érvényesítés atomi tevékenységként kerüljön végrehajtásra. Egyprocesszoros rendszereken ha csak egy ütemező fut, akkor azt gondolhatjuk az érvényesítésről és az ütemező többi tevékenységéről, hogy egy pillanat alatt hajtódnak végre. Ebben az esetben tehát nem fordulhat elő, hogy egy tranzakció érvényesítése egy másik tranzakció érvényesítése alatt fejeződik be.

## A három konkurenciavezérlési technika működésének összehasonlítása

A sorbarendezhetőség biztosításához három megközelítést néztünk meg: a zárolásokat, az időbélyegzést és az érvényesítést. Hasonlítsuk őket össze először a tárigény szempontjából:

- *Zárolások:* A zártábla által lefoglalt tár a zárolt adatbáziselemek számával arányos.
- *Időbélyegzés:* Egy naiv megvalósításban minden adatbáziselem olvasási és írási idejéhez szükségünk van tárra, akár hozzáférünk az adott elemhez, akár nem. Egy körültekintőbb megvalósítás azonban az összes olyan időbélyegzőt mínusz végtelen értékűnek tekinti, amely a legkorábbi aktív tranzakciónál korábbi tranzakcióhoz tartozik, és nem rögzíti ezeket. Ez esetben a zártáblával analóg méretű táblában tudjuk tárolni az olvasási és írási időket, amelyben csak a legújabban elért adatbáziselemek szerepelnek.
- *Érvényesítés:* Tárat használunk az időbélyegzőkhöz és minden jelenleg aktív tranzakció olvasási/írási halmazaihoz, hozzávéve még egy pár olyan tranzakciót, amelyek azután fejeződnek be, miután valamelyik jelenleg aktív tranzakció elkezdődött.

Így mindegyik megközelítésben az összes aktív tranzakcióra felhasznált tár a tranzakciók által hozzáfért adatbáziselemek számának az összegével megközelítőleg arányos. Az időbélyegzés és az érvényesítés kicsit több helyet használhat fel, ugyanis nyomon kell követnünk a korábban véglegesített tranzakciók bizonyos hozzáféréseit, amelyeket a zártábla nem rögzítene. Az érvényesítéssel kapcsolatban egy lényeges probléma, hogy a tranzakcióhoz tartozó írási halmazt az íráskor elvégzése előtt kell már ismernünk (de a tranzakció számításainak befejezése után).

Összehasonlíthatjuk a módszereket abból a szempontból is, hogy késleltetés nélkül befejeződnek-e a tranzakciók. A három módszer hatékonysága attól függ, hogy vajon a tranzakciók közötti egymásra hatás

erős vagy gyenge, azaz milyen valószínűséggel akar egy tranzakció hozzáférni egy olyan elemhez, amelyhez egy konkurens tranzakció már hozzáfért:

- A zárolás késlelteti a tranzakciókat, azonban elkerüli a visszagörgetéseket, még ha erős is az egymásra hatás. Az időbélyegzés és az érvényesítés nem késlelteti a tranzakciókat, azonban visszagörgetést okozhatnak, amely a késleltetésnek egy problémásabb formája, azonfelül erőforrásokat is pazarol.
- Ha gyenge az egymásra hatás, akkor sem az időbélyegzés, sem az érvényesítés nem okoz sok visszagörgetést, és előnyösebbek lehetnek a zárolásnál, ugyanis ezeknek általában alacsonyabbak a költségei, mint a zárolási ütemezőnek.
- Amikor szükséges a visszagörgetés, az időbélyegzők hamarabb feltárják a problémákat, mint az érvényesítés, amely mindig hagyja, hogy a tranzakció elvégezze az összes belső munkáját, mielőtt megnézné, hogy vissza kell-e görgetni a tranzakciót.

## Az Oracle konkurenciavezérlési technikája

Az Oracle alapvetően a zárolás módszerét használja a konkurenciavezérléshez. Felhasználói szinten a zárolási egység lehet a tábla vagy annak egy sora. A zárat az ütemező helyezi el és oldja fel, de lehetőség van arra is, hogy a felhasználó (alkalmazás) kérjen zárat. Az Oracle alkalmazza a kétfázisú zárolást és a többváltozatú időbélyegzést is némi módosítással.

### ***Többszintű konkurenciavezérlés***

Az Oracle minden lekérdezés számára biztosítja az olvasási konzisztenciát, azaz a lekérdezés által olvasott adatok egy időpillanatból (a lekérdezés kezdetének pillanatából) származnak. Emiatt a lekérdezés sohasem olvas piszkos adatot, és nem látja azokat a változtatásokat sem, amelyeket a lekérdezés végrehajtása alatt véglegesített tranzakciók eszközöltek. Ezt *utasítás szintű olvasási konzisztenciának* nevezzük. Kérhetjük egy tranzakció összes lekérdezése számára is a konzisztencia biztosítását, ez a *tranzakció szintű olvasási konzisztencia*. Ezt úgy érhetjük el, hogy a tranzakciót sorba rendezhető vagy csak olvasás módban futtatjuk (lásd lejjebb). Ekkor a tranzakció által tartalmazott összes lekérdezés a tranzakció indításakor fennálló adatbázis-állapotot látja, kivéve a tranzakció által korábban végrehajtott módosításokat.

A kétféle olvasási konzisztencia eléréséhez az Oracle az undo (rollback) szegmensekben található információkat használja fel. Az undo szegmensek tárolják azon adatok régi értékeit, amelyeket még nem véglegesített vagy nemrég véglegesített tranzakciók változtattak meg. Amint egy lekérdezés vagy tranzakció megkezdődik, meghatározódik a *system change number* (SCN) aktuális értéke. Az SCN a blokkokhoz mint adatbáziselemekhez tartozó időbélyegzőnek tekinthető. Ahogy a lekérdezés olvassa az adatblokkokat, összehasonlítja azok SCN-jét (utolsó módosításának „idejét”) az aktuális lekérdezés SCN értékével, és csak az aktuálisnál kisebb SCN-nel rendelkező blokkokat olvassa be a tábla területéről. A nagyobb SCN-nel rendelkező blokkok esetén az undo szegmensből megkeresi az adott blokk azon verzióját, amelyhez a legnagyobb olyan SCN érték tartozik, amely kisebb, mint az aktuális, és már véglegesített tranzakció hozta létre:

**SELECT ...**  
(SCN: 10023)

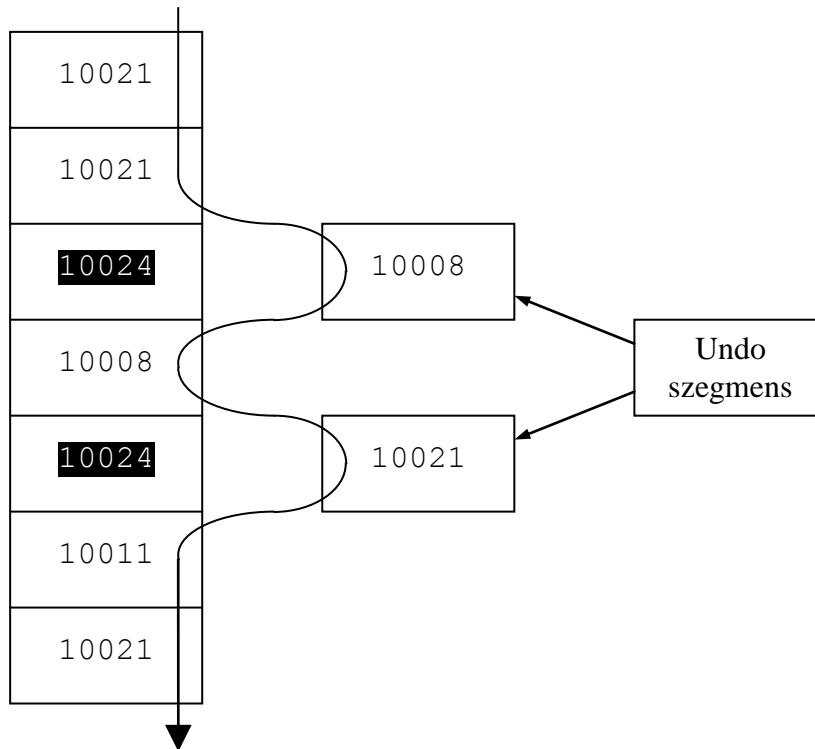

Előfordulhat, hogy az undo szegmensben már nem található meg a keresett blokk szükséges korábbi változata. Azt a minimális időtartamot, ameddig az Oracle megpróbálja megtartani a régi undo információkat, *undo megtartási időnek* (undo retention time) nevezzük, amelynek értéke alapesetben 900 másodperc. Azokat a régi (véglegesített tranzakcióhoz tartozó) undo bejegyzéseket, amelyek régebbiek az aktuális undo megtartási időnél, *lejártnak* (expired) nevezzük; ezek felülírhatók újabb tranzakciók bejegyzéseivel. Az undo megtartási időnél kisebb idejű régi bejegyzések nem lejártak, ezeket az Oracle igyekszik megtartani az olvasási konzisztencia biztosításához. Az undo megtartási időt az Oracle automatikusan állítja be az undo táblaterület nagyságától és a rendszer aktivitásától, terheltségétől függően.

Ha az undo táblaterület fix méretű, akkor a hosszan futó tranzakciók abortálhatnak egy „snapshot too old” hibaüzenet kíséretében, amennyiben nincs elegendő undo információ az olvasási konzisztencia biztosításához. Ha az undo táblaterület az AUTOEXTEND opcióval lett létrehozva (az alapértelmezett létrejövő UNDOTBS1 például ilyen), akkor az Oracle automatikusan megnöveli a táblaterület méretét, amennyiben szükséges. Ebben az esetben csak akkor kaphatjuk a fenti hibaüzenetet, ha a táblaterület eléri a MAXSIZE opcióban megadott méretet (vagy esetleg Oracle Flashback lekérdezések futtatása esetén). Ha garantálni szeretnénk a hosszan futó vagy az Oracle Flashback lekérdezések sikeres végrehajtását, kérhetjük a *megtartási garanciát* (retention guarantee). Ekkor az Oracle soha nem írja felül a nem lejárt undo bejegyzéseket, még akkor sem, ha emiatt az új tranzakciók nem tudnak lefutni (mivel nincs hely az undo bejegyzéseik tárolására).

### ***A tranzakcióelkülönítési szintek***

Az SQL92 ANSI/ISO szabvány a tranzakcióelkülönítés négy szintjét definiálja, amelyek abban különböznek egymástól, hogy az alábbi három jelenség közül melyeket engedélyezik:

- *piszkos olvasás*: a tranzakció olyan adatot olvas, amelyet egy másik, még nem véglegesített tranzakció írt;

- *nem ismételhető (fuzzy) olvasás*: a tranzakció újraolvas olyan adatokat, amelyeket már korábban beolvasott, és azt találja, hogy egy másik, már véglegesített tranzakció módosította vagy törölte őket;
- *fantomok olvasása*: a tranzakció újra végrehajt egy lekérdezést, amely egy adott keresési feltételnek eleget tevő sorokkal tér vissza, és azt találja, hogy egy másik, már véglegesített tranzakció további sorokat szűrt be, amelyek szintén eleget tesznek a feltételnek.

A négy tranzakcióelkülönítési szint a következő:

	<b>piszkos olvasás</b>	<b>nem ismételhető olvasás</b>	<b>fantomok olvasása</b>
<i>nem olvasásbiztos</i> (read uncommitted)	lehetséges	lehetséges	lehetséges
<i>olvasásbiztos</i> (read committed)	nem lehetséges	lehetséges	lehetséges
<i>megismételhető olvasás</i> (repeatable read)	nem lehetséges	nem lehetséges	lehetséges
<i>sorba rendezhető</i> (serializable)	nem lehetséges	nem lehetséges	nem lehetséges

Az Oracle ezek közül az olvasásbiztos és a sorba rendezhető elkülönítési szinteket ismeri, valamint egy *csak olvasás* (read-only) módot, amely nem része a szabványnak.

- *Olvasásbiztos*: Ez az alapértelmezett tranzakcióelkülönítési szint. Egy tranzakció minden lekérdezése csak a lekérdezés (és nem a tranzakció) elindítása előtt véglegesített adatokat látja. Piszkos olvasás sohasem történik. A lekérdezés két végrehajtása között a lekérdezés által olvasott adatokat más tranzakciók megváltoztathatják, ezért előfordulhat nem ismételhető olvasás és fantomok olvasása is. Olyan környezetekben célszerű ezt a szintet választani, amelyekben várhatóan kevés tranzakció kerül egymással konfliktusba.
- *Sorba rendezhető*: A sorba rendezhető tranzakciók csak a tranzakció elindítása előtt véglegesített változásokat látják, valamint azokat, amelyeket maga a tranzakció hajtott végre INSERT, UPDATE és DELETE utasítások segítségével. A sorba rendezhető tranzakciók nem hajtanak végre nem ismételhető olvasásokat, és nem olvasnak fantomokat. Ezt a szintet olyan környezetekben célszerű használni, amelyekben nagy adatbázisok vannak, és rövidek a tranzakciók, amelyek csak kevés sort módosítanak, valamint ha kicsi az esélye annak, hogy két konkurens tranzakció ugyanazokat a sorokat módosítja, illetve ahol a hosszú (sokáig futó) tranzakciók elsősorban csak olvasási tranzakciók. Az Oracle csak akkor engedi egy sor módosítását egy sorba rendezhető tranzakciónak, ha el tudja dönteni, hogy az adott sor korábbi változásait olyan tranzakciók hajtották végre, amelyek még a sorba rendezhető tranzakció elindítása előtt véglegesítődtek. Ennek eldöntésére az Oracle a blokkokban tárolt vezérlőinformációkat használja, amelyek megmondják, hogy az adott blokkban az egyes sorokat mely tranzakciók módosították, és hogy ezek a módosítások véglegesítettek-e. Amennyiben egy sorba rendezhető tranzakció megpróbál módosítani vagy törölni egy sort, amelyet egy olyan tranzakció változtatott meg, amely a sorba rendezhető tranzakció indításakor még nem véglegesítődött, az Oracle hibaüzenetet ad („Cannot serialize access for this transaction”).
- *Csak olvasás*: A csak olvasást végző tranzakciók csak a tranzakció elindítása előtt véglegesített változásokat látják, és nem engednek meg INSERT, UPDATE és DELETE utasításokat.

Az elkülönítési szintet a következő utasítások valamelyikének a tranzakció elején történő kiadásával adhatjuk meg:

```
SET TRANSACTION ISOLATION LEVEL READ COMMITTED;
SET TRANSACTION ISOLATION LEVEL SERIALIZABLE;
SET TRANSACTION READ ONLY;
```

## ***A zárolási rendszer***

Bármelyik elkülönítési szintű tranzakció használja a sor szintű zárolást, ezáltal egy T tranzakciónak várnia kell, ha olyan sort próbál írni, amelyet egy még nem véglegesített konkurens tranzakció módosított. T megvárja, míg a másik tranzakció véglegesítődik vagy abortál, és felszabadítja a zárat. Ha abortál, akkor T végrehajthatja a sor módosítását, függetlenül az elkülönítési szintjétől. Ha a másik tranzakció véglegesítődik, akkor T csak akkor hajthatja végre a módosítást, ha az elkülönítési szintje az olvasásbiztos. Egy sorba rendezhető tranzakció ilyenkor abortál, és „Cannot serialize access” hibaüzenetet ad.

A zárat az Oracle automatikusan kezeli, amikor SQL-utasításokat hajt végre. Mindig a legkevésbé szigorú zármódot alkalmazza, így biztosítja a legmagasabb fokú konkurenciát. Lehetőség van arra is, hogy a felhasználó kérjen zárat.

Egy tranzakcióban szereplő SQL-utasításnak adott zár a tranzakció befejeződéséig fennmarad (kétfázisú zárolás). Ezáltal a tranzakció egy utasítása által végrehajtott változtatások csak azon tranzakciók számára láthatók, amelyek azután indultak el, miután az első tranzakció véglegesítődött. Az Oracle akkor szabadítja fel a zárat, amikor a tranzakció véglegesítődik vagy abortál, illetve ha visszagörgetjük a tranzakciót egy mentési pontig (ekkor a mentési pont után kapott zárok szabadulnak fel).

## ***Zármódok***

Az Oracle a zárat a következő általános kategóriákba sorolja:

- DML-zárok (adatzárok): az adatok védelmére szolgálnak;
- DDL-zárok (szótárzárok): a sémaobjektumok (pl. táblák) szerkezetének a védelmére valók;
- belső zárok: a belső adatszerkezetek, adatfájlok védelmére szolgálnak, kezelésük teljesen automatikus.

DML-zárat két szinten kaphatnak a tranzakciók: sorok szintjén és teljes táblák szintjén. Egy tranzakció tetszőleges számú sor szintű zárat fenntarthat. Sorok szintjén csak egyféle zármód létezik, a kizárólagos. A többváltozatú időbélyegzés és a sor szintű zárolás kombinációja azt eredményezi, hogy a tranzakciók csak akkor versengenek az adatokért, ha ugyanazokat a sorokat próbálják meg írni. Részletesebben:

- Adott sorok olvasója nem vár ugyanazon sorok írójára.
- Adott sorok írója nem vár ugyanazon sorok olvasójára, hacsak az olvasó nem a `SELECT ... FOR UPDATE` utasítást használja, amely zárolja is a beolvasott sorokat.
- Adott sorok írója csak akkor vár egy másik tranzakcióra, ha az is ugyanazon sorokat próbálja meg írni ugyanabban az időben.

Egy tranzakció kizárólagos DML-zárat kap minden egyes sorra, amelyet az alábbi utasítások módosítanak: `INSERT`, `UPDATE`, `DELETE` és `SELECT ... FOR UPDATE`. Ha egy tranzakció egy tábla egy sorára zárat kap, akkor a teljes táblára is zárat kap, hogy elkerüljük az olyan DDL-utasításokat, amelyek felülírnák a tranzakció változtatásait, illetve hogy fenntartsuk a tranzakciónak a táblához való hozzáférés lehetőségét.

Egy tranzakció tábla szintű zárat kap, ha a táblát az alábbi utasítások módosítják: `INSERT`, `UPDATE`, `DELETE`, `SELECT ... FOR UPDATE` és `LOCK TABLE`. Táblák szintjén ötféle zármódot különböztetünk meg: *row share* (RS) vagy *subshare* (SS), *row exclusive* (RX) vagy *subexclusive* (SX), *share* (S), *share row exclusive* (SRX) vagy *share-subexclusive* (SSX) és *exclusive* (X). Ezek a módok a felsorolás sorrendjében egyre erősebbek. A következő táblázat összefoglalja, hogy az egyes utasítások milyen zármódot vonnak maguk után, és hogy milyen zármódokkal kompatibilisek:

SQL-utasítás	Zármód	RS	RX	S	SRX	X
SELECT ... FROM tábla	-	I	I	I	I	I
INSERT INTO tábla	RX	I	I	N	N	N
UPDATE tábla	RX	I*	I*	N	N	N
DELETE FROM tábla	RX	I*	I*	N	N	N
SELECT ... FROM tábla ... FOR UPDATE	RS	I*	I*	I*	I*	N
LOCK TABLE tábla IN ROW SHARE MODE	RS	I	I	I	I	N
LOCK TABLE tábla IN ROW EXCLUSIVE MODE	RX	I	I	N	N	N
LOCK TABLE tábla IN SHARE MODE	S	I	N	I	N	N
LOCK TABLE tábla IN SHARE ROW EXCLUSIVE MODE	SRX	I	N	N	N	N
LOCK TABLE tábla IN EXCLUSIVE MODE	X	N	N	N	N	N

\* Igen, ha egy másik tranzakció nem tart fenn konfliktusos sor szintű zárat, különben várokozik.

Az egyes zármódok részletesen a következők:

- Az RS zár azt jelzi, hogy a zárat fenntartó tranzakció sorokat zárolt a táblában, és később módosítani kívánja őket.
- Az RX zár általában azt jelzi, hogy a zárat fenntartó tranzakció egy vagy több módosítást hajtott végre a táblában.
- Az S zárat csak a LOCK TABLE utasítással lehet kérni. Más tranzakció nem módosíthatja a táblát. Ha több tranzakció egyidejűleg S zárat tart fenn ugyanazon a táblán, akkor egyikük sem módosíthatja a táblát (még akkor sem, ha az egyik a SELECT ... FOR UPDATE utasítás hatására sor szintű zárat tart fenn). Más szóval egy S zárat fenntartó tranzakció csak akkor módosíthatja a táblát, ha nincs másik olyan tranzakció, amely szintén S zárral rendelkezik ugyanezen a táblán.
- Az SRX zárat csak a LOCK TABLE utasítással lehet kérni. Egy adott táblán egy időpillanatban csak egy tranzakció tarthat fenn SRX zárat. Más tekintetben megegyezik az S zárral.
- Az X zárat csak a LOCK TABLE utasítással lehet kérni. Egy adott táblán egy időpillanatban csak egy tranzakció tarthat fenn X zárat, és ennek joga van a táblát kizárólagosan írni. Más tranzakciók ilyenkor csak olvashatják a táblát, de nem módosíthatják, és nem helyezhetnek el rajta záratot.

A lekérdezések tehát sohasem járnak zárolásokkal, így más tranzakciók is lekérdezhetik vagy akár módosíthatják a lekérdezett táblát, akár a kérdéses sorokat is. Az Oracle ezért gyakran hívja a lekérdezéseket *nemblokkoló lekérdezéseknek*. Másrészt a lekérdezések sohasem várnak zárfeloldásra, mindig végrehajthatnak.

A módosító DML-utasítások és a SELECT ... FOR UPDATE utasítás az érintett sorokra kizárólagos sor szintű záratot helyeznek, így más tranzakciók nem módosíthatják vagy törölhetik a zárolt sorokat, amíg a záratot elhelyező tranzakció nem véglegesítődik vagy abortál. Ha az utasítás alkérdést tartalmaz, az nem jár sor szintű zárolással. Az alkérdések garantáltan konzisztensek a lekérdezés kezdetekor fennálló adatbázis-állapottal, és nem látják a tartalmazó módosító utasítás által véghezvitt változtatásokat. Egy tranzakcióban lévő lekérdezés látja a tranzakció egy korábbi módosító utasítása által végrehajtott változtatásokat, de nem látja a tartalmazó tranzakciónál később elindult tranzakciók módosításait. A módosító utasítás a sor szintű záron kívül a módosított sorokat tartalmazó táblákra is elhelyez egy-egy RX zárat. Ha a tartalmazó tranzakció már fenntart egy S, SRX vagy X zárat a kérdéses táblán, akkor nem kap külön RX zárat is, ha pedig RS zárat tartott fenn, akkor az felminősül RX zárrá.

## ***Zárok felminősítése és kiterjesztése***

Mivel sorok szintjén csak egyfajta zármód létezik (kizárólagos), nincs szükség felminősítésre. Táblák szintjén az Oracle automatikusan felminősít egy zárat erősebb módúvá, amikor szükséges. Például egy SELECT ... FOR UPDATE utasítás RS módban zárolja a táblát. Ha a tranzakció később módosít a zárolt sorok közül néhányat, az RS mód automatikusan felminősül RX módra.

Zárak *kiterjesztésének* (escalation) nevezzük azt a folyamatot, amikor a szemcsézettség egy szintjén (pl. sorok szintjén) lévő zárat az adatbázis-kezelő rendszer a szemcsézettség egy magasabb szintjére (pl. a tábla szintjére) emeli. Például ha a felhasználó sok sort zárol egy táblában, egyes rendszerek ezeket automatikusan kiterjesztik a teljes táblára. Ezáltal csökken a zárok száma, viszont nő a zárolt elemek zármódjának erőssége. Az Oracle nem alkalmazza a zárkiterjesztést, mivel az megnöveli a holtpontok kialakulásának kockázatát.