

MT263

Használati utasítás

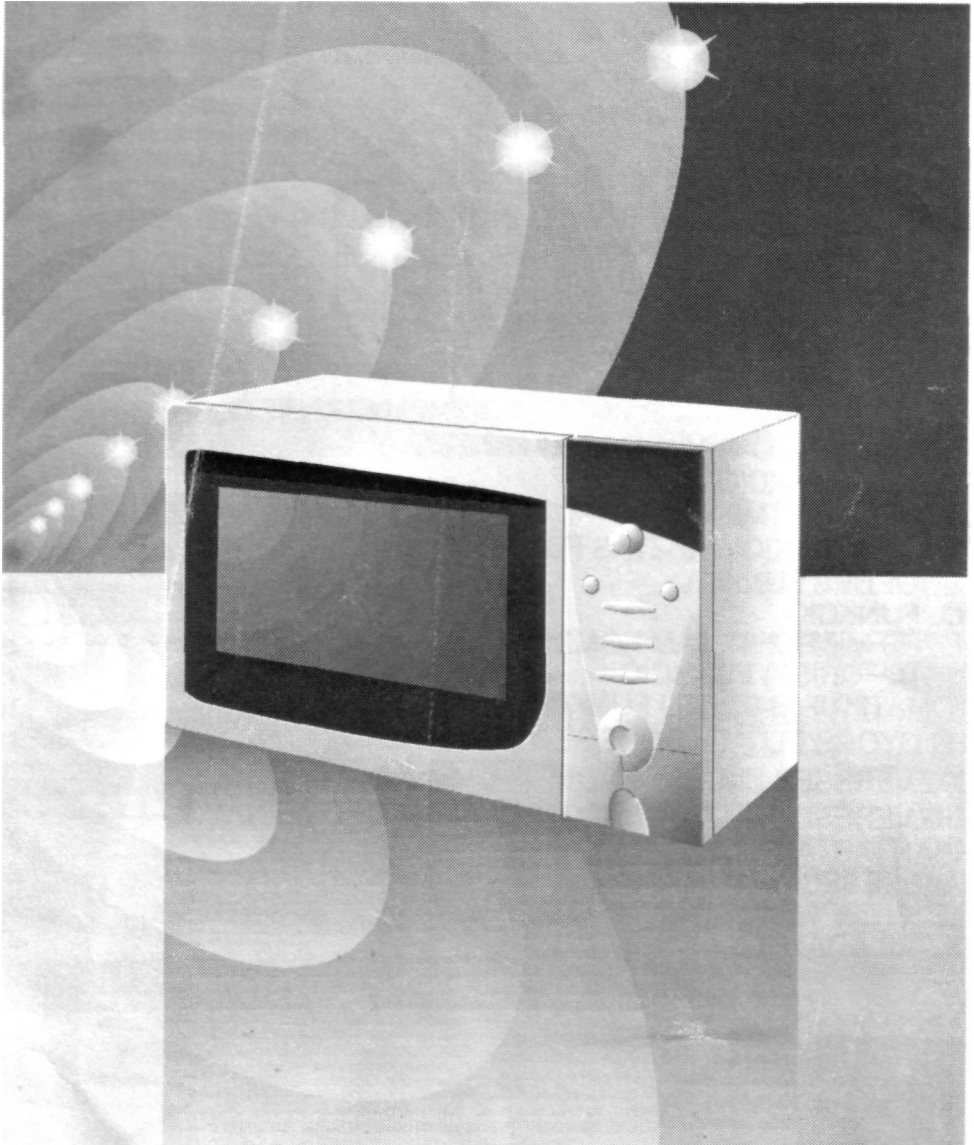

The Whirlpool logo, consisting of a stylized swirl icon above the brand name "Whirlpool" in a bold, serif font.

TARTALOMJEGYZÉK

OLDAL

EGY PÁR SZÓ A VÁSÁRLÓHOZ	1
A SÜTŐ ÁTTEKINTÉSE	1
TARTOZÉKOK	1
KEZELŐLAP	2
KIJELZŐK	2
SZIMBÓLUMOK LEÍRÁSA	3
GYEREK BIZTONSÁG/ÜRES SÜTŐ INDÍTÁS ELLENI VÉDELME	3
FORGÓTÁNYÉR KI/BEKAPCSOLÁSA	3
A SÜTŐ BEKAPCSOLÁSA ELŐTT	4
KÖRNYEZETVÉDELMI TANÁCSOK	4
ÓVINTÉZKEDÉSEK ÉS TANÁCSOK	5-6
A SÜTÉS MEGSZAKÍTÁSA	7
HOGYAN VÁLASSZUK MEG A TELJESÍTMÉNYSZINTET?	7
BEKAPCSOLHATÓ ÓRAKIJELZÉS	8
JET START FUNKCIÓ	9
IDŐ ÉS TELJESÍTMÉNY	10
AUTOMATIKUS KIOLVASZTÁS FUNKCIÓ	11-12
FELENGEDÉS FUNKCIÓ	12
GRILL FUNKCIÓ	13
GRILL ÉS MIKROHULLÁM KOMBINÁLÁSA	14
BARNÍTÓ (CRISP) FUNKCIÓ	15
AUTOMATIKUS BARNÍTÓ FUNKCIÓ	16-17
SÜTŐ GYORS ELŐMELEGÍTÉSE	18
LÉGKEVERÉSESES SÜTÉS	19
LÉGKEVERÉSESES SÜTÉS MIKROHULLÁMMAL KOMBINÁLVA	20
KARBANTARTÁS	21
HIBAKERESÉSI ÚTMUTATÓ	22
MELEGÍTÉSI TELJESÍTMÉNYTESZT	23
MŰSZAKI ADATOK	23

EGY PÁR SZÓ A VÁSÁRLÓHOZ

Megköszönjük, hogy Whirlpool készüléket vásárolt!

A Whirlpool készülékek mindazzal rendelkeznek, amivel egy magas minőségű készüléknek rendelkeznie kell; ehhez szép kivitelezés és a részletek gondos kidolgozása párosul, mely hozzájárul lakása szép kinézetéhez.

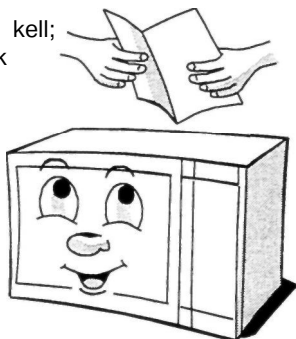

A problémamentes, hosszantartó működtetés érdekében csatoljuk ezt a Használati Utasítást. Hasznos információkat tartalmaz arra vonatkozóan, hogy hogyan lehet helyesen és biztonságosan kezelni és karbantartani a készüléket. **Figyelmesen olvassuk el és tegyük biztos** helyre ezt a füzetet, hogy a jövőben is kéznél legyen.

ASÜTŐÁTTEKINTÉSE

Szervizkód

Ajtózárak

Kezelőlap

Ajtóüveg

Ajtó tömítés

Ajtózár

Sütőház

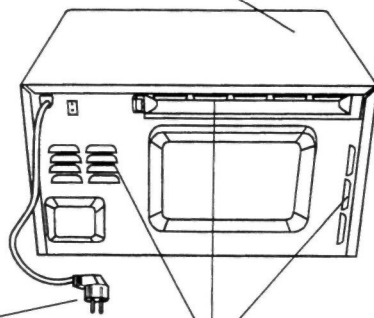
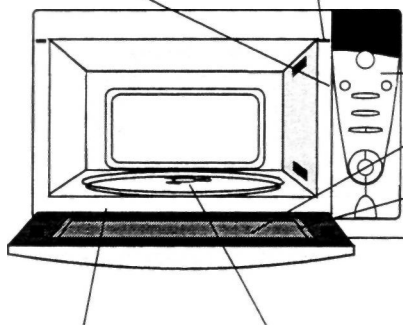

Adattábla

Forgótányér sín

Hálózati kábel

Szellőzőnyílások

TARTOZÉKOK



Forgótányér tartó



Üveg forgótányér

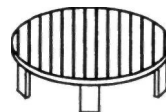

Sütőrács



Barnitótál

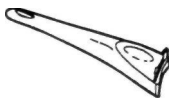

Barnitótál-fogó

KEZELŐLAP

Digitális kijelző. A kijelzőn 24 órás óra, valamint szimbólumok mutatják a rendes időt, a főzési időt, a teljesítményszintet, stb.

Beállító gomb. E gombbal állíthatjuk be a főzési időt, a rendes időt vagy a súlyt.

Automata Kiolvasztó gomb. Ezt a gombot használjuk a kiolvasztandó étel típusának kiválasztásához.

Légkeveréses sütés gomb
Ezzel a gombbal választhatjuk a légkeveréses sütést és állíthatjuk be a hőmérsékletet.

Teljesítmény gomb (közép)
E gombbal ellenőrizzük a beállított mikrohullámú teljesítményt.

Teljesítmény gomb (mínusz). E gombbal lecsökkenthetjük a beállított mikrohullámú teljesítményt.

Start/Jet Start gomb. E gomb megnyomásával a sütő automatikusan maximális teljesítményre és 30 másodperccel áll. Minden egyes gombnyomás újabb 30 másodperccel növeli a főzési időt. Ez a gomb szolgál a normál indításra is egy funkció beállítása után.

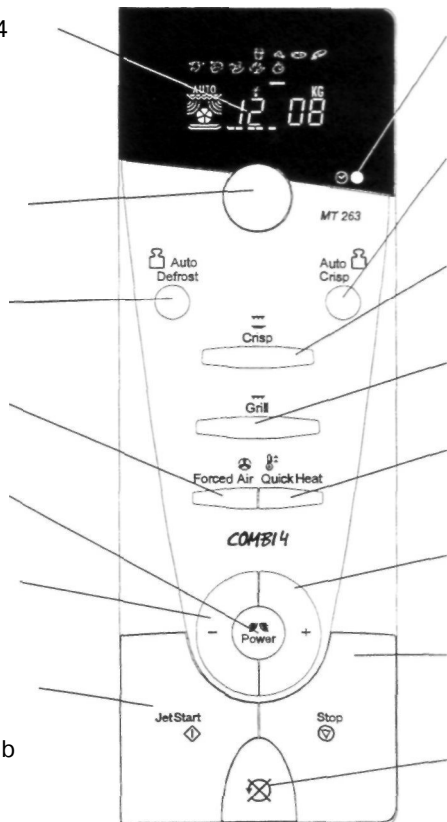

Óra gomb. Ezt a gombot nyomjuk meg a 24-órás órakijelzés kiválasztásához és a rendes idő beállításához.

Automatikus barnításos gomb. E gombbal választhatjuk ki a négy ételosztály egyikét.

Barnító gomb. Nyomjuk meg ezt a gombot, ha barnítótállal akarunk sütni (manuálisan).

Grill gomb. E gombbal választhatjuk ki a grill funkciót.

Gyors előmelegítés gomb. Ez a gomb a sütő gyors előmelegítésére szolgál.

Teljesítmény gomb (plusz). E gombbal megnövelhetjük a beállított mikrohullámú teljesítményt.

Stop gomb. E gombot használjuk a sütő bármely funkciójának leállítására vagy alaphelyzetbe állítására.

Forgótányér gomb. E gombot használjuk a forgótányér funkció ki/bekapcsolásához.

KIJELZŐK

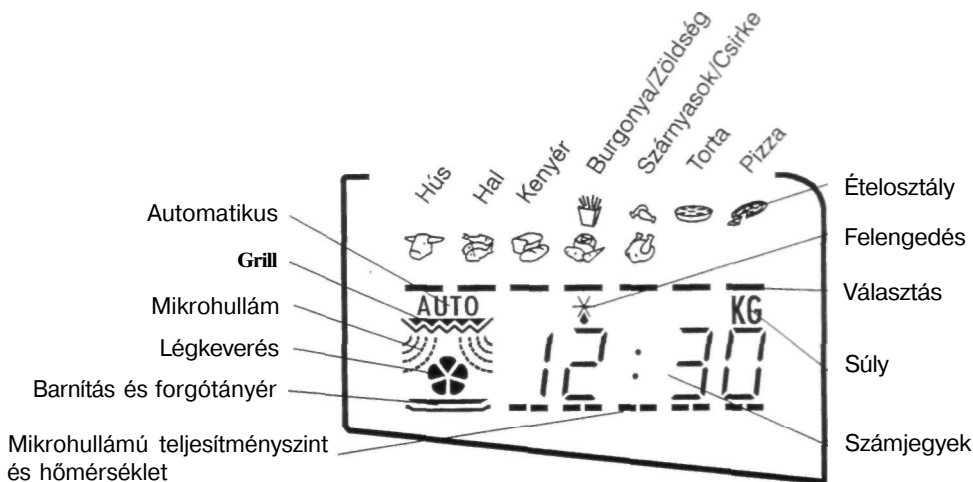

SZIMBÓLUMOK LEÍRÁSA

	Felengedés		Forgótányér ki/bekapcsolás
	Automata kiolasztás		Gyors melegítés
	Óra		Grill
	Légkeveréses sütés		Forgótányér
	Barnítás (crisp)		Időzítés vége
	Mikrohullámú teljesítmény		Start
	Automata barnítás		Stop

GYEREK BIZTONSÁG/ÜRES SÜTŐ INDÍTÁS ELLENI VÉDELME:

A sütő automatikus gyerek biztonsági funkcióval rendelkezik, mely a sütő "készletli állapotba" kerülése után egy perccel lép működésbe. A sütő akkor van "készletli állapotban", amikor a rendes 24 órás óra jelenik meg a kijelzőn, illetve amennyiben az óra nincs beállítva, a kijelző sötét.

Az **ajtót** ki kell nyitni és újra bezárni, azaz ételt kell berakni, mielőtt a biztonsági zár kioldódna. Ha megpróbálnánk a sütőt működtetni úgy, hogy nem rakunk be ételt, akkor a kijelzőn a **"door"** (ajtó) jelzés jelenik meg, jelezve, hogy előbb ki kell nyitni és be kell zárni az ajtót, mielőtt működtetnénk a sütőt.

FORGÓTÁNYÉR KI / BEKAPCSOLÁSA

A forgótányért ki lehet kapcsolni, ha nagy méretű edényt akarunk használni. Ez akkor hasznos, amikor nagy tálat, halat, vagy pulykát akarunk betenni.

E funkció segítségével széles, szögletes edényt használhatunk, mely túl nagy lenne ahhoz, hogy forgás közben ne koccanjon a sütőtér falához.

A **táblázat** azt mutatja, hogy melyik funkciót lehet a forgótányérral vagy anélkül használni. Ha kikapcsoljuk a forgótányért annak a funkciónak a használata előtt vagy közben, amivel a forgótányért kötelező használni, akkor a sütő kikapcsol és hangjel hallható. A forgótányér jele röviden villog. A sütő visszakapcsol várakozási helyzetbe, ha 30 másodpercen belül nem nyomunk meg egy gombot sem.

Forgótányér be / ki		
Funkció	Be	Ki
Jet Start	x	x
Idő és Teljesítmény	x	x
Automatikus kiovasztás	x	
Grill	x	
Grill & Mikrohullám	x	x
Barnítás	x	
Automatikus barnítás	x	
Gyors előmelegítés	x	x
Légkeringtetés	x	x
Légkeringtetés & Mikrohullám	x	x

Csak háztartási célokra és ételkészítésre használjuk a sütőt.

Győződjünk meg arról, hogy a berendezés nem sérült. Ellenőrizzük, hogy a sütő ajtaja biztosan zár-e, és hogy a belső ajtótmítés nem sérült-e. Ürítsük ki a sütőt és puha, nedves ruhával tisztítsuk ki a belsejét.

A készülék hálózathoz való csatlakoztatása előtt ellenőrizzük, hogy az adattáblán szereplő feszültségérték megegyezik-e az otthoni feszültséggel.

Helyezzük a sütőt szilárd, sík felületre, mely elég erős ahhoz, hogy elbírja a sütőt és az abba helyezett edényeket.

A készülék kezelőszerveket tartalmazó oldala a nehezebb. Óvatosan emeljük.

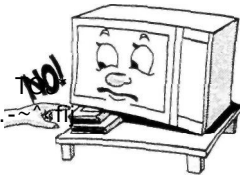

A sütőt helyezzük megfelelő távolságra az egyéb hőforrásoktól. A sütő által hűtés céljából beszívott levegő nem lehet 35°C-nál melegebb. A megfelelő szellőzéshez a sütő fölött legalább 15 cm-es helyet kell szabadon hagyni.

A sütő +5°C-tól +35°C-ig terjedő szobahőmérsékleten üzemeltethető.

A sütő szellőzőnyílásait nem szabad letakarni. A légszívó vagy kifúvó nyílások eltakarása következtében a sütő elromolhat, illetve teljesítménye romlik. Győződjünk meg arról, hogy a mikrohullámú sütő lábai megfelelően állnak, valamint hogy üres legyen a sütő alatti rész, mely lehetővé teszi a megfelelő légáramlást.

A sütő csak jól zárt ajtó mellett működtethető.

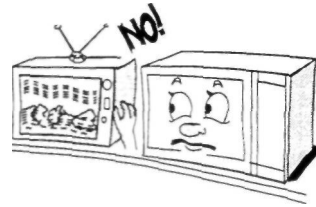

Ha a sütő **túl** közel kerül televízióhoz, rádióhoz vagy antennához, az rossz televíziós vételt és a rádiónál zavarokat eredményezhet.

Törvény írja elő a készülék földelését. A gyártó semmilyen felelősséget nem vállal e követelmény figyelmen kívül hagyásából eredő személyi vagy tárgyi sérülésekért.

A FIGYELEM!

A KÉSZÜLÉKET CSAK FÖDELTE HÁLÓZATI KONNEKTORHOZ SZABAD CSATLAKOZTATNI!

KÖRNYEZETVÉDELMI TANÁCSOK

Csomagolás

A dobozt teljes egészében újrahasznosítható, ahogy ezt a rajta látható jel mutatja. Tartsuk be a helyi előírásokat. Tartsuk az esetleges veszélyes csomagolóanyagokat (műanyagszatyor, polisztirol, stb.) a gyermekektől távol.



A készülék

A készülék újrahasznosítható anyagokból készült. Ha le akarjuk selejtezni a készüléket, vegyük figyelembe a helyi hulladékgyűjtő előírásokat. A leselejtezés előtt vágjuk le a hálózati vezetéket, hogy ne lehessen többet a hálózathoz csatlakoztatni a készüléket.

ÓVINTÉZKEDÉSEK ÉS TANÁCSOK

FIGYELEM!

A készüléket nem szabad mikrohullámmal működtetni, ha a sütőben nincs étel. Ha üresen működtetjük, a készülék valószínűleg károsodik.

A készüléket ne működtessük, amennyiben sérült a hálózati zsinór vagy dugó, ha nem megfelelően működik illetve ha megsérült vagy leejtettük. Ilyenkor áramütés, tűz vagy egyéb veszély forog fenn.

Ne mértsük vízbe a hálózati zsinórt és dugót. A zsinórt tartsuk távol forró felületektől.

Vigyázzunk, hogy a hálózati zsinór ne lógjon az asztal vagy pult szélénél.

A készüléket ne tároljuk és ne használjuk a szabadban. Ne használjuk a terméket a mosogató mellett, nedves felületen, úszómedence mellett vagy hasonló helyeken.

A sütő belsejét ne használjuk tárolásra.

Használaton kívül ne hagyjunk papírtermékeket, főzőedényeket vagy ételt a sütő belsejében.

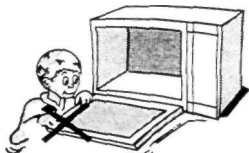

Ne támaszkodjunk az ajtónak, ha nyitva van. Ez sérülést okozhat.

Ne melegítsünk, tároljunk vagy használjunk gyúlékony anyagokat a sütőben vagy a közelében. Ez tűz- és robbanásveszélyt rejt magában.

A készüléket csak a jelen használati utasításban leírt rendeltetési célra használjuk.

A berendezésben ne használjunk savas vegyszereket vagy párákat. Ezt a fajta sütőt kimondottan ételmelegítésre és ételek főzésére tervezték. Nem alkalmas ipari vagy laboratóriumi alkalmazásra.

Ne főzzük túl az ételt. Tűz keletkezhet.

Ne használjuk a mikrohullámú sütőt textíliák, papír, fűszer, gyógynövény, fa, virág, gyümölcs vagy egyéb gyúlékony anyag szárítására. Tűz keletkezhet.

Ha a sütő használatát gyakoroljuk, tegyünk bele egy pohár vizet. A víz elnyeli a mikrohullámú energiát, és a sütő nem sérül.

Ne hagyjuk a sütőt felügyelet nélkül, különösen ha a főzés során papír, műanyag vagy egyéb gyúlékony anyagot alkalmazunk. A papír szenesedhet vagy meggyulladhat, bizonyos fajta műanyagok pedig elolvadhatnak az étel melegítése során.

FIGYELEM !

Csak akkor hagyjuk, hogy egy gyerek felügyelet nélkül használja a sütőt ha elláttuk őt megfelelő utasítással és a gyerek megértette biztosan a helyes használatot, illetve a helytelenből származó veszélyeket.



Sütőbe helyezés előtt a papír vagy műanyagzacskó fém lezárását távolítsuk el.

Ha a sütőben lévő/sütőn kívül lévő anyag meggyulladna, tartsuk a sütőajtót zárva, kapcsoljuk ki a sütőt. Húzzuk ki a hálózati zsinórt, vagy kapcsoljuk ki az áramot a biztosítéknál vagy a kapcsolótáblánál.

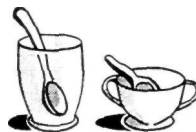

Ha folyadékot, például italt vagy vizet melegítünk a mikrohullámú sütőben, a folyadék látható jel vagy buborékozás nélkül a forrásponton túlra hevülhet. Ekkor a forró folyadék hirtelen kifuthat. Ennek megelőzése érdekében tartsuk be a következőket:

1. Kerüljük az egyenes oldalú, keskeny nyakú edények alkalmazását.
2. A sütőbe helyezés előtt keverjük meg a folyadékot, és hagyjuk az edényben a teáskanalat.
3. Melegítés után a folyadékot hagyjuk rövid ideig állni, majd keverjük meg újra, mielőtt óvatosan kivennénk az edényt a sütőből.

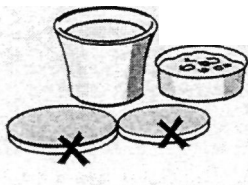
FIGYELEM!

A mikrohullámú sütőben ne melegítsünk légmentesen lezárt edényben lévő ételt vagy folyadékot. A nyomás növekedése nyitáskor robbanást okozhat.

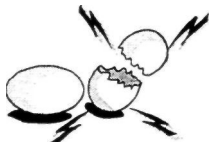

Ne használjuk a mikrohullámú sütőt héjas vagy héj nélküli egész tojás főzésére vagy újramelegítésére, mert felrobbanhat.

Bizonyos alacsony víztartalmú ételeket, mint az olaj, csokoládé vagy az édes töltelékű tészták, óvatosan kell melegíteni.



Ne használjuk a mikrohullámú sütőt forró olajban történő sütésre, mivel az olaj hőmérséklete nem szabályozható.

A mikrohullámú sütő legnagyobb előnye a rövid főzési idő. Ezért nem javasolt az ételek főzésére vagy újramelegítésére javasolt időt túllépni.

Amikor pattogatott kukoricát készítünk, a kukoricát tartalmazó zacskót tegyük egy kis tányérra, mert így jobb eredményt érhetünk el.

VIGYÁZAT!

Sok tartozékot találhatunk a kereskedelemben. Mielőtt megvennénk, győződjünk meg arról, hogy használhatók-e a mikrohullámú sütőben.

Amikor étel teszünk a mikrohullámú sütőbe, mindig meg kell győződni arról, hogy az étel, a tartója vagy a fedő ne érjenek közvetlenül a sütőtér falához, vagy tetejéhez.

A mikrohullámú szakácskönyvben mindig nézzük meg az erre vonatkozó útmutatót. Különösen akkor, ha alkohol tartalmú ételt főzünk vagy melegítünk újra.



Ha melegítettünk bébiételt, vagy cumisüvegben ételt vagy folyadékot, mindig keverjük meg, és etetés előtt mindig ellenőrizzük a hőmérsékletet. Ezzel biztosíthatjuk az egyenletes hőeloszlást, és elkerülhetjük a forrázás vagy égés veszélyét. **Melegítés előtt** a kupakot és a cumit mindig vegyük le!

Használjunk edényfogó kesztyűt. A mikrohullámú energia nem melegíti az edényt, de a forró étel igen. A grillezésből és a légkeverésből származó hő mind az edényeket, mind a sütő egyes részeit felforrósítja. A Barnító tál is mindig nagyon felforrósodik használat közben.

Használjunk kesztyűt, amikor az edényt vagy a sütő részeit főzés után megfogjuk, az égés elkerülése érdekében

Ez főleg akkor fontos, amikor fém- vagy fémrészeket tartalmazó edényeket használunk. Ha a fémrészek a sütő belső falával, vagy tetejével érintkeznek a készülék használata közben, szikra keletkezik és a sütő károsodást szenved.

Mindig ellenőrizzük a sütő bekapcsolása előtt, hogy a forgótányér szabadon forog-e.

A SÜTÉS MEGSZAKÍTÁSA

A sütési folyamat megszakítása:

Ha az ételt ellenőrizni, kavarni vagy forgatni akarjuk, akkor csak nyissuk ki az ajtót és a sütési folyamat ideiglenesen leáll. Ha az ajtót kinyitottuk, a sütési idő és funkció kijelzése 10 percig megmarad jelezve azt, hogy a sütést/melegítést megszakítottuk. Ha kinyitjuk az ajtót, figyeljünk az alábbiakra:



A sütési folyamat újraindításához:

Zárjuk be az ajtót és nyomjuk meg egyszer a START gombot.

Megjegyzés: Amennyiben a START gombot csak egyszer nyomtuk meg, a sütési folyamat onnan indul újra, ahol megszakítottuk. A START gomb kétszeri megnyomására az idő is megnő 30 másodperccel.



Ha nem akarjuk folytatni a sütést:

Vegyük ki az ételt, csukjuk be az ajtót és nyomjuk meg a STOP gombot.



Ha nem szakítottuk meg a sütési folyamatot:

Ha a sütési folyamat befejeződött, a sütő 10 percen át percenként hangjelzést ad amíg az ajtót ki nem nyitjuk, vagy a STOP gombot meg nem nyomjuk.

Megjegyzés: Mind az Időt, mind a teljesítményt meg lehet változtatni a sütés alatt, ha nem az automatikus funkciókat használjuk.



Folyamatos sütés:

Ha a sütési folyamat befejeződött, a sütő 10 percig megőrzi a beállításokat, hacsak meg nem nyomjuk a STOP gombot, vagy ki nem nyitjuk az ajtót. Ez lehetővé teszi a sütés folytatását egyszerűen a START gomb megnyomásával. Folytathatjuk a sütést a START gomb többszöri megnyomásával is. Ekkor a sütő minden megnyomásra 30 másodperccel növeli az időt. Minden egyéb beállítás változatlan marad.

Megjegyzés: A sütő csak 30 másodpercig őrzi meg a beállításokat, ha a sütés befejezése után az ajtót kinyitottuk majd újra bezártuk.

HOGYAN VÁLASSZUK MEG A TELJESÍTMÉNYSZINTET?

JET

- Italok, víz, üres leves, kávé, tea, vagy egyéb magas víztartalmú ételek gyors újramelegítése. Tojást vagy tejszínt tartalmazó ételeknél válasszunk alacsonyabb teljesítményt.

850/750 W

- Zöldségek, hal, hús. stb. főzésére.

650 W

- Nem keverhető ételeknél használandó.

500 W

- Ha óvatosabb főzésre van szükség, pl. magas fehérjetartalmú szósoknál, sajt- és tojásételeknél és az egytálételek főzésének befejezésénél.

350 W

- Húspárolásnál.

160 W *

- Mélyhűtött ételek kiolvasztásához.

90 W

- Vaj, sajt és fagylalt lágyításához.

0W

-- Az állásidő beállításához használjuk.

BEKAPCSOLHATÓ ÓRAKIJELZÉS

Amikor a berendezést először csatlakoztatjuk hálózathoz vagy a tápfeszültség kimaradása után, a kijelző sötét. Lehetséges 24 órás digitális időkijelzés választása. Ha az óra funkciót nem programozzuk be, akkor a kijelző sötét marad a főzési idő beállításáig.

Megjegyzés:

Ha a már egyszer beállított órakijelzést törölni akarjuk, egyszerűen nyomjuk meg újra a CLOCK (óra) gombot és utána a Stop gombot. Az óra újbóli üzembe helyezéséhez kövessük a lenti eljárást.

Tartsuk nyitva az ajtót az óra beállítása alatt. Ekkor 10 perc áll rendelkezésünkre az óra beállításához.

Ha az ajtót zárva tartjuk, minden lépést 30 másodpercen belül végre kell hajtanunk. Ellenkező esetben a sütő "készenléti" állapotba kerül és újra kell kezdenünk a beállítást.



TENNIVALÓ

EREDMÉNY

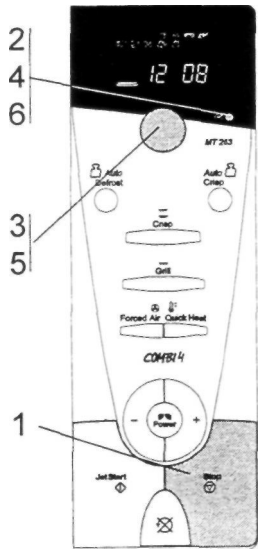

1. Nyomjuk meg a STOP gombot.

2. Nyomjuk meg a CLOCK (óra) gombot.

3. Fordítsuk el az ADJUST (beállító) gombot az órák beállításához.

4. Nyomjuk meg a CLOCK (óra) gombot ismét.

5. Fordítsuk el az ADJUST (beállító) gombot a percek beállításához.

6. Nyomjuk meg ismét a CLOCK (óra) gombot.

* A két pont kigyullad.



A két baloldali számjegy (óra) villog.



A beállított óra számjegyek továbbra is villognak.

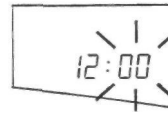

A két jobboldali számjegy (perc) villog.



A beállított perc számjegyek továbbra is villognak.



Az óra jár.

JET START FUNKCIÓ

A Jet Start gomb megnyomásával az idő 30 másodpercre áll és maximális teljesítményen indul. Minden további megnyomás 30 másodperccel növeli az időt. Normál sütés során a Jet Start gomb egyszeri megnyomásával az idő 30 másodperccel nő minden nyomásra. A teljesítmény változatlan.

Ezt a funkciót használjuk, ha olyan ételeket akarunk gyorsan újramelegíteni, mint az üres leves, kávé, tea vagy egyéb nagy víztartalmú étel.

Ha kinyitottuk, majd bezártuk az ajtót normál sütés során (sütés megszakítása), akkor a Jet Start gomb egyszeri megnyomása nem befolyásolja a beállított időt és teljesítményt. A Jet Start gomb ismételt megnyomása mindig 30 másodperccel növeli az időt.



Ezt a funkciót akkor is használhatjuk, amikor a forgótányér funkció ki van kapcsolva.



Ne használjuk a barnítótálat, amikor a forgótányér áll.

JET

TENNIVALÓ

EREDMÉNY

1. Nyomjuk meg a JET START gombot.

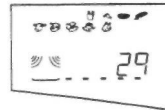

- * A mikrohullám jelzés villog.
- * A teljesítményjelző vonal mozog.
- * A kijelzőn a sütési idő visszaszámlálása látható.



Ha a sütési idő letelt, hangjelzés hallható és a folyamat leáll.

1

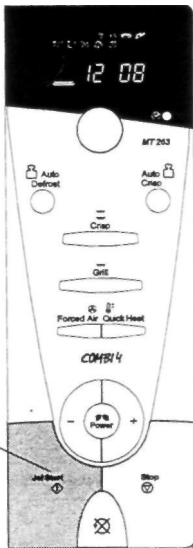

IDO ES TELJESÍTMÉNY

Ha a főzési folyamatot elindítottuk, akkor az időt a START gomb megnyomásával 30 másodperces lépésekben egyszerűen növelhetjük. Minden megnyomás 30 másodperccel növeli az időt. A beállító gomb forgatásával is növelhetjük vagy csökkenthetjük az időt.

A POWER (center) /teljesítmény közép/ gomb főzés alatti megnyomásával 2 másodpercre megjelenik az aktuális teljesítményszint. Ha ezt meg akarjuk változtatni, akkor egyszerűen nyomjuk meg a plusz vagy mínusz gombokat egész addig, amíg a kívánt értéket el nem értük.



Ezt a funkciót akkor is használhatjuk, amikor a forgótányér funkció ki van kapcsolva. Amikor olyan ételeket készítünk, mint pl. csöbenschütek, és a forgótányér nem forog, akkor félidőben fordítsuk meg az ételt.



Ne használjuk a barnítótálat, amikor a forgótányér áll.

FORGÓTÁNYÉR TARTÓ



A forgótányér tartót az üveg forgótányér alá helyezzük. A forgótányér tartóra az üveg forgótányéron kívül sose helyezünk más edényt. A forgótányér tartó mosogatógépben tisztítható.

* Illesszük a forgótányér tartót a helyére a sütőben.

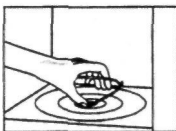

ÜVEG FORGÓTÁNYÉR



Minden főzési eljárásnál használjuk az üveg forgótányért. Az üveg forgótányér felfogja a kicsöpögő levet és egyéb olyan élelmiszer részeket, melyek egyébként a sütő belsejének felületét szennyeznék. Az üveg forgótányér mosogatógépben tisztítható.

* Helyezzük az üveg forgótányért a forgótányér tartóra.



COOKING

TENNIVALÓ

EREDMÉNY

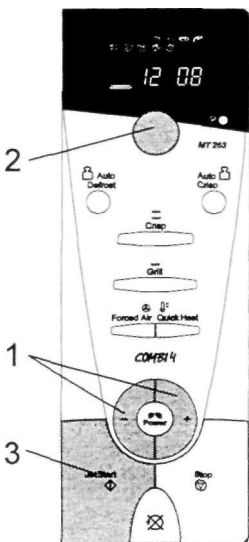

1. Nyomjuk meg többször a + / - POWER (teljesítmény) gombot a kiválasztásához.

2. Forgassuk az ADJUST (beállító) gombot a szükséges idő kijelzéséig.

3. Nyomjuk meg a START gombot.



Megjelenik a teljesítményszint.

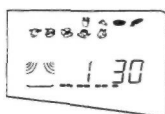

* Megjelenik az idő.

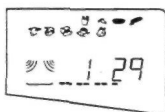

* A Mikrohullám működését jelző kijelzés villog.

* A kijelzőn a sütési idő visszazámlálása látható.



Ha a főzési idő letelt, hangjelzés hallható és a főzési folyamat leáll.

AUTOMATIKUS KIOLVASZTAS FUNKCIÓ

A **mikrohullámú sütő** speciális automatikus kiolvasztás funkcióval rendelkezik, mely kiváló eredményt biztosít. A sütőnek tudnia kell a kiolvasztandó étel típusát és az étel nettó súlyát. A

sütőt öt ételosztályra készítették fel, melyek felölelik valamennyi ételfajtát. Minden újabb gombnyomásra a következő ételosztály kerül kiválasztásra.

Az automatikus kiolvasztás nyers, előfőzött, elősütött étel és kenyér felengedésére szolgál.



HÚS
(50g - 2kg)
* Sertéshús
* Szelet hús
* Sültek
* Darált hús



HAL
(50g - 2kg)
* Tőkehal szeletek
* Lepényhal filé
* Pisztráng



KENYÉR
(50g - 2kg)
* Zsömle
* Kifli
* Egész kenyér
* Sütemény



ZÖLDSÉG
(50g - 2kg)
* Brokkoli
* Karfiol
* Vegyes zöldség



SZÁRNYAS
(50g - 3kg)
* Csirke, egész vagy darabolt



FONTOS!

Az automatikus kiolvasztás funkció használatakor az étel nettó súlyát kell grammban megadni az edény súlya nélkül.

Az Automatikus Kiolvasztás funkció akkor nyújtja a legjobb eredményt, ha az étel, amit fel akarunk engedni, -18°C hőmérsékletű és közvetlenül a fagyasztóból vettük ki.

Ha az étel melegebb, mint a mélyhűtési hőmérséklet (-18°C), azaz egy nem három csillagos hűtőszekrény fagyasztó részében tároltuk, a sütő által

kiszámított kiolvasztási idő túl hosszú lesz, és az étel túlsülhet

Ilyen esetben válasszunk kisebb ételsúlyt és ezáltal rövidebb kiolvasztási időt.

Válasszunk akkor is kisebb ételsúlyt kiolvasztáshoz ha az ételt 20 percnél rövidebb ideig a hűtőszekrényen kívül tároltuk.

Az idő és teljesítmény beállításával kell kiolvasztani, ha az ételt több mint 20 percig tároljuk a hűtőszekrényből kivéve, valamint készételek kiolvasztásánál. Még jobb eredményt érhetünk el, ha az ételt állni hagyjuk.

Kis alumínium darabokat használhatunk például csirke szárny, lábvég vagy haluszony árnyékolására úgy, hogy az alumínium ne érjen a sütő oldalához, mivel károsodást okozhat.

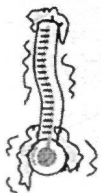

AUTOMATIKUS KIOLVASZTAS FUNKCIÓ

 Auto Defrost

TENNYALÓ

EREDMÉNY

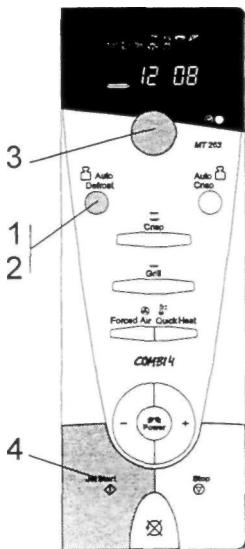

1. Nyomjuk meg az AUTÓ DEFROST (automatikus kiolvasztás) gombot.

2. Az AUTÓ DEFROST (automatikus kiolvasztás) gomb további megnyomásával válasszuk ki a szükséges ételosztályt.

3. A beállító gomb forgatásával állítsuk be a kiolvasztandó étel súlyát.

4. Nyomjuk meg a START gombot.

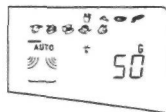

* A kijelző a súlyt mutatja grammokban (gr) és az öt ételosztály közül az egyiket jelzi.



* Megjelenik a súly.



* A kiolvadási folyamat megkezdődik.
* A Mikrohullám működése jel villog.
* A kijelzőn a kiolvasztási idő visszaszámlálása látható.



Ha a Kiolvasztási program befejeződött, hangjelzés hallható és a kiolvasztási folyamat leáll.

FELENGEDÉS FUNKCIÓ

Kövessük az "Idő és teljesítmény" részben leírtakat és válasszunk *-f* 160 W-ot a manuális felengedéshez.

Fagylalt vagy vaj lágyítására 90 W-ot kell választani.

Rendszeresen nézzük meg és ellenőrizzük az ételt. A különböző mennyiségekhez szükséges időt a használat során kitapasztalhatjuk.

GRILL FUNKCIÓ

A sütő felső részébe szerelt grill segítségével az ételek gyorsan szép barna színt kapnak.

Grillezéskor ne hagyjuk nyitva hosszú ideig a sütő ajtaját, mivel így csökken a hőmérséklet.

FONTOS!

A grillezés megkezdése előtt győződjünk meg arról, hogy az általunk használt edények hő- és mikrohullámú sütő állóak-e.

Grillezéskor ne használjunk műanyag edényeket. Megolvadhatnak. Fa- és papírtárgyakat sem lehet használni.

Megjegyzés:

Sütés során a grill gomb megnyomására a grill ki-bekapcsol. Az idő visszaszámlálás tovább folytatódik a grill egység kikapcsolása után is.

GRILL

TENNYELŐ

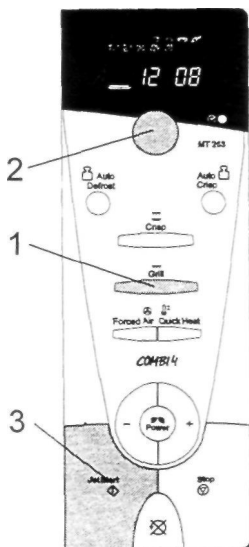

1. Nyomjuk meg a GRILL gombot.
2. Forgassuk el az ADJUST (beállító) gombot a szükséges idő eléréséig.
3. Nyomjuk meg a START gombot.

EREDMÉNY



- * A kijelzőn 5 másodperc látható.
- * A grill jelzés világít.



- * A kijelzőn az idő látható.

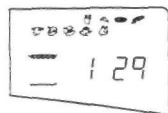

A grill jelzés villog.
A kijelzőn a sütési idő visszaszámlálása látható.



Ha a sütési idő letelt, akkor hangjelzés hallható és a sütési folyamat leáll.

GRILL ES MIKROHULLÁM KOMBINÁLÁSA

Grillezés során a grill is be/ki kapcsolható a grill gomb megnyomásával. Grill használata mellett a legnagyobb lehetséges teljesítményszint korlátozott (lásd a műszaki adatokat).

Fontos!

Mielőtt a grillezést mikrohullámmal kombinálnánk, győződjünk meg arról, hogy a használt edény sütésre alkalmas-e és átengedi-e a mikrohullámot.



Ezt a funkciót akkor is használhatjuk, amikor a forgótányér funkció ki van kapcsolva. Amikor olyan ételeket készítünk, mint pl. csőbensültek, és a forgótányér nem forog, akkor féldőben fordítsuk meg az ételt.



Ne használjuk a barnítótálat, amikor a forgótányér áll.

Ki lehet kapcsolni a mikrohullámot úgy, hogy a mikrohullámú határfokot 0 W-ra állítjuk. Amikor 0 W-on van a sütő, a csak Grill üzemmódba kapcsol át. Ezt csak akkor használjuk, amikor a forgótányér funkció be van kapcsolva, mert máskülönben a sütő a 0 W elérésekor kikapcsol.

Hogyan válasszuk meg a megfelelő teljesítményszintet?	
Teljesítményszint	Megfelelő étel típusok
90 - 160W	Nagy szelet húsok
160 - 350W	Halak
350 - 500 W	Szárnyas
500 - 650 W	Csőben sülték

COMBINATION

TENNIVALÓ

EREDMÉNY

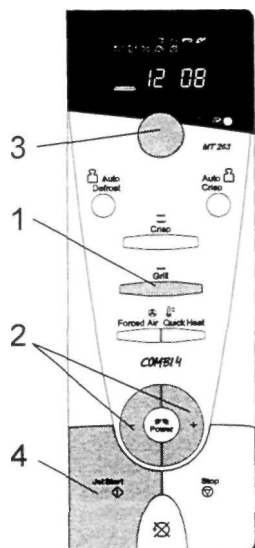

1. Nyomjuk meg a GRILL gombot.

2. A + / - POWER gomb ismételt megnyomásával válasszuk ki a kívánt teljesítményszintet.

3. Forgassuk az ADJUST (beállító) gombot a szükséges idő kijelzéséig.

4. Nyomjuk meg a START gombot.

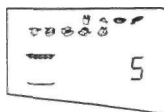

* A kijelzőn 5 másodperc látható.

* A grill jelzés kigyullad.

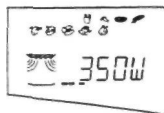

* A mikrohullám működése jelzés világít.

* Megjelenik a teljesítményszint.

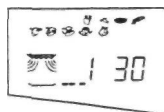

A kijelzőn az idő látható.

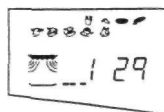

* A mikrohullám jelzés villog.

* A grill jelzés villog.

* A kijelzőn a sütési idő visszaszámlálása látható.



Ha a sütési idő letelt, akkor hangjelzés hallható és a sütési folyamat leáll.

BARNÍTÓ (CRISP) FUNKCIÓ

A **barnítótál** a pizzának vagy lepénynek szép ropogós barna alsó felületet ad. E funkciót használjuk elősütött pizzák vagy más tésztaalapú ételek frissítésére vagy pirítására. Használhatjuk bacon szalonna vagy tojás, kolbász, hamburger, stb. sütésére.

Ne helyezünk semmilyen edényt a barnító (crisp) tálra, mivel az nagyon gyorsan felforrósodik és károsíthatja a ráhelyezett edényt.

Helyezzük az ételt közvetlenül a barnítótálra.

Használat előtt kenjük be olajjal a tálat. Így könnyebben lehet majd eltávolítani az ételt a tálról és használat után könnyebb a tisztítás.

A sütő a barnítótál felmelegítése érdekében

automatikusan mikrohullámmal és grillel üzemel, így a tál gyorsan eléri működési hőmérsékletét, és elkezd az ételt barnítani és pirítani.

A barnítótál használat előtt előmelegíthető (max 3 perc). Mindig a barnító funkcióval melegítsük elő a barnítótálat.

Barnító funkció során nem lehet változtatni vagy be/ki kapcsolni a teljesítményszintet vagy a grillt.

BARNITOTAL



Az ételt helyezzük közvetlenül a barnítótálra. Amikor a barnítótálat használja, azt mindig a forgó üvegtányérra kell helyezni. Ne tisztítsuk mosogatógépben. A barnítótál semleges mosószeres

vízben tisztítható. Az erősen szennyezett felületet tisztíthatjuk dörzsszivaccsal semleges tisztítószerrel. Mindig hagyjuk lehűlni a barnítótálat tisztítás előtt. Ha forró, ne tegyük vízbe, vagy ne öblítsük el. A gyors lehűlés károsítja.

Ne használjunk fémgyapot tisztítót. Felkarcolja a felületet.

BARNITOTAL-FOGO

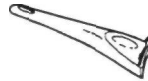

A forró barnítótálat a mellékelt barnítótál-fogo segítségével **vegyük ki a sütőből.** A barnítótál-fogo mosogatógépben tisztítható.



FIGYELMEZTETÉS!

E funkció használata során a sütő és a barnítótál nagyon felforrósodik.

A forró barnítótálat ne helyezük hőérzékeny felületre.

Használjunk fogókesztyűt vagy speciális

barnítótál-fogót a forró tál kivételéhez.

Ne érintsük meg a grillgység alatt a sütőtér tetejét.

Vigyázzunk, hogy a barnítótál az üveg forgótányér közepén helyezkedjen el.

CRISP

TENNAVALÓ

EREDMÉNY

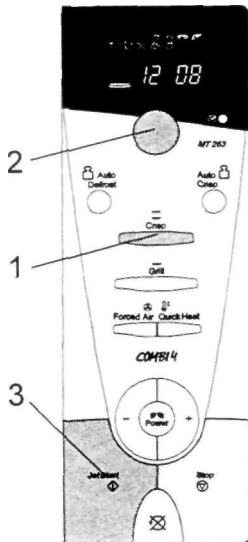

1. Nyomjuk meg a CRISP (barnító) gombot.

2. Forgassuk az ADJUST (beállító) gombot a szükséges idő kijelzéséig.

3. Nyomjuk meg a START gombot.

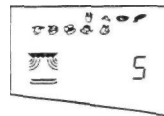

A kijelzőn 5 másodperc látható.
A grill jelzés világít.
A barnító jelzés világít.
A mikrohullám jelzése világít.

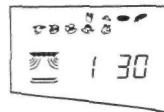

Megjelenik az idő.

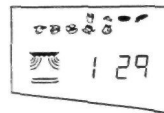

A mikrohullám jelzés villog.
A grill jelzés villog.
A kijelzőn a sütési idő visszaszámlálása látható.



Ha a sütési idő letelt, hangjelzés hallható és a sütési folyamat leáll.

AUTOMATIKUS BARNÍTÓ FUNKCIÓ

Az Ön mikrohullámú sütője automatikus barnítós (crisp) funkcióval rendelkezik fagyasztott készletek elkészítésére. E funkció lehetővé teszi az étel fagyott állapotból fogyasztási hőmérsékletre való gyors, egy lépésben történő felmelegítését. A sütőnek ismernie kell a kiolvasztandó étel típusát. A sütő 4 ételkategóriát használ. Ezek megfelelő eredményt nyújtanak. Minden újabb gombnyomásra a következő ételkategória kerül kiválasztásra.

Csak a tartozékként szállított barnító (crisp) tálat használjuk e funkcióhoz. Más forgalomban lévő crisp tál használata nem biztosít megfelelő eredményt e funkció használatakor.



Ha az étel súlya kevesebb, mint a javasolt súly: Használjuk a kézi "barnító funkciót" az étel barnítására. Gyakorlattal kellő tapasztalatot szerezhetünk az általunk leggyakrabban sült kis mennyiségekhez szükséges időről.



PIZZÁK
(200 - 600 g)



CSIRKEFALATOK
(200 - 600 g)



LEPÉNYEK ÉS TÉSztÁK
(200 - 600 g)



BURGONYA KÉSZÍTMÉNYEK
(200 - 600 g)
* Hasábburgonya
* Pommes chateau
* Burgonya krokett



FONTOS!

A fagyott ételt vegyük ki a mélyhűtőből és helyezzük a barnítótálra.

Ne rakjunk semmilyen edényt vagy csomagolóanyagot a barnítótálra.

Ha az étel súlya több, mint a javasolt súly:

Daraboljuk fel az ételt két vagy több részre, és az egyes részekre külön-külön használjuk az automatikus barnító funkciót.

Ha az ételt nem lehet feldarabolni, akkor a kézi "barnító funkciót" kell alkalmaznunk. Nagyobb ételmennyiségeknel a barnítás során az ételt keverni vagy forgatni kell, ez legegyszerűbben a kézi "barnító funkcióval" valósítható meg.

Az automatikus barnítós melegítés funkciót csak fagyasztott készletekre használjuk.

Figyelem! Néhány perc állásidővel mindig jobb eredményt érhetünk el.

Automatikus barnítós funkció során nem lehet változtatni illetve be/ki kapcsolni a teljesítmény szintet vagy a grillt

AUTOMATIKUS BARNÍTÁSOS FUNKCIÓ

Auto
Crisp

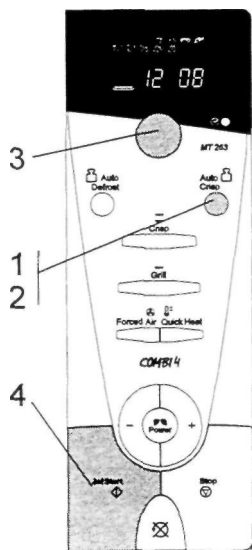

TENNYIVALÓ

1. Nyomjuk meg az AUTO CRISP gombot.
2. Az AUTO CRISP gomb folyamatos nyomva tartásával válasszuk ki a kívánt ételkategóriát.
3. Forgassuk az ADJUST (beállító) gombot a barnítandó étel súlyának kiválasztásához.
4. Nyomjuk meg a START gombot.

EREDMÉNY

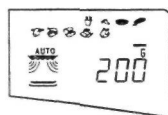

A kijelzőn ekkor az első ételkategória jelzése látható a négyből.

A mikrohullám jele világít.

A grill jele világít.

A CRISP jele világít.

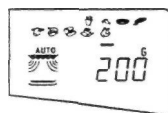

Megjelenik a súly.

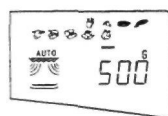

* A mikrohullám jele villog.

* A grill jele villog.

* A kijelzőn a sütési idő visszazámlálása látható.

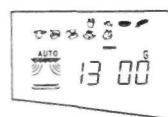

Ha az automatikus barnítósos funkció befejeződött, hangjelzés hallható és a sütési folyamat leáll.

SÜTŐ GYORS ELŐMELEGÍTÉSE

Néha a legjobb eredmény elérése érdekében a sütőt elő kell melegíteni. Ezt nagyon gyorsan el lehet érni a gyors előmelegítő program használatával. A sütőt általában a légkeveréses sütés előtt szoktuk előmelegíteni. Éppen ezért a sütő a kívánt hőmérséklet elérése után automatikusan erre az üzemmódra áll.

A sütő ezek után még 10 percig melegen tartja önmagát, és csak ezután kapcsol ki. Ez idő alatt a sütő arra vár, hogy Ön behelyezze az ételt és beállítsa a sütést.

Az előmelegítés mindig üres sütővel történik, vagy alacsony grillráccsal a sütőbe téve, így nagyon fontos, hogy a mikrohullám ki legyen kapcsolva. Ez a készülék, biztonsági okokból, automatikusan kikapcsolja a mikrohullámú programot, ha Ön a gyors előmelegítés gombját megnyomja. A gyári beállítás a gyors előmelegítés gombjának megnyomásakor 175°C.

A gyors előmelegítés alatt mind a légkeverés, mind a grill a hőmérséklet emelését segítik elő. Se az előmelegítés előtt, se közben ne tegyen be ételt a sütőbe. Az étel megégne a magas hőmérséklet miatt.

Ha a légkeveréses sütést mikrohullámmal akarja kombinálni, akkor a mikrohullámot csak az előmelegítés befejezése után kapcsolja be.

Az előmelegítés folyamata alatt a hőmérséklet folyamatosan emelkedik, és ezt a hőmérsékletjelző vonal növekedése jelzi.

Ha a melegítés már elkezdődött a hőmérsékletet akkor is könnyen meg tudjuk változtatni a gyors előmelegítés (Quick Heat) gomb megnyomásával.



Ezt a funkciót kikapcsolt forgótányérral használjuk.



Ezzel a funkcióval ne használjuk a barnítótálat.

QUICK HEAT 

TENNYALÓ

EREDMÉNY

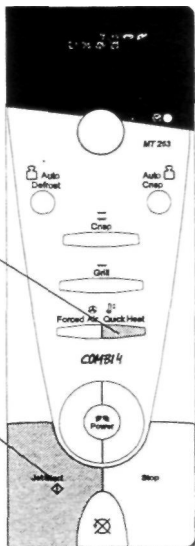

1. Nyomjuk meg többször a QUICK HEAT (gyors előmelegítés) gombot a kívánt hőmérséklet kiválasztásához.

2. Nyomjuk meg a START gombot.



- * A hőmérsékletjelző villog.
- * Megjelenik a beállított hőmérséklet.

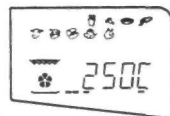

Az előmelegítés megkezdődik.



Amikor a sütő eléri a beállított hőmérsékletet, hangjelzés hallható és a készülék automatikusan légkeveréses sütés üzemmódra vált át.

LÉGKEVERÉSES SÜTÉS

A légkeveréses rendszer úgy működik, hogy a hátsó falon keresztül forró levegő áramlik a sütőtérbe. Egy ventilátor keringteti a levegőt és így biztosítja azt, hogy a sütés folyamán a hőmérséklet egyenletes legyen az egész sütőben. A forró levegő teljesen körüljárja az ételt, s annak aromája megmarad. A sütés valamivel alacsonyabb hőmérsékleten történik, mint a hagyományos sütésnél. Például ha a hagyományos sütésnél az ajánlott hőmérséklet 200°C, akkor 175°C-ot kell választani. A gyári beállítás a légkeverés gombjának megnyomásakor 175°C.

Ne hagyjuk nyitva az ajtót hosszú időre, mivel a sütő belsejében a hőmérséklet leeshet.

Ha 20 percnél rövidebb ideig sütünk, akkor előbb melegítsük elő a sütőt a gyors előmelegítő funkcióval. Amikor a sütő elérte a kívánt hőmérsékletet, automatikusan légkeveréses üzemmódrá vált, ekkor helyezzük be az ételt, zárjuk be az ajtót és állítsuk be a sütési időt. Ezután nyomjuk meg a Start gombot

A légkeveréses sütés ideális habcsókok, tészták, piskóták, felfújtak, szárnyasok, sült húsok és gyorsételek elkészítésére.



Ezt a funkciót akkor is használhatjuk, amikor a forgótányér funkció ki van kapcsolva. Amikor olyan ételeket készítünk, mint pl. csöbensültek, és a forgótányér nem forog, akkor féldőben fordítsuk meg az ételt.



Helyezzük az ételeket a sütőrácsra, így a levegő szabadon tud az étel körül keringeni.

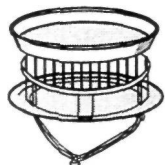

Használjuk a barnítótálat a sütőrácsra helyezve kekszek, tészták vagy sütemények sütésakor.

A sütési folyamat alatt a hőmérsékletjelző vonal folyamatosan mutatja a sütő hőmérsékletét.

Ha a sütés **már** elkezdődött a hőmérsékletet akkor is könnyen meg tudja változtatni a légkeveréses sütés gomb megnyomásával.



FORCED AIR



TENNAIVALÓ

EREDMÉNY

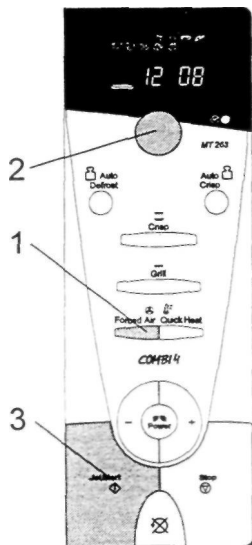

1. A Légkeveréses sütés gombjának többszöri megnyomásával állítsuk be a kívánt hőmérsékletet.

2. Forgassuk el a Beállító gombot a kívánt idő kijelzéséig.

3. Nyomjuk meg a START gombot.

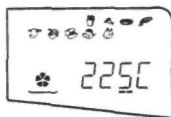

A Légkeverés jele kigyullad. A hőmérséklet jele villog. Megjelenik a beállított hőmérséklet.

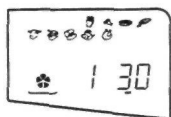

* Megjelenik az idő.

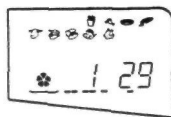

* A Légkeveréses sütés jele villog.

* Megjelenik a sütési idő visszaszámlálása.



Ha a sütési idő letelt, hangjelzés hallható és a sütési folyamat leáll.

LÉGKEVERÉSES SÜTÉS MIKROHULLÁMMAL KOMBINÁLVA

A légkeveréses sütés közben a mikrohullám kikapcsolható, ehhez csupán a Mikro gombot kell megnyomni addig, amíg a 0 W meg nem jelenik. A légkeveréses sütéssel maximálisan használható teljesítményfokozat korlátozott (lásd műszaki adatokat).

A mikrohullámmal kombinált légkeveréses sütés ideális sülttek, szárnyasok, héjában sült krumpli, mélyhűtött gyorsételek, piskóták, tészták, halak és pudingok készítésére.

A legjobb eredmény elérése érdekében: A kombinált főző funkciók általában magasabb hőmérsékletet igényelnek a hagyományos sütésnél. Például ha egy ételt rendszerint 175°C-on sütünk csak légkeveréses sütéssel, akkor mikrohullámmal kombinálva kb. 25°C-kal meg kell növelni a hőmérsékletet és 200°C-ra kell kapcsolni. **Ne hagyjuk nyitva** az ajtót hosszú időre, mivel a sütő belsejében a hőmérséklet leeshet.



Ezt a funkciót akkor is használhatjuk, amikor a forgótányér funkció ki van kapcsolva. Amikor olyan ételeket készítünk, mint pl. csöbenschültek, és a forgótányér nem forog, akkor félidőben fordítsuk meg az ételt.

Hogyan válasszuk ki a megfelelő teljesítményszintet?	
Teljesítményszint	Megfelelő étel típusok
90 - 160W	Sütemények, kenyér, nagy szelet húсок
160 - 350 W	Sült halak, csöbenschül hal
350 - 500 W	Szárnyasok
500 - 650 W	Nagy csirkék, zöldségek ill. krumpli héjában, csöben sülték

Fontos!

Mielőtt a légkeveréses sütést mikrohullámmal kombináljuk, győződjünk meg arról, hogy a használt edények alkalmasak-e sütésre és ugyanakkor átengedik-e a mikrohullámot.

Használjuk az alacsony Grillrácsot az ételekhez, mert így a levegő szabadon keringhet körülöttük.



Ne használjuk a Barnitótányért ezzel a funkcióval.

Az sütés során a hőmérséklet folyamatosan emelkedik, és ezt a hőmérsékletjelző vonal növekedése jelzi.

A melegítési folyamat bekapcsolása után a hőmérsékletet könnyen be lehet állítani a Légkeveréses sütés gombjának megnyomásával. A teljesítményszintet is meg lehet változtatni a + / - gombok megnyomásával.

COMBINAT10N



TENNIVALÓ

EREDMÉNY

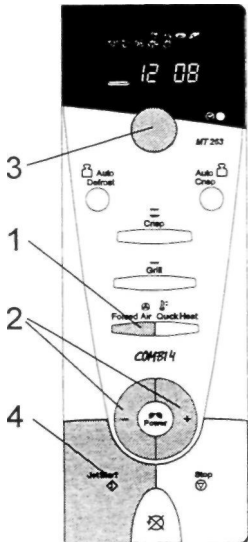

1. Nyomjuk meg többször a **FORCED AIR** (légkeveréses sütés) gombot, amíg a kívánt hőmérsékletet el nem érjük.
2. Nyomjuk meg többször a **+ / -** gombokat a kívánt teljesítményszint beállításához.
3. A beállítógomb forgatásával állítsuk be a kívánt időt.
4. Nyomjuk meg a **START** gombot.

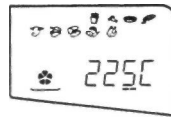

- * A légkeveréses sütés jele kigyullad.
- * A hőmérséklet jelzése villog.
- * Megjelenik a beállított hőmérséklet.



- * A mikrohullám jelzése kigyullad.
- * Megjelenik a teljesítményszint.

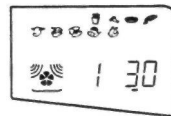

- * Megjelenik az idő.

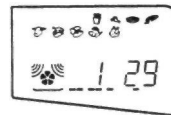

- * A mikrohullám jelzője villog.
- * A légkeveréses sütés jelzője villog.
- * A kijelzőn a sütési idő visszaszámlálása látható.



Ha a sütési idő letelt, hangjelzés hallható és a sütési folyamat leáll.

KARBANTARTÁS

A Whirlpool sütő belseje rozsdamentes acélból készült. Ez a felület, ellentétben a legtöbb mikrohullámú sütő festett acél belsejével, nem pattogzik fel és nem rozsdásodik.

A tisztítás az egyetlen karbantartási feladat. Ezt csak a mikrohullámú sütő hálózatról való leválasztása után végezzük.

Ne használjunk fémszivacsot a sütő belsejében. Megkarcolhatja a felületet.



Rendszeres időközönként, de különösen, ha étel futott ki, vegyük ki a forgótányért és a tartóját, és töröljük tisztára a sütő alját. A sütő csak forgótányérral üzemeltethető. Ne működtessük a mikrohullámú sütőt, ha a forgótányért tisztítás miatt kivettük.



FIGYELEM !

Az ajtótomítést és az ajtótomítás környékét rendszeresen ellenőrizzük. Ha sérülést észlelünk, a készüléket nem szabad addig működtetni, amíg egy kiképzett szakember ki nem javította a hibát.

Enyhe mosószert, puha kendőt használjunk a belső részek, az ajtó külső és belső felének, valamint az ajtónyílás felületének tisztításához.

Kerüljük el, hogy zsír vagy étellerakódás alakuljon ki az ajtó körül.

Makacs szennyeződés esetén 2-3 percig forraljunk vizet a sütőben. A gőz fellazítja a szennyeződést.

Kellemetlen szagok megszüntetésére helyezzünk egy pohár citromos vizet a forgótányérra és forraljuk.

A grillező egységet nem kell tisztítani, mivel úgy felforrósodik, hogy a szennyeződés leég róla, azonban a sütő fölötté levő teteje rendszeres tisztítást igényel. Meleg, mosószeres vízzel és szivaccsal tisztítsuk.

A súrolószerek, a fémszivacs, a súroló porral beszórt kendő stb. károsíthatják a kezelőlapot, a sütő belső és külső felületét. Enyhe mosószeres rongyot, papirkendőt használjunk üvegtisztító spray-vel. Az üvegtisztító szert fűjjük a papirkendőre. Ne fűjjük a tisztítószert közvetlenül a sütőre.

HIBAKERESÉSI ÚTMUTATÓ

Ha a sütő nem működik, ne hívjuk a szervizt addig, amíg az alábbiakat nem ellenőriztük:

- * a forgótányértartó és a forgótányér a helyén van,
- * a hálózati dugó megfelelően csatlakozik a fali konnektorhoz,
- * az ajtó megfelelően zárt,
- * ellenőrizzük a biztosítékokat és győződjünk meg arról, hogy van a konnektorban feszültség,
- * várjunk tíz percet és még egyszer próbáljuk meg működtetni a sütőt.

Igy elkerülhetjük a szerviz felesleges hívását, amit ki kell fizetni.

Szerviz hívásakor kérjük, adják meg a sütő gyártási számát és típusszámát (lásd adatlemez).

Fontos:

Ha a hálózati kábelt kell kicserélni, csak eredeti hálózati kábelt szabad alkalmazni, mely szervizhálózatunkon keresztül szerezhető be. A hálózati kábelt csak szakképzett szerviz szakember cserélheti ki.



FIGYELEM!

Szerviztevékenységet csak kiképzett szakember végezhet. Ha a javítási munkát nem a gyártó által kiképzett szerviz szakember végzi, a munkavégzés veszélyes lehet.

HA SZERVIZRE VAN SZÜKSÉG

A Whirlpool kiépítette a szakképzett mérnökök és hivatalos szervizvállalatok országos hálózatát. A Whirlpool úgy képezte ki szerviz szakembereit, hogy Európában bárhol el tudják végezni a termékek garanciális és garancián túli javítását. Az

Ön területén **lévő Whirlpool szerviz címét a helyi kereskedőtől, vagy a telefonkönyvből tudhatja meg.**



MELEGÍTÉSI TELJESÍTMÉNYTESZT ADATOK

az IEC 705 előírása szerint.

A Nemzetközi Elektrotechnikai Bizottság, SC 59H, szabványt dolgozott ki a különböző mikrohullámú sütők melegítési teljesítményének összehasonlítására. E sütőre a következőket javasoljuk:

MT 263				
Teszt	Súly	Kb. idő	Teljesítmény-szint	Edény
A	1000 g	12 perc	750 W	Pyrex 3.226
B	475 g	5 perc	750 W	Pyrex 3.827.80
C	900 g	14 perc	750 W	Pyrex 3.838.80
Daráíthús kiolvasztása	500 g	14 1/2 perc	automatikus	Pyrex 3.838.80 Műanyag tányéron
A	1200 g	15 perc	750 W	Pyrex 3.346.87 Forgótányér

MŰSZAKI ADATOK

Típus szám	MT263	
Tápfeszültség	230 V/50 Hz	
Teljesítmény felvétel	3000 W	
Biztosíték	16A	
Időzítő	Elektronikus	
	Mikrohullámú teljesítmény (IEC705 szerint 1000 g víz esetén)	
JET (Teljes teljesítmény)	1000W	
	850 W	
	750 W	
(Max. kombináltat használva)	650 W	
	500 W	
	350 W	
Felengedés	160 W	
	90 W	
	Kimenő teljesítmény	
Grill teljesítmény	900 W	
Levegőker.	1400W	
	Felengedési ételosztály táblázat	
	Súlytartomány	Fokozatok
	50-500 g	25 g
1-4	500-800 g	50 g
	800-2000 g	100 g
	50-500 g	25 g
5	500-800 g	50 g
	800-3000 g	100 g
	Automatikus barnító ételosztály táblázat	
	Súlytartomány	Fokozatok
1-4	200-600 g	50 g
Méretek	magas x széles x mély	
Külső méretek	312x529x450	
Belső méretek	205x335x370	